

SPRSO

BLACK (2026)

MANUALE D'USO



700.470.020 STD (Manuale digitale - Italiano)

Model-no: • SPRSO-001

Tutti i diritti riservati.

È vietato riprodurre il presente documento, per intero o in parte, e a prescindere dal mezzo usato, compreso la fotocopia, microfilm o altri, senza previa autorizzazione scritta del fabbricante. Questo divieto si estende anche ai disegni e/o agli schemi inclusi.

Le informazioni riportate nel presente documento si basano sui dati che erano disponibili al momento della progettazione e sulle caratteristiche dei materiali e i metodi operativi pubblicati in tale momento, di conseguenza, questo documento è soggetto a modifiche.

Le istruzioni originali contenute nel presente manuale sono state scritte in inglese. Le versioni in altre lingue del presente manuale sono traduzioni delle istruzioni originali.

Pertanto, le seguenti istruzioni devono essere considerate come una semplice guida per l'installazione, manutenzione e riparazione della macchina indicata in copertina.

Questo documento si riferisce alla versione standard della macchina.

Il fabbricante quindi non si assume alcuna responsabilità per qualsiasi eventuale danno dovuto a deviazioni delle specifiche dalla versione standard della macchina consegnata.

Il presente documento è stato compilato con la massima cura. Il fabbricante, nondimeno, non dovrà essere ritenuto responsabile per eventuali errori presenti nel documento né per le conseguenze che ne derivano.

Indice dei contenuti

1. Parti e funzioni.	1
1.1 Parti.	1
1.2 Componenti opzionali	1
1.2.1 Unità latte	1
1.2.2 Filtro dell'acqua.	1
1.3 Controlli	2
2. Primo avvio.	3
3. Avvio	10
4. Standby	11
5. Scelta della bevanda.	12
5.1 Preparazione della bevanda	12
5.2 Personalizzare la bevanda.	13
5.3 Regolazione dell'altezza della bocchetta	14
6. Pulizia	15
6.1 Pulizia quotidiana	15
6.1.1 Vassoio raccogliocce e cestino rifiuti.	15
6.2 Pulizia settimanale	16
6.2.1 Bocchetta di uscita della bevanda	16
6.2.2 Serbatoio dell'acqua.	17
6.2.3 Gruppo caffè CIRCO-brewer	18
6.2.4 Corpo esterno.	21
7. Menu Programmi.	22
7.1 Manutenzione	23
7.1.1 Lavaggio del sistema del caffè	24
7.1.2 Pulizia del sistema del latte.	25
7.1.3 Pulizia del sistema del caffè	28
7.1.4 Lavaggio dell'unità latte.	32
7.1.5 Decalcificazione	33
7.1.6 Filtro dell'acqua.	38
7.1.7 Riposizionamento dell'asse del gruppo caffè CIRCO-brewer.	43
7.1.8 Contatori	46
7.1.9 Cronologia errori	48
7.2 Bevande	49
7.2.1 Bevande personalizzata.	50
7.2.2 Modifica bevande predefinite (generale)	62

7.3	Macchina	73
7.3.1	Unità latte	74
7.3.2	Temperatura di erogazione	75
7.3.3	Altitudine	76
7.3.4	Spegnimento automatico	77
7.3.5	Blocco per bambini	78
7.3.6	Luminosità dello schermo	79
7.3.7	Suoni	80
7.3.8	Lingue	82
7.3.9	Unità di misura	83
7.3.10	Durezza dell'acqua	85
7.3.11	Ripristino delle impostazioni di fabbrica	86
7.3.12	Calibrazione del sistema dell'acqua	88
7.3.13	Calibrazione del macinacaffè	90
7.3.14	Informazioni sulla macchina e sul software	94
7.4	Aiuto online	95
8.	Casi particolari	96
8.1	Gruppo caffè CIRCO-brewer parzialmente montato (Errore 10015)	96
8.2	Gruppo caffè CIRCO-brewer: malfunzionamento (Errore 04104)	99
9.	Messaggi di avviso ed errore	103
9.1	Messaggi di avviso	103
9.2	Messaggi di errore	105
9.3	Altri problemi	107
10.	Appendice	109
10.1	Durezza dell'acqua e informazioni sul filtro	109
10.2	Installazione di un filtro dell'acqua	110
10.2.1	Filtro acqua interno	110
10.2.2	Filtro dell'acqua esterno	111
10.3	Installazione di un'unità latte	112
10.4	Installazione di una connessione di alimentazione idrica fissa	114
10.5	Messaggio di cestino dei rifiuti pieno	115
10.6	Funzioni speciali	116
10.7	Impostazioni standard per le bevande (STD)	117

Generale

- ▶ *Leggere sempre le istruzioni di sicurezza (700.403.347). Per evitare possibili danni, queste istruzioni di sicurezza devono essere lette, comprese e seguite.*
- ▶ *I manuali sono soggetti a modifiche; per informazioni aggiornate, scansionare il codice QR.*



1. Parti e funzioni

1.1 Parti

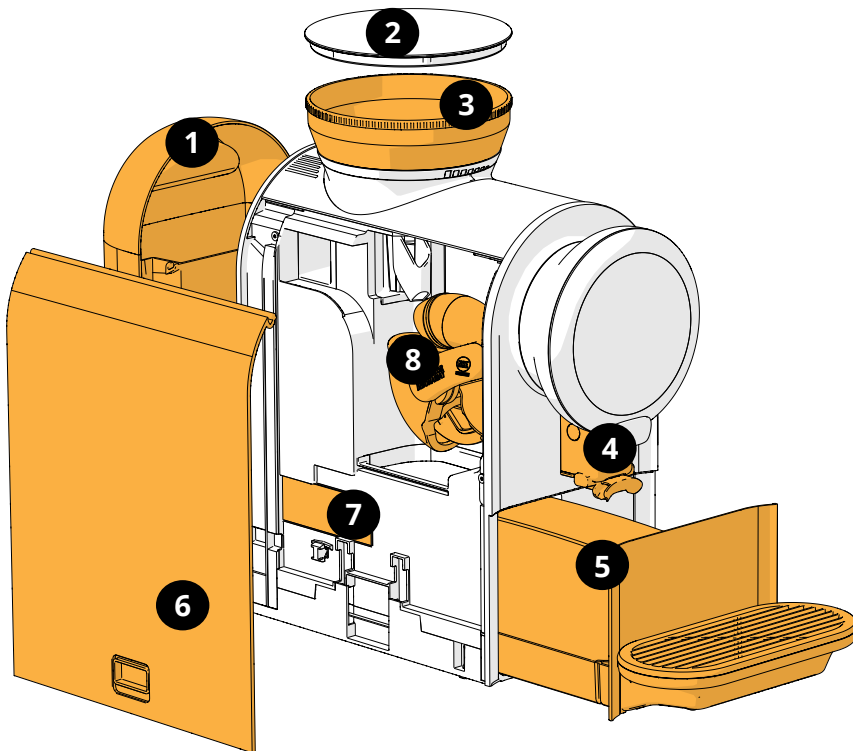

1. Serbatoio dell'acqua
2. Coperchio (contenitore dei chicchi di caffè)
3. Contenitore chicchi di caffè con macinacaffè
4. Uscita
5. Vassoio raccogli gocce (completo)
 - 5a. Cestino dei rifiuti
 - 5b. Piastra frontale
 - 5c. Piastra con vassoio raccogli gocce
 - 5d. Vassoio raccogli gocce
 - 5e. Troppopieno del vassoio raccogli gocce
6. Pannello laterale/di servizio
7. Piastra d'identificazione
8. Gruppo caffè CIRCO-brewer

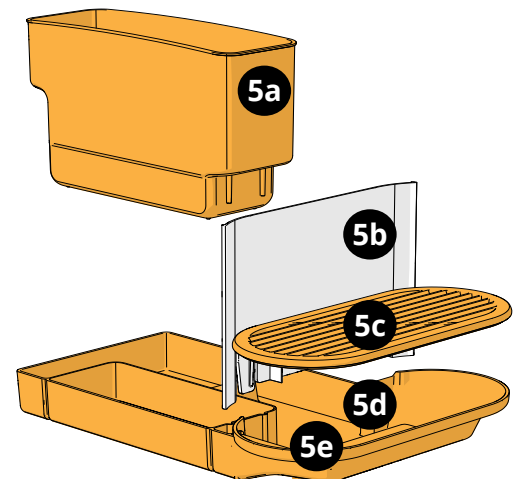

1.2 Componenti opzionali

1.2.1 Unità latte

La Sprso è una macchina per caffè espresso completa dal chicco alla tazza. Nella configurazione standard, la Sprso non somministra bevande a base di latte, come ad esempio il 'cappuccino'. È tuttavia possibile collegare un'unità latte/raffreddatore alla macchina Sprso. Collegando un'unità latte alla Sprso, è possibile offrire cinque bevande aggiuntive: caffelatte, espresso macchiato, cappuccino, latte macchiato e latte caldo schiumato. La procedura per l'installazione dell'unità latte sulla macchina da caffè Sprso è descritta nella [§10.3 a pagina 112](#).

1.2.2 Filtro dell'acqua

Il serbatoio della Sprso può essere dotato di un filtro dell'acqua che agisce rimuovendo i minerali responsabili della durezza dell'acqua e delle conseguenti incrostazioni calcaree. Se ne raccomanda pertanto l'utilizzo. Un filtro dell'acqua migliora la qualità delle vostre bevande e riduce la formazione di incrostazioni calcaree, ottimizzando le prestazioni della Sprso. La procedura di installazione nella Sprso è descritta nella [§10.2 a pagina 110](#).

1.3 Controlli

La Sprso presenta 4 pulsanti principali per la navigazione dei menu (vedere di seguito) e 4 pulsanti per la personalizzazione delle bevande (vedere [§5 a pagina 12.](#))

1.3a



Pulsante Menu:

- per accedere al menu del programma (premere e mantenere premuto) (vedere [§7 a pagina 22](#))
- per annullare la preparazione di una bevanda
- ▶ *Il pulsante Menu può essere utilizzato per accedere a un menu o per 'tornare indietro'*

1.3b



Pulsanti di navigazione:

- per scorrere tra le bevande, le opzioni di menu, le impostazioni o per modificare un valore

1.3c



Start/Confirm (Avvio/Conferma):

- per avviare la somministrazione
- per confermare una selezione nel menu del programma

2. Primo avvio

Il presente documento è valido per i modelli con i seguenti numeri:

- Sprso-0xx

Disimballare la macchina Sprso ed eseguire un'ispezione visiva per verificare che non presenti danni

1. leggere il manuale sulla sicurezza
2. rimuovere la pellicola dallo schermo
3. riempire il serbatoio dell'acqua (sul retro)
4. riempire il contenitore dei chicchi di caffè (dall'alto)
5. inserire la spina nella presa di alimentazione elettrica (verificare che sia dotata di messa a terra), per accendere la macchina da caffè Sprso
6. attenersi alla procedura d'installazione presentata sullo schermo

► *Tutte le immagini dello schermo in questa guida sono in inglese.*

Accessori inclusi nell'imballaggio:

- manuale sulla sicurezza
- guida introduttiva
- tavolette detergenti (gruppo caffè CIRCO-brewer)
- tester per la durezza dell'acqua
- raccordo per latte
- tubo del latte
- tavolette detergenti (sistema del latte)

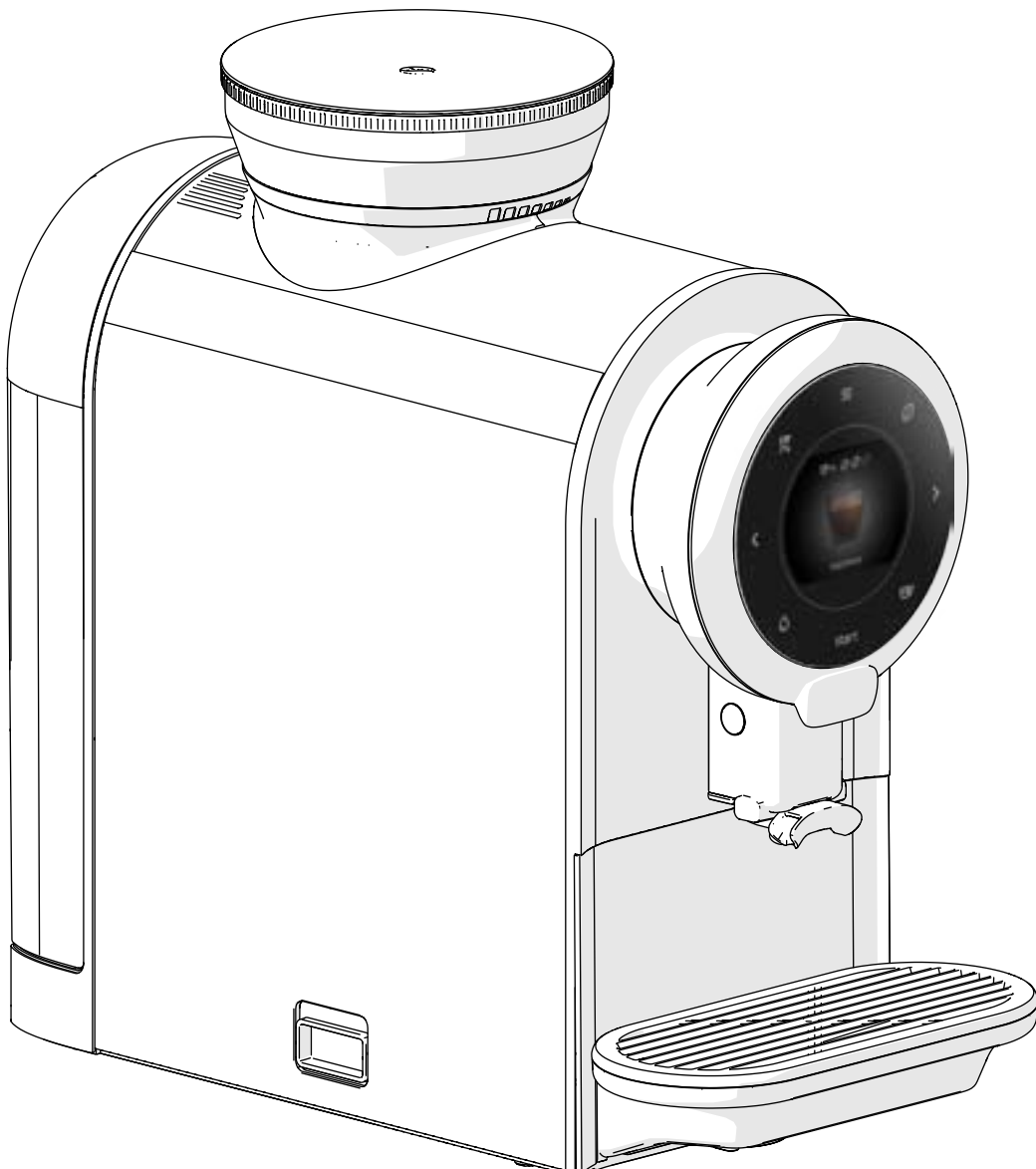

Avviare la procedura d'installazione:

- dopo alcuni secondi compare la schermata per la selezione della lingua

2a



Selezionare la lingua desiderata:

- premere < o > per scorrere fra le lingue disponibili
- premere **start** per confermare

2b



Leggere il manuale sulla sicurezza!

- premere **start** per confermare oppure
- premere < per tornare indietro e modificare la lingua scelta

2c



Selezionare le unità di misura del volume:

- premere < o > per selezionare le unità di misura da utilizzare
- premere **start** per confermare

2d



2e



Filtro dell'acqua (opzionale):

- premere < o > per scegliere No/Sì
- premere **start** per confermare

► Vedere la [§10.2 a pagina 110](#).

2f



Selezionare la durezza dell'acqua:

- premere < o > per scegliere una delle 5 impostazioni possibili
- premere **start** per confermare

► È importante conoscere la durezza corretta dell'acqua nell'area in cui sarà utilizzata la macchina Sprso (per l'impostazione del segnale di decalcificazione). Se necessario, chiedere il valore di durezza dell'acqua all'azienda idrica locale oppure misurare per proprio conto la durezza dell'acqua con il tester per la durezza dell'acqua in dotazione. Vedere anche la [§10.1 a pagina 109](#).

2g



Riempire il contenitore dei chicchi di caffè (A) e il serbatoio dell'acqua (B)

- premere **start** per confermare

► Il serbatoio dell'acqua deve essere riempito con acqua dolce, potabile, fredda e non gassata. Non usare mai acqua tiepida o calda.

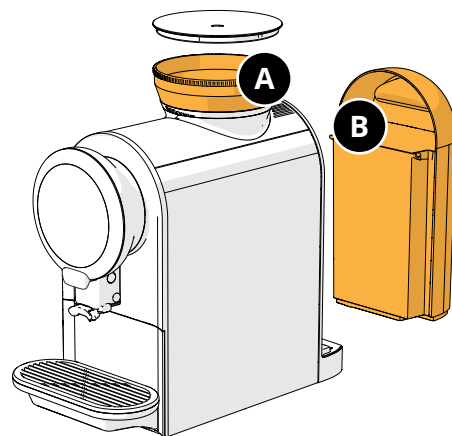

2h



Calibrazione del macinacaffè:

- premere **start** per confermare

2.h1



Fase 1: preparazione

- assicurarsi che tutti gli elementi necessari siano presenti
- premere > per passare alla schermata successiva

2.h2



Fase 2: preparazione

- seguire le istruzioni presentate sullo schermo
- premere **start** per confermare

2.h3



Fase 3: preparazione

- attendere la comparsa della schermata successiva

2.h4



Fase 4: preparazione

- seguire le istruzioni presentate sullo schermo
 - ▶ *La schermata successiva viene visualizzata automaticamente quando il vassoio raccogliogocce viene rimosso.*

2.h5



Fase 5: preparazione

- seguire le istruzioni presentate sullo schermo
- premere > per passare alla schermata successiva

► *Le bilance sono solitamente dotate di un pulsante che consente di azzerare il display quando il contenitore dei rifiuti vuoto viene posizionato sulla piattaforma di pesatura, in modo che venga visualizzato solo il peso del contenuto del contenitore.*

2.h6



Fase 6: calibrazione

- seguire le istruzioni presentate sullo schermo
- premere **start** per confermare

2.h7



Fase 7: calibrazione

- attendere la comparsa della schermata successiva

2.h8



Fase 8: calibrazione

- seguire le istruzioni presentate sullo schermo

2.i1

**Fase 9: calibrazione**

- seguire le istruzioni presentate sullo schermo
- premere > per passare alla schermata successiva

► *La schermata successiva viene visualizzata automaticamente quando il vassoio raccogliogocce viene rimosso.*

2.i2

**Fase 10: calibrazione**

- seguire le istruzioni presentate sullo schermo
- premere < o > per inserire il peso misurato
- premere **start** per confermare

2.i3

**Step 11: schermata informativa**

- *Svuotare e pulire il cestino dei rifiuti e riporre tutto nella posizione originale.*
- premere > per passare alla schermata successiva
- premere **start** per confermare

2i

**Unità latte:**

- premere < o > per scegliere No/Sì
- premere **start** per confermare

► *Vedere la [§10.3 a pagina 112](#).*

2j



- ▶ Questa schermata compare solo la schermata precedente è stata confermata selezionando Sì.

Riempire l'unità latte:

- premere **start** per confermare

2k



È necessario lavare la macchina da caffè Sprso:

- porre una caraffa sotto la bocchetta di uscita oppure svuotare il vassoio raccogliogocce dopo la procedura d'installazione
- premere **start** per confermare.

- ▶ Verranno erogati circa 250 ml di acqua calda dalla bocchetta di uscita.

2l



Lavaggio:

- ▶ Lo schermo lampeggia in arancione e nero e, dopo alcuni secondi, la Sprso inizia il lavaggio
- ▶ Il messaggio di promemoria **'pulire quotidianamente l'unità latte'** sarà visibile solo se è installata un'unità latte.

La procedura di prima installazione è stata completata.

- svuotare il vassoio raccogliogocce se non è stata utilizzata una caraffa per raccogliere l'acqua di lavaggio

La macchina da caffè Sprso è pronta per l'uso.

- ▶ Solo selezionando [§7.3.11 a pagina 86](#), è possibile riavviare la prima installazione.

2m



3. Avvio

La Sprso esegue un breve ciclo di lavaggio al completamento del "primo avvio" e ogni volta che viene accesa.

- ▶ Non esiste **alcun** sensore di rilevamento automatico di svuotamento del contenitore dei chicchi di caffè durante i periodi di inattività / standby.
- ▶ Il serbatoio dell'acqua deve essere riempito con acqua dolce, potabile, fredda e non gassata. Non usare mai acqua tiepida o calda.



3a



3b

Lo schermo lampeggia in arancione e nero.

- dopo alcuni secondi la Sprso inizia il processo di lavaggio

- ▶ Dalla bocchetta di uscita fuoriesce acqua calda (± 15 ml) di lavaggio nel vassoio raccogliogocce.
- ▶ Il messaggio di promemoria **'pulire quotidianamente l'unità latte'** sarà visibile solo se è installata un'unità latte.

La macchina da caffè Sprso è pronta all'uso



3c

4. Standby

La Sprso non dispone di un pulsante di accensione, ma è possibile impostare manualmente la macchina in modalità di Standby in qualsiasi momento. In modalità di Standby, tutte le funzioni sono disattivate e solo il pulsante Start continua a lampeggiare lentamente. Per attivare la macchina, premere il pulsante Start.

- Vedere anche la [§7.3.4 a pagina 77](#) per impostare la macchina Sprso in modo da passare automaticamente in modalità di Standby.



4a

Per attivare la 'modalità di Standby':

- premere e mantenere premuto il 'pulsante Start'
- saranno eseguite le sequenze di lampeggio necessarie, se abilitate/richieste



4b

Lo schermo lampeggia in arancione e nero.

- dopo alcuni secondi la macchina da caffè Sprso inizia il processo di lavaggio
 - Dalla bocchetta di uscita fuoriesce acqua calda (± 15 ml) di lavaggio nel vassoio raccogliogocce.
 - Il messaggio di promemoria **'pulire quotidianamente l'unità latte'** sarà visibile solo se è installata un'unità latte.



4c

La schermata "arrivederci" rimane attiva per alcuni secondi, quindi sarà visibile solo il lampeggio lento del pulsante Start.

- Toccare il pulsante Start per attivare la Sprso.

5. Scelta della bevanda

Premere i pulsanti di navigazione (< o >) per scorrere le bevande disponibili.

È possibile modificare una bevanda standard o aggiungere un massimo di tre bevande basate sulle bevande standard, vedere [§7.2 a pagina 49](#).







Le bevande disponibili sono elencate in [§10.7 a pagina 117](#)

5.1 Preparazione della bevanda

Premendo **Start** la Sprso preparerà immediatamente la bevanda selezionata.

Per cancellare la bevanda selezionata premere **≡**

I seguenti indicatori possono comparire sullo schermo durante il processo di infusione:

Indicatori	Significato
	occupato: preparazione bevanda in corso
	Gruppo caffè CIRCO-brewer occupato; prossima azione: estrazione del caffè richiesto
	cancellazione della bevanda
	svuotare il cestino dei rifiuti (ME05), vedere la §9.1 a pagina 103
	sostituire il filtro dell'acqua (ME09), vedere la §7.1.6 a pagina 38
	pulire il gruppo caffè CIRCO-brewer (ME08), vedere la §7.1.3 a pagina 28
	decalcificare la macchina (ME11), vedere la §7.1.5 a pagina 33

► Se si desidera personalizzare la bevanda, selezionare uno dei pulsanti con icona mostrati nella [5.2](#).

5.2 Personalizzare la bevanda

► Queste impostazioni sono utilizzate per preparare questa singola bevanda e non vengono salvate.

Volume della bevanda



5.2a

- premere < o > per regolare il volume
- Vedere la [§10.2 a pagina 110](#) per le impostazioni predefinite del volume della bevanda S, M e L

Intensità





5.2b

- premere < o > per regolare l'intensità
- 1 chicchi rappresentano i tre livelli di intensità del caffè
- 2 chicchi rappresentano il livello base di intensità. (1 chicco: -1 g, 3 chicchi: +1 g)

Intensità



- premere ☉ di nuovo per regolare l'impostazione dell'intensità desiderata:
 - » disabilitata  o
 - » abilitata 
- La funzione di aumento intensità estenderà il tempo d'infusione del 10%.

Singola/doppia tazza

► È possibile selezionare due tazze solo per le bevande:

- espresso
- ristretto
- caffè cremoso

- premere  se si desidera preparare 2 tazze simultaneamente

5.2c

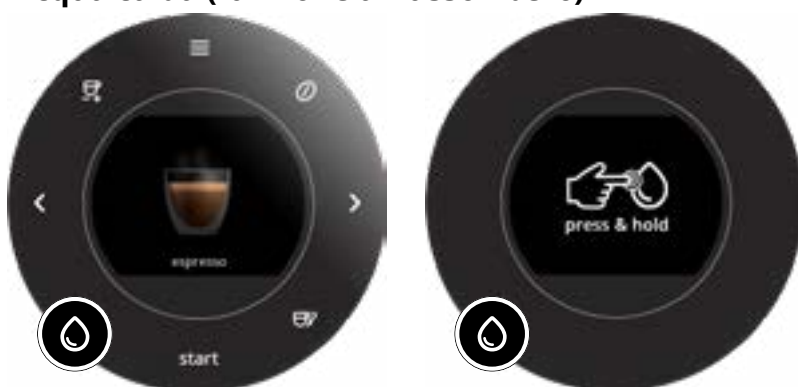
Acqua calda (funzione a flusso libero)

- premere e mantenere premuto  per l'acqua calda

5.2d

5.3 Regolazione dell'altezza della bocchetta

► Regolare l'altezza della bocchetta (80 - 115 mm) manualmente facendola scorrere in alto o in basso.

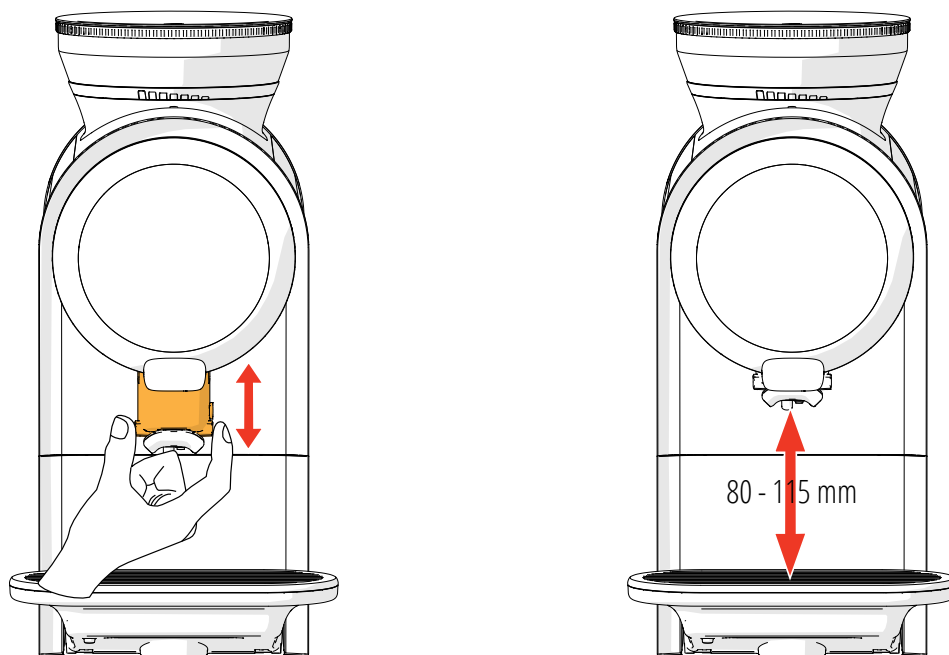

6. Pulizia

È importante mantenere la Sprso perfettamente pulita.

La Sprso dispone di due procedure di lavaggio che si avviano automaticamente.

Vengono anche generati messaggi specifici sullo schermo per indicare la necessità di avviare una procedura di pulizia, vedere [§7.1 a pagina 23](#).

Inoltre, si raccomanda di pulire manualmente alcune parti:

Giornaliera	Settimanale
vassoio raccogliogocce e cestino rifiuti	bocchetta di uscita bevanda
	serbatoio dell'acqua
	gruppo caffè CIRCO-brewer
	superfici esterne

- ▶ *Non inserire mai le parti della macchina da caffè Sprso in lavastoviglie.*
- ▶ *Non utilizzare agenti detergenti aggressivi.*
- ▶ *Pulire l'unità latte attenendosi alle istruzioni fornite in dotazione con la stessa.*

6.1 Pulizia quotidiana

6.1.1 Vassoio raccogliogocce e cestino rifiuti

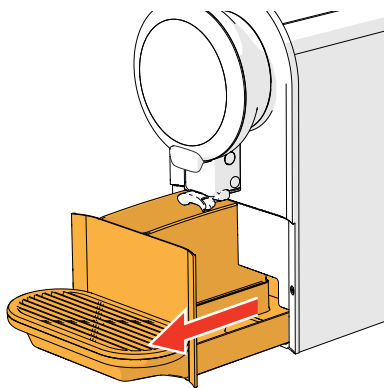

6.1.1a

Quando compare il messaggio 'empty waste bin' (svuotare cestino dei rifiuti) sul display, pulire il vassoio raccogliogocce e il cestino rifiuti.

1. estrarre il vassoio raccogliogocce
2. svuotare il vassoio raccogliogocce e il cestino dei rifiuti

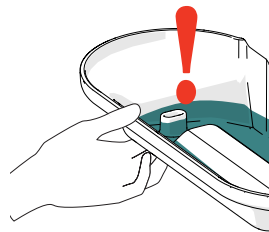

- ▶ *Porre il dito sotto l'apertura di traboccamento per evitare perdite.*

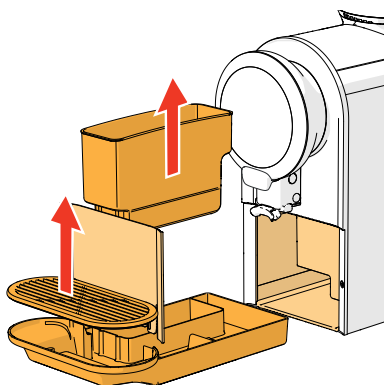

6.1.1b

3. separare la piastra frontale dal vassoio raccogliogocce
4. pulire con *acqua calda e sapone*:
 - » vassoio raccogliogocce
 - » piastra del vassoio raccogliogocce
 - » cestino dei rifiuti
5. pulire con *panno inumidito*:
 - » la piastra frontale
 - » l'area in cui si inserisce il vassoio raccogliogocce
6. asciugare tutto e rimontare le parti nella posizione originale

6.2 Pulizia settimanale

Pulire manualmente ogni settimana le seguenti parti:

- bocchetta di uscita bevanda
- serbatoio dell'acqua
- gruppo caffè CIRCO-brewer
- superfici esterne

6.2.1 Bocchetta di uscita della bevanda

1. rimuovere il tappo, tirandolo verso destra

► *Se è presente l'unità latte, estrarre il tubo del latte con il connettore.*

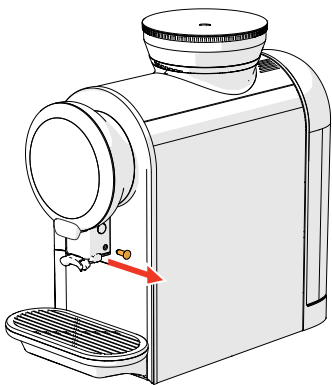

6.2.1a

2. premere i 'pulsanti' su entrambi i lati

3. rimuovere la bocchetta di uscita tirandola verso il basso

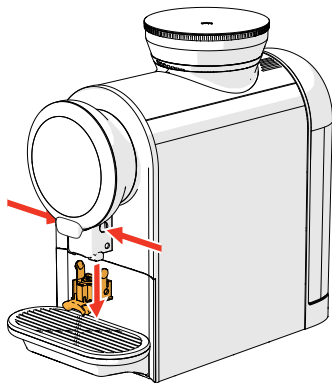

6.2.1b

4. pulire le parti esterne utilizzando *acqua calda e sapone*

► *Parte n. 1 presente solo se **nessuna** unità latte è connessa.*

► *Parti n. 2 e 3 presenti solo se l'unità latte è connessa.*

5. asciugare ogni parte

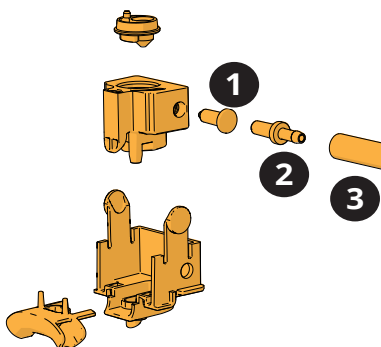

6.2.1c

6. rimontare tutte le parti nella rispettiva posizione originale

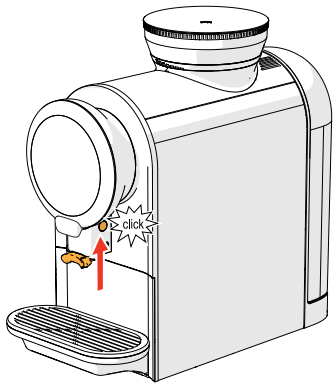

6.2.1d

6.2.2 Serbatoio dell'acqua

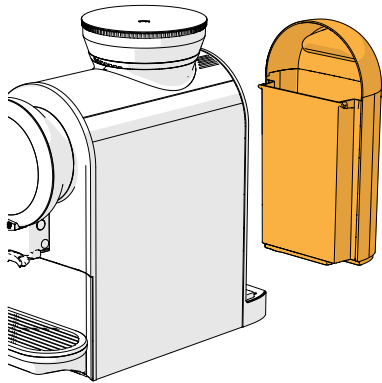

6.2.2a

1. svuotare il serbatoio dell'acqua
2. rimuovere il filtro dell'acqua (se presente)
3. pulire il serbatoio dell'acqua con *acqua calda* e una spazzola non abrasiva
4. asciugare l'esterno del serbatoio dell'acqua con un panno morbido
5. riempire il serbatoio dell'acqua con acqua dolce, potabile, fredda e non gassata

6.2.3 Gruppo caffè CIRCO-brewer

Oltre al programma di pulizia predefinito (vedere la [§7.1.3 a pagina 28](#)), è possibile anche pulire manualmente il gruppo caffè CIRCO-brewer come illustrato di seguito.

1. aprire il pannello di servizio

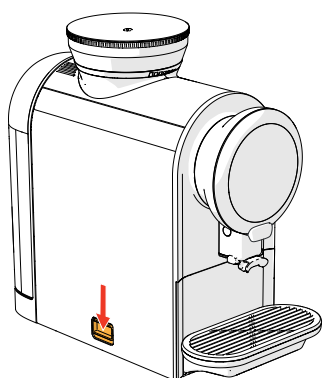

6.2.3a

2. muovere il fermo in senso antiorario
3. estrarre il gruppo caffè

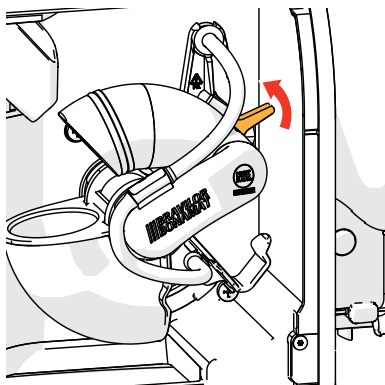

6.2.3b

- rimuovere l'uscita del macinacaffè

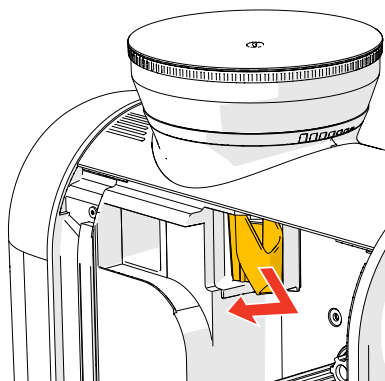

6.2.3c

4. pulire l'uscita del macinacaffè con un panno asciutto

► *Non usare acqua per evitare che gli ingredienti si aggregino.*

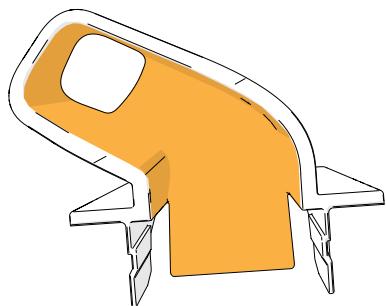

6.2.3d

5. pulire l'interno del vano di servizio con un panno inumidito

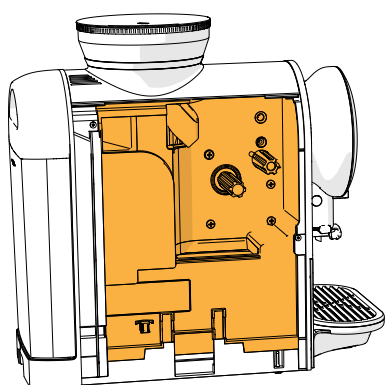

6.2.3e

► *Non è necessario smontare tutte le parti.*

6. pulire le due metà del gruppo caffè, il corpo (nr.1) e la testa (nr.2), con *acqua calda* (± 60 °C) e una spazzola non abrasiva

► *Non idoneo per lavaggio in lavastoviglie.*

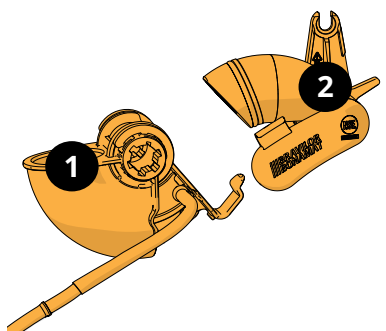

6.2.3f

► *Controllare il montaggio del supporto.*

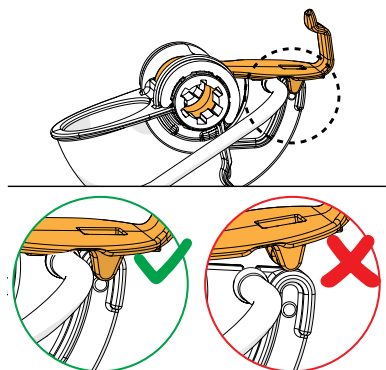

6.2.3g

7. far scorrere il corpo sull'asse

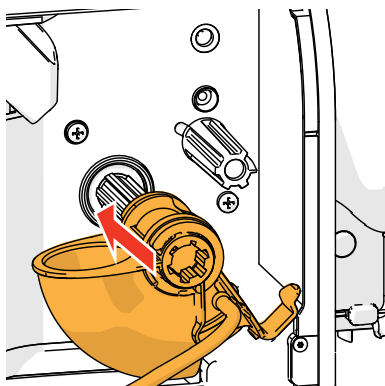

6.2.3h

8. far scorrere un po' la testa sull'asse

► *Controllare la posizione del tubo flessibile nel supporto (a e b).*

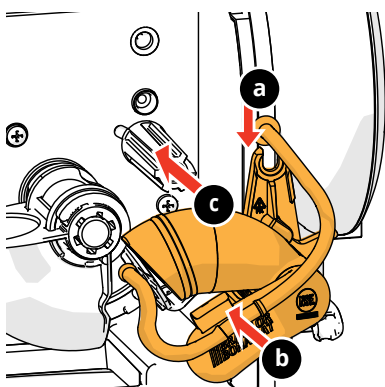

6.2.3i

9. spingere ulteriormente la testa sull'asse finché non scatta in posizione

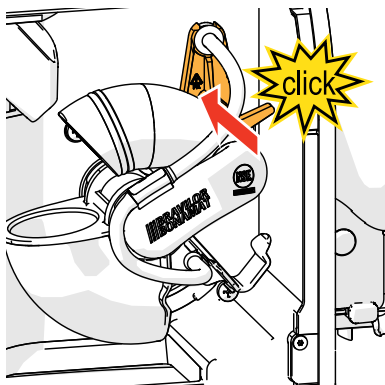

6.2.3j

10. chiudere il pannello di servizio

11. avviare il lavaggio del sistema del caffè, vedere [§7.1.1 a pagina 24](#)



6.2.3k

6.2.4 Corpo esterno

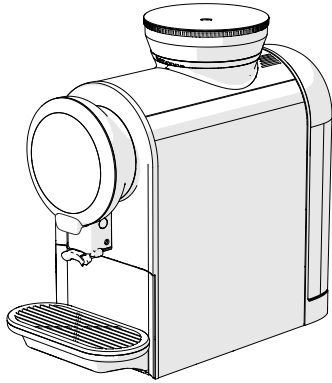

6.2.4a

1. pulire l'esterno della macchina da caffè Sprso con un panno inumidito
2. asciugare completamente con un panno morbido

7. Menu Programmi

Premere e mantenere premuto il pulsante menu ☰ per accedere ai menu.

- premere < o > per scorrere fra le varie voci dei menu oppure
- premere start per confermare oppure
- premere ☰ per annullare

► All'interno del menu, se non viene premuto alcun pulsante entro 30 secondi, la Sprso ritorna alla 'schermata di selezione delle bevande'.

► *Tutte le immagini dello schermo in questa guida sono in inglese.*

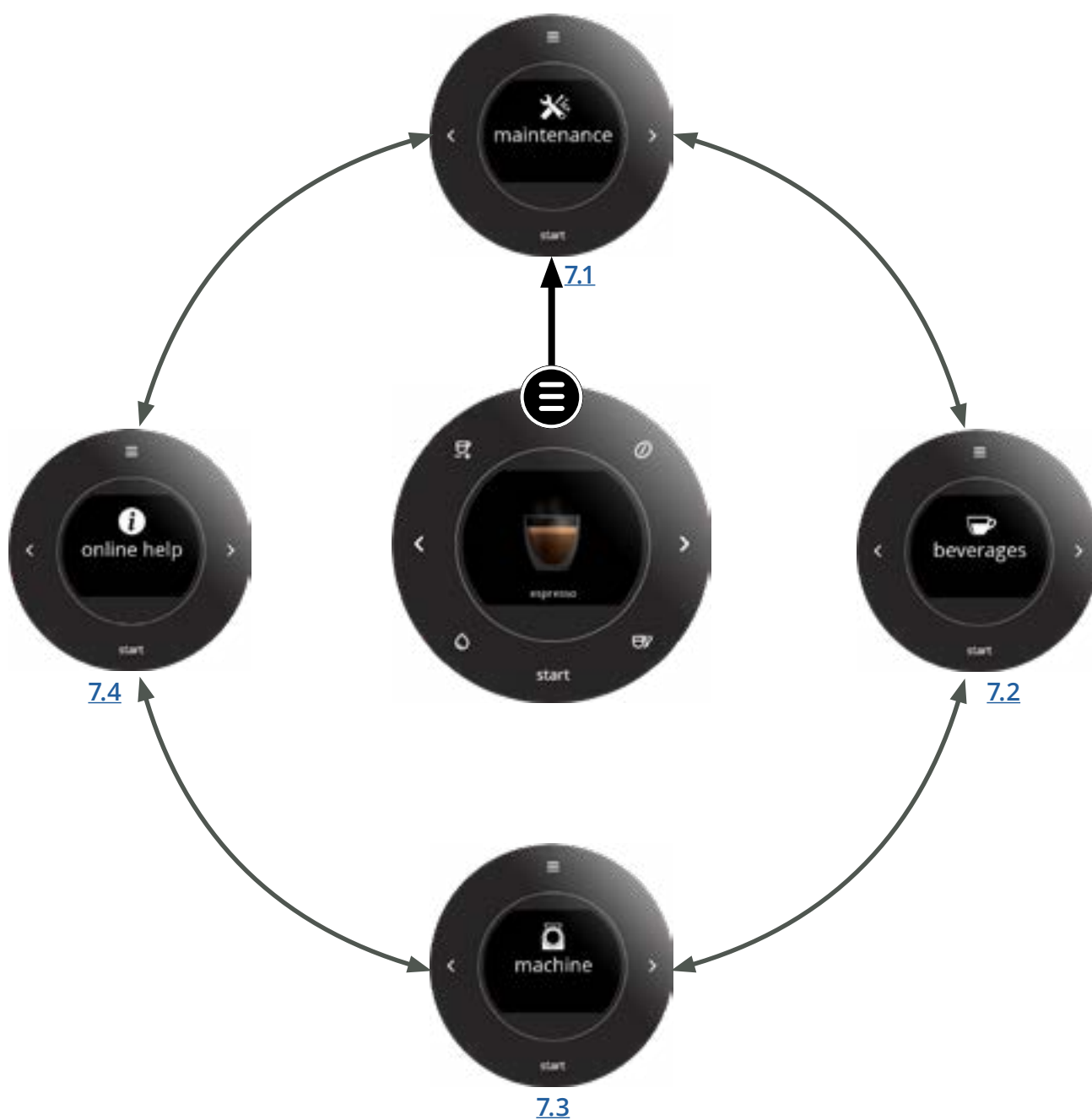

7.1 Manutenzione

Il menu di manutenzione permette di avviare le procedure di pulizia e il programma di decalcificazione.

Se il filtro dell'acqua è stato installato, sostituito o rimosso, è necessario specificarlo nel software della macchina, vedere la [§7.1.6 a pagina 38](#).

Questo menu permette anche di leggere i contatori delle bevande e la cronologia degli errori.

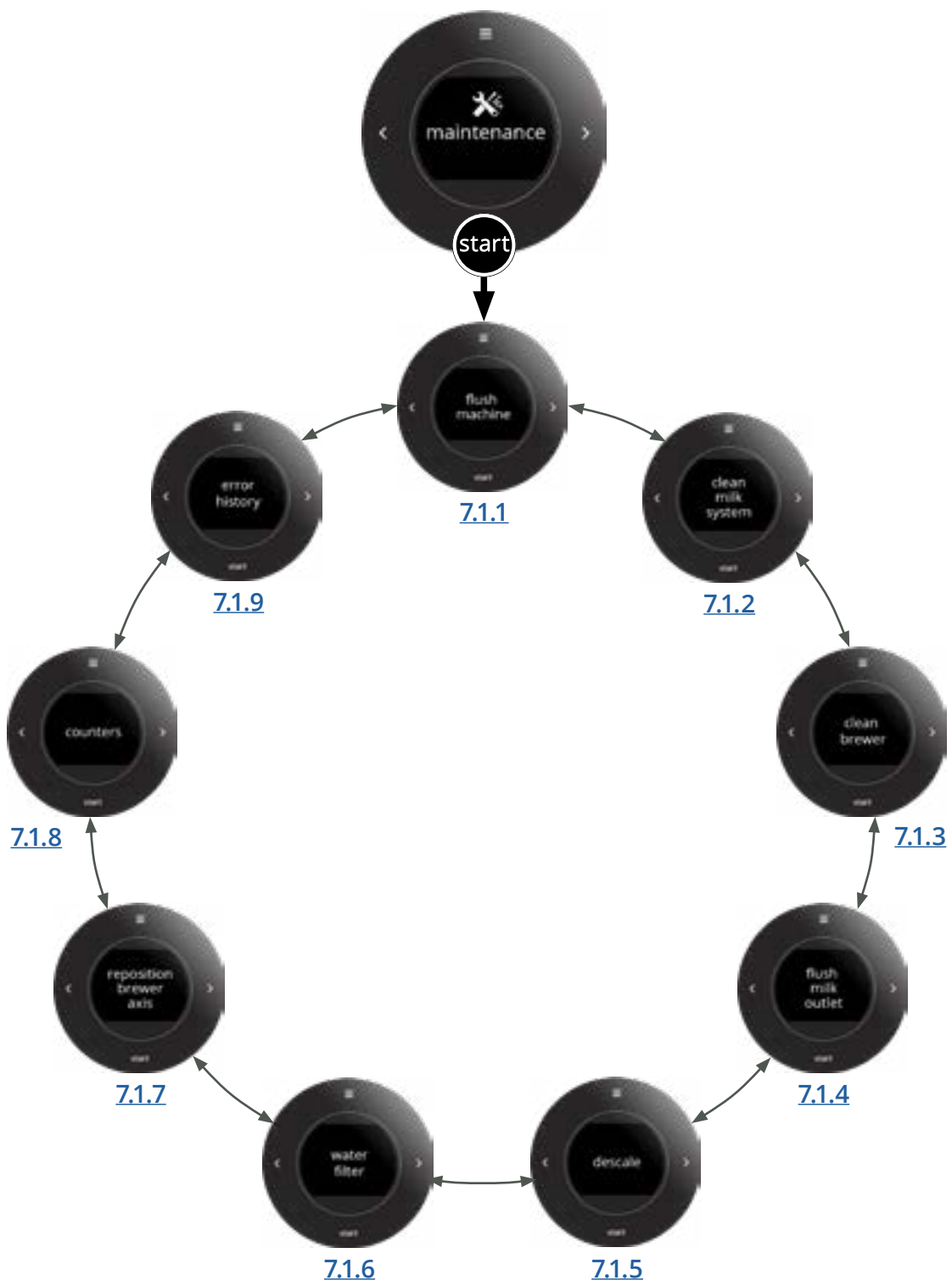

7.1.1 Lavaggio del sistema del caffè

Questo programma è utilizzato per lavare il gruppo caffè CIRCO-brewer.

Per il lavaggio, viene pompato un flusso di acqua calda attraverso il gruppo caffè e la bocchetta di uscita del caffè.

Il gruppo caffè deve essere lavato frequentemente.

- durata: 40 secondi

7.1.1



Lavaggio della bocchetta di uscita del caffè:

- premere **start** per confermare
- premere < o > per scorrere fra le voci del menu di manutenzione

7.1.1a



Lo schermo lampeggia in arancione e nero.

- attendere la comparsa della schermata successiva

7.1.1b



Lavaggio:

- attendere finché il processo non è terminato
 - ▶ *Dalla bocchetta di uscita fuoriesce acqua calda (±15 ml) di lavaggio nel vassoio raccogliocce.*
 - ▶ *Il messaggio di promemoria **'pulire quotidianamente l'unità latte'** sarà visibile solo se è installata un'unità latte.*
 - ▶ *La macchina ritorna automaticamente alla 'schermata di selezione delle bevande'.*

7.1.2 Pulizia del sistema del latte

Questa è visibile solo se l'unità latte è attivata.

- ▶ L'unità latte non viene rilevata automaticamente, ma deve essere selezionata nel software, vedere [§7.3.1 a pagina 74](#).
- ▶ La frequenza di questa procedura dipende dal numero di bevande a base di latte preparate, tuttavia è comunque necessario eseguirla almeno una volta al giorno.

Elementi necessari:

- detergente per il sistema del latte (raccomandato: Rinza® M61 in tavolette)
- contenitore graduato (250 ml)
- caraffa (>250 ml)
- durata: ± 10 minuti



7.1.2

È necessario pulire il sistema del latte quotidianamente:

- premere **start** per confermare
- premere < o > per scorrere fra le voci del menu di manutenzione

- ▶ La funzione di pulizia del sistema del latte sarà visibile solo quando l'unità latte è attivata.



7.1.2a

Fase 1 - preparazione:

- assicurarsi che tutti gli elementi necessari siano presenti
- premere > per passare alla schermata successiva



7.1.2b

Fase 2 - preparazione:

- seguire le istruzioni presentate sullo schermo
- ▶ L'acqua rifluisce nel cestino dei rifiuti, che pertanto deve essere svuotato.
- ▶ Durante lo svuotamento del vassoio raccogliocce, porre un dito sotto l'apertura di traboccamento per evitare fuoriuscite.
- ▶ Quando il vassoio raccogliocce e il cestino dei rifiuti sono ricollocati di nuovo in posizione, compare la schermata successiva.



7.1.2c

Fase 3 - preparazione della soluzione detergente:

- sciogliere completamente una tavoletta in 250 ml di acqua tiepida (max. 35 °C).
- ▶ *Se la soluzione è troppo calda, durante la pulizia sarà generato vapore che renderà inefficace l'azione detergente.*
- premere > per passare alla schermata successiva



7.1.2d

Fase 4 - schermata informativa:

- seguire le istruzioni presentate sullo schermo
- ▶ *È inoltre consigliabile pulire manualmente la bocchetta di uscita della bevanda su base settimanale, vedere la [§6.2.1 a pagina 16](#).*



7.1.2e

Fase 5 - inizio programma di pulizia del latte:

- seguire le istruzioni presentate sullo schermo
- collocare il contenitore graduato e svuotare la caraffa in posizione
- inserire il tubo d'ingresso del latte nel contenitore graduato con la soluzione detergente
- premere **start** per iniziare il processo di pulizia
- ▶ *Il processo di pulizia non può essere interrotto dopo questo punto.*



7.1.2f

Fase 6 - pulizia del sistema del latte in corso:

- lo schermo lampeggia in arancione e nero per alcuni secondi prima dell'inizio del ciclo di pulizia
- attendere la comparsa della schermata successiva
- ▶ *Dall'ugello di uscita fuoriusciranno acqua calda e vapore (±250 ml)!*

7.1.2g



Fase 7 - preparazione di risciacquo:

- svuotare la caraffa
- seguire le istruzioni presentate sullo schermo
 - ▶ *Utilizzare acqua fredda; l'acqua calda produce troppo vapore che non favorisce il risciacquo.*
- premere > per passare alla schermata successiva

7.1.2h



Fase 8 - preparazione di risciacquo:

- seguire le istruzioni presentate sullo schermo
- collocare il contenitore graduato e svuotare la caraffa
- inserire il tubo d'ingresso del latte nel contenitore graduato contenente acqua fredda pulita
- premere **start** per iniziare il processo di risciacquo

7.1.2j



Fase 9 - risciacquo in corso:

- lo schermo lampeggia in arancione e nero per alcuni secondi prima dell'inizio del ciclo di risciacquo
- attendere la comparsa della schermata successiva
 - ▶ *Dall'ugello di uscita fuoriusciranno acqua calda e vapore (±250 ml)!*

7.1.2i



La procedura di pulizia è terminata.

- premere **start** per confermare
 - ▶ *L'acqua è defluita nel vassoio raccogliocce, che pertanto deve essere svuotato.*

7.1.3 Pulizia del sistema del caffè

Questa procedura pulisce l'unità d'infusione e la bocchetta di uscita del caffè (tubi inclusi).

► La frequenza di questa procedura dipende dal numero di bevande a base di caffè preparate.

Elementi necessari:

- detergente per gruppo caffè
(raccomandato: Cafiza® E16 in tavolette)
- contenitore graduato (500 ml)
- serbatoio dell'acqua pieno
- durata: ± 15 minuti



7.1.3

Il gruppo caffè deve essere pulito periodicamente:

- premere **start** per confermare oppure
- premere < o > per scorrere fra le voci del menu di manutenzione



7.1.3a

Fase 1 - preparazione:

- assicurarsi che tutti gli elementi necessari siano presenti
- premere > per passare alla schermata successiva



7.1.3b

Fase 2 - preparazione:

- seguire le istruzioni presentate sullo schermo
 - Una quantità d'acqua defluisce nel cestino dei rifiuti che pertanto deve essere svuotato.
 - Durante lo svuotamento del vassoio raccogliocce, porre un dito sotto l'apertura di traboccamento per evitare fuoriuscite.
 - Quando il vassoio raccogliocce e il cestino dei rifiuti sono ricollocati di nuovo in posizione, compare la schermata successiva.

7.1.3c



Fase 3 - preparazione di risciacquo:

- seguire le istruzioni presentate sullo schermo
- premere **start** per iniziare il processo di pulizia

7.1.3d



Fase 4 - pre-risciacquo del gruppo caffè:

- lo schermo lampeggia in arancione e nero per alcuni secondi prima dell'inizio del ciclo di risciacquo
 - attendere la comparsa della schermata successiva
- *Dalla bocchetta di uscita fuoriuscirà acqua calda (±30 ml)!*

7.1.3e



Fase 5 - preparazione per la pulizia:

- seguire le istruzioni presentate sullo schermo
 - premere **start** per iniziare il processo di pulizia
- *Il processo di pulizia non può essere interrotto dopo questo punto.*

7.1.3f



Fase 6 - preparazione per la pulizia:

- aprire il pannello laterale come illustrato nella schermata
- *Quando viene rimosso il pannello laterale, comparirà la schermata successiva.*

Fase 7 - schermata informativa:

- seguire le istruzioni presentate sullo schermo
- ▶ È inoltre consigliabile pulire manualmente il gruppo caffè CIRCO-brewer su base settimanale, vedere la [§6.2.3 a pagina 18](#).



7.1.3g

Fase 8 - preparazione per la pulizia:

- inserire la tavoletta detergente nel gruppo caffè
- premere > per passare alla schermata successiva



7.1.3h

Fase 9 - preparazione per la pulizia:

- chiudere il pannello laterale come illustrato nella schermata



7.1.3i

- ▶ Quando il pannello laterale viene rimontato di nuovo nella posizione originale, comparirà la schermata successiva.

Fase 10 - preparazione per la pulizia:

- collocare in posizione un contenitore graduato
- premere start per iniziare il processo di pulizia



7.1.3j



7.1.3k

Fase 11 - pulizia del gruppo caffè in corso:

- lo schermo lampeggia in arancione e nero per alcuni secondi prima dell'inizio dei cicli di pulizia
 - attendere la comparsa della schermata successiva; questo può richiedere circa 10 minuti
- *Dall'ugello di uscita fuoriusciranno acqua calda e vapore (±250 ml)!*



7.1.3l

Fase 12 - pulizia del gruppo caffè:

- seguire le istruzioni presentate sullo schermo
- *L'acqua è defluita nel cestino dei rifiuti, che pertanto deve essere svuotato.*
- *Durante lo svuotamento del vassoio raccogliocce, porre un dito sotto l'apertura di traboccamento per evitare fuoriuscite.*
- *Quando il vassoio raccogliocce e il cestino dei rifiuti sono ricollocati di nuovo in posizione, compare la schermata successiva.*



7.1.3m

La procedura di pulizia è terminata.

- premere **start** per confermare



7.1.3n

Schermata informativa:

- *Visibile solo se un'unità latte è attivata nel software.*
- premere > per passare al menù di manutenzione

7.1.4 Lavaggio dell'unità latte

Questa è visibile solo se l'unità latte è attivata.

► *L'unità latte non viene rilevata automaticamente, vedere §7.3.1 a pagina 74.*

Un flusso di acqua calda (30 ml) viene pompato attraverso la bocchetta di uscita del latte per risciacquarla.

Questa è una procedura di pulizia veloce per rimuovere i residui di latte dalla bocchetta di uscita.

• durata: 20 secondi

► *La funzione di lavaggio del latte viene attivata automaticamente 10 minuti dopo la somministrazione di una bevanda a base di latte.*



7.1.4

Il lavaggio della bocchetta di uscita del latte può essere attivato manualmente:

- premere **start** per confermare oppure
- premere < o > per scorrere fra le voci del menu di manutenzione

► *Questa funzione è visibile solo se un'unità latte è attivata nel software.*



7.1.4a



Lo schermo lampeggia in arancione e nero.

- attendere la comparsa della schermata successiva



7.1.4b

Lavaggio:

- attendere finché il processo non è terminato

► *Dalla bocchetta di uscita fuoriesce acqua calda (30 ml) di lavaggio nel vassoio raccogliocce.*

► *La macchina ritorna automaticamente alla 'schermata di selezione delle bevande'.*

7.1.5 Decalcificazione

Il processo di decalcificazione rimuove tutti i depositi di calcare presenti nel sistema dell'acqua, prolungando la durata utile del dispositivo.

Elementi necessari:

- agente decalcificante (raccomandato: "RENEGITE", il nostro agente decalcificante comprovato)
- contenitore graduato (500 ml)
- tempo totale: ± 20 minuti

- ▶ Il processo di decalcificazione non può essere interrotto dopo che l'agente decalcificante è stato inserito nella macchina!
- ▶ Rimuovere il filtro dell'acqua (se presente) per garantire che non venga danneggiato dall'agente decalcificante.
- ▶ Disconnettere l'unità latte (se connessa) per evitare alterazioni del gusto.



7.1.5

La Sprso deve essere decalcificata periodicamente:

- premere **start** per confermare oppure
- premere < o > per scorrere fra le voci del menu di manutenzione



7.1.5a

Fase 1 - schermata informativa:

- premere > per passare alla schermata successiva
- ▶ *xxx Indica la quantità di acqua utilizzata dalla macchina mentre yyy è impostato in base alla durezza dell'acqua (vedere la [§7.3.10 a pagina 85](#)).*



7.1.5b

Fase 2 - schermata informativa:

- durata del programma di decalcificazione
- ▶ *Se è utilizzata una connessione idrica fissa, sono necessari ulteriori passaggi:*
 - » chiudere il rubinetto dell'acqua
 - » scollegare il tubo flessibile dal serbatoio dell'acqua (vedere l'adesivo sul serbatoio dell'acqua).
- premere > per passare alla schermata successiva

7.1.5c



Fase 3 - preparazione:

- assicurarsi che tutti gli elementi necessari siano presenti
- premere > per passare alla schermata successiva

7.1.5d



Fase 4 - preparazione:

- seguire le istruzioni presentate sullo schermo
- premere > per passare alla schermata successiva
- ▶ *Raccomandato: 50 gr Renegite / 500 ml acqua*
- ▶ *Se il volume è superiore alla quantità raccomandata, dalla macchina fuoriuscirà una maggiore quantità di soluzione decalcificante.*

7.1.5e



Fase 5 - preparazione:

- ▶ *Visibile solo se un'unità latte è attivata nel software.*
- seguire le istruzioni presentate sullo schermo
- premere > per passare alla schermata successiva

7.1.5f



Fase 6 - preparazione:

- ▶ *Se è connesso un filtro dell'acqua nel serbatoio dell'acqua, rimuoverlo ora.*
- seguire le istruzioni presentate sullo schermo
- premere > per passare alla schermata successiva



7.1.5g



Fase 7 - preparazione:

- seguire le istruzioni presentate sullo schermo
- premere > per passare alla schermata successiva
- ▶ *Una cancellazione ora implica che il serbatoio dell'acqua deve essere svuotato e risciacquato accuratamente.*
- ▶ *Il processo di decalcificazione non può essere interrotto dopo questo punto.*

7.1.5h



Fase 8 - processo di decalcificazione:

- seguire le istruzioni presentate sullo schermo
- premere **start** per iniziare il processo di decalcificazione effettivo

7.1.5i



Fase 9 - processo di decalcificazione:

- attendere la comparsa della schermata successiva (± 11 minuti)
- ▶ *Non lasciare la macchina Sprso incustodita.*
- ▶ *Dalla bocchetta di uscita fuoriuscirà acqua calda con la soluzione decalcificante.*

7.1.5j



Fase 10 - processo di decalcificazione:

- seguire le istruzioni presentate sullo schermo
- premere > per passare alla schermata successiva

Fase 11 - riempimento del serbatoio dell'acqua:

- seguire le istruzioni presentate sullo schermo
 - ▶ *Utilizzare acqua fredda.*
 - ▶ *Se il volume è superiore alla quantità raccomandata, dalla macchina fuoriuscirà una maggiore quantità di acqua di risciacquo e il processo di risciacquo durerà più a lungo.*
- premere > per passare alla schermata successiva



7.1.5k

Fase 12 - preparazione di risciacquo:

- seguire le istruzioni presentate sullo schermo
- premere **start** per iniziare il processo di risciacquo



7.1.5l

Fase 13 - risciacquo in corso:

- attendere la comparsa della schermata successiva (± 2 minuti)
 - ▶ *Dalla bocchetta di uscita fuoriesce acqua calda!*
 - ▶ *Il risciacquo richiederà più tempo se il serbatoio dell'acqua contiene una quantità d'acqua superiore al minimo (500 ml).*



7.1.5m

Schermata informativa:

- ▶ *Visibile solo se un'unità latte è attivata nel software.*
- seguire le istruzioni presentate sullo schermo
- premere > per passare alla schermata successiva



7.1.5n



7.1.5o

La procedura di decalcificazione è terminata e il contatore di decalcificazione viene ripristinato.

- premere **start** per confermare

- ▶ *Ricollegare il filtro dell'acqua rimosso in [7.1.5f](#) e riempire il serbatoio dell'acqua.*
- ▶ *Ricollegare la connessione idrica fissa, se utilizzata, quindi aprire il rubinetto.*

7.1.6 Filtro dell'acqua

La procedura di installazione del filtro dell'acqua è descritta nella [§10.2 a pagina 110](#). Se un filtro dell'acqua è stato installato, sostituito o rimosso, è necessario specificarlo nel software affinché venga aggiornato il contatore, permettendo la corretta indicazione della prossima sostituzione. Un filtro dell'acqua permette di ridurre i depositi di calcare e le impurità presenti nell'acqua e di ridurre di conseguenza la frequenza di decalcificazione (vedere la [§10.1 a pagina 109](#)). Inoltre, assicura una qualità costante delle bevande calde in termini di gusto e aroma.

- ▶ *Quando si sostituisce un filtro dell'acqua interno con un filtro esterno, o viceversa, il primo filtro deve essere prima disinstallato dal software (schermata [§7.1.6g a pagina 40](#)), dopodiché è possibile installare l'altro filtro.*



7.1.6

È possibile sostituire, rimuovere o installare il filtro dell'acqua:

- premere **start** per confermare oppure
- premere < o > per scorrere fra le voci del menu di manutenzione

- ▶ *filtro dell'acqua **già** installato:
la schermata successiva è [7.1.6b](#)*
- ▶ *filtro dell'acqua **non ancora** installato:
la schermata successiva è [7.1.6k](#)*



7.1.6a

Informazioni sul filtro dell'acqua

- litri di acqua passati attraverso il filtro dall'ultima installazione/sostituzione
- premere > per passare alla schermata successiva

- ▶ *xxx Indica la quantità d'acqua utilizzata dalla macchina e yyy indica la quantità a cui il filtro dell'acqua deve essere cambiato (vedere [§10.1 a pagina 109](#)).*



7.1.6b

Sostituire il filtro dell'acqua:

- premere < o > per scegliere No/Sì
- premere **start** per confermare

- ▶ *selezionando SÌ:
la schermata successiva è [7.1.6c](#)*
- ▶ *selezionando NO:
la schermata successiva è [7.1.6g](#)*

7.1.6c



Sostituire il filtro dell'acqua, vedere la [§10.2 a pagina 110](#):

- premere **start** per confermare
 - ▶ *sostituire il filtro interno andare alla schermata [7.1.6f](#)*
 - ▶ *sostituire il filtro esterno andare alla schermata successiva*

7.1.6d



Capacità del filtro esterno:

- premere < o > per scegliere la capacità e
- premere **start** per confermare

7.1.6e



Schermata informativa:

- ▶ *Quando si installa un filtro dell'acqua esterno, l'indicatore di decalcificazione si disattiva automaticamente, pertanto si raccomanda di decalcificare Sprso **subito dopo aver sostituito il filtro esterno.***
- dopo alcuni secondi compare della schermata successiva

7.1.6f



Il filtro dell'acqua è stato sostituito, la procedura è terminata e il contatore è ripristinato a zero.



7.1.6g

Rimuovere il filtro dell'acqua:

- premere < o > per scegliere No/Sì
- premere **start** per confermare

- ▶ *selezionando Sì:*
la schermata successiva è [7.1.6g](#)
- ▶ *selezionando NO:*
la schermata successiva è [7.1.6j](#)



7.1.6h

Rimuovere il filtro dell'acqua:

- premere **start** per confermare



7.1.6i

Il filtro dell'acqua è stato rimosso, la procedura è terminata e il contatore è ripristinato a zero.



7.1.6j

Nessuna modifica effettuata, procedura terminata.



7.1.6k

Installare il filtro dell'acqua:

- premere < o > per scegliere No/Sì
- premere **start** per confermare

- ▶ *selezionando Sì:*
la schermata successiva è [7.1.6l](#)
- ▶ *selezionando NO:*
la schermata successiva è [7.1.6j](#)



Scegliere il tipo di filtro:

- premere < o > per scegliere un filtro dell'acqua interno o esterno
- premere **start** per confermare



7.1.6l



7.1.6m

Installare un filtro dell'acqua, vedere la [§10.2 a pagina 110](#):

- premere **start** per confermare
- ▶ *selezionando INTERNO:*
la schermata successiva è [7.1.6o](#)
- ▶ *selezionando ESTERNO:*
la schermata successiva è [7.1.6n](#)



7.1.6n

Capacità del filtro esterno:

- premere < o > per scegliere la capacità e
- premere **start** per confermare

Il filtro dell'acqua è stato installato, la procedura è terminata e il contatore è attivato.



7.1.6o

7.1.7 Riposizionamento dell'asse del gruppo caffè CIRCO-brewer

È possibile che l'involucro del gruppo caffè non possa essere portato nella corretta posizione perché l'asse è stato ruotato.

► L'asse può essere ruotato con la seguente procedura e non utilizzando utensili.



7.1.7

È possibile riposizionare il gruppo caffè:

- premere **start** per confermare oppure
- premere < o > per scorrere fra le voci del menu di manutenzione



7.1.7a

- aprire il pannello laterale come illustrato nella schermata

► Quando viene rimosso il pannello laterale, comparirà la schermata successiva.



7.1.7b

- premere < o > per determinare la direzione di rotazione
- premere **start** per confermare e passare alla schermata successiva

7.1.7c



► Il pannello laterale deve essere chiuso, altrimenti esiste il rischio di lesioni a causa delle parti rotanti.

• chiudere il pannello laterale come illustrato nella schermata

► Quando il pannello laterale viene rimontato nella posizione originale, comparirà la schermata successiva.

7.1.7d



• premere **start** (e mantenere premuto) per ruotare l'asse
• premere > per passare alla schermata successiva

7.1.7e



• aprire il pannello laterale come illustrato nella schermata

► Quando viene rimosso il pannello laterale, comparirà la schermata successiva.

7.1.7f



È possibile verificare il posizionamento del gruppo caffè:

• premere < o > per scegliere No/Sì
• premere **start** per confermare

► selezionando **Sì**:
la schermata successiva è [7.1.7g](#)

► selezionando **NO**:
la schermata successiva è [7.1.7b](#)



7.1.7g

- chiudere il pannello laterale come illustrato nella schermata
- ▶ *Quando il pannello laterale viene rimontato nella posizione originale, la procedura è terminata e compare la schermata [7.1.7](#).*

7.1.8 Contatori

I contatori indicano quante bevande sono state preparate.

Anche le bevande personalizzate (vedere la [§7.2.1 a pagina 50](#)) vengono conteggiate nel contatore totale, anche se vengono eliminate

- ▶ *Il contatore totale della macchina conterà ogni bevanda erogata dalla Sprso. Non sarà possibile vedere la cronologia di queste bevande.*
- ▶ *I dosaggi di acqua calda vengono contati quando il volume supera i 20 ml.*

7.1.8



Lecture del contatore:

- premere **start** per confermare oppure
- premere < o > per scorrere fra le voci del menu di manutenzione

7.1.8a



Contatori totali:

- premere < o > per scorrere fra le voci del menu dei contatori
- ▶ *contatore totale giornaliero = totale di tutti i contatori giornalieri dopo il ripristino*
- ▶ *contatore totale delle bevande = totale di tutti i contatori di bevande dall'inizio (le erogazioni annullate non sono incluse)*

7.1.8b



Contatore giornaliero delle bevande:

- premere < o > per scorrere fra le voci del menu dei contatori
- ▶ *contatore giornaliero = singole bevande dopo il ripristino*
- ▶ *contatore di bevande = singole bevande dall'inizio (le erogazioni annullate non sono incluse)*

7.1.8c



Contatore totale della macchina:

- premere < o > per scorrere fra le voci del menu dei contatori

► *contatore totale della macchina = totale di tutte le bevande somministrate (le bevande personalizzate eliminate come in [§7.2.1 a pagina 50](#) sono incluse)*

7.1.8d



Eliminare tutti i contatori giornalieri:

- premere **start** per confermare oppure
- premere < o > per scorrere fra le voci del menu dei contatori

► *I contatori giornalieri e il contatore totale giornaliero sono stati impostati a 0.*

7.1.9 Cronologia errori

È possibile registrare un totale di 12 errori per l'assistenza tecnica. Quando il registro è pieno, il primo errore sarà sovrascritto.

Maggiori informazioni sono reperibili nella [§9 a pagina 103](#).



7.1.9

Cronologia errori:

- premere **start** per confermare oppure
- premere < o > per scorrere fra le voci del menu di manutenzione



7.1.9a

Elenco della cronologia errori:

- premere < o > per scorrere attraverso la cronologia errori
- ▶ *È possibile registrare un totale di 12 errori.
Quando il registro è pieno, il primo errore sarà sovrascritto.*

7.2 Bevande

Premere il pulsante 'start'  nel menu del programma per aprire il menu delle bevande. Nel "Menu bevande", selezionare una delle opzioni disponibili:

- bevande predefinite - regolare intensità e volume
- bevande personalizzate - è possibile aggiungere tre bevande in base alle bevande predefinite

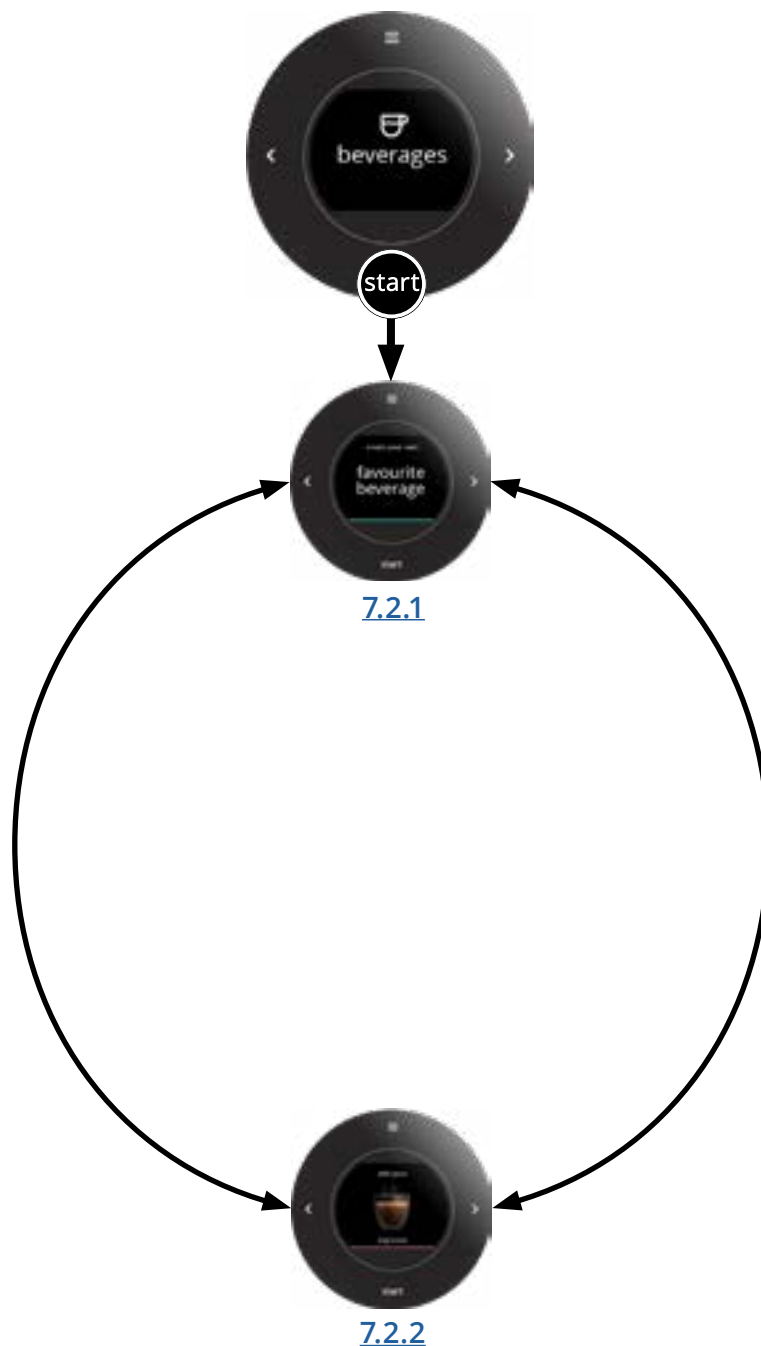

7.2.1 Bevande personalizzata

È possibile aggiungere fino a tre bevande basate sulle bevande predefinite.

Quando viene generata una bevanda personalizzata, questa sarà salvata con un identificativo ('nome bevanda' | 1, 'nome bevanda' | 2 e 'nome bevanda' | 3) e sarà aggiunta automaticamente alla 'schermata di selezione delle bevande'.

- Esistono tre diversi flussi di lavoro per preparare le bevande:
 1. solo caffè
 2. caffè con latte (o acqua extra)
 3. acqua calda o latte caldo

7.2.1



Creare una bevanda personalizzata:

- premere **start** per confermare oppure
- premere < o > per scorrere fra le voci del menu delle bevande
 - ▶ *numero massimo di bevande personalizzate **non ancora** raggiunto:*
 - » solo caffè, passare alla schermata [7.2.1.1](#)
 - » caffè con "latte" o "acqua extra", passare alla schermata [7.2.1.2](#)
 - » latte o acqua calda, passare alla schermata [7.2.1.3](#)
 - ▶ *raggiunto il numero massimo di bevande personalizzate, la schermata successiva è [7.2.1a](#)*
- premere ≡ e lasciare il "Menu bevande"

È stato raggiunto il massimo di 3 bevande personalizzate:

- premere < o > per scegliere No/Sì
 - ▶ *selezionando SÌ:*
la schermata successiva è [7.2.1b](#)
 - ▶ *selezionando NO:*
la schermata successiva è [7.2.1](#)
- premere **start** per confermare
- premere ≡ e vai alla schermata [7.2.1.1](#)

7.2.1a



Sostituire una bevanda personalizzata:

- premere < o > per scegliere una delle bevande personalizzate da sostituire
- premere **start** per confermare
- premere ≡ e vai alla schermata [7.2.1.1](#)

7.2.1b



7.2.1.1 Crea una bevanda personalizzata solo per il caffè

- *Le bevande preparate personalmente possono essere realizzate solo sulla base delle bevande standard.*

7.2.1.1



Crea una bevanda personalizzata:

- premere < o > tscegliere una bevanda standard dal carosello su cui si baserà la bevanda personalizzata
 - Sono disponibili anche bevande doppie, quindi puoi aggiungere la tua bevanda doppia personalizzata.
- premere **start** per confermare
 - Per il caffè solo, vai alla schermata [7.2.1.1a](#)
 - Per il caffè con "latte" o "acqua extra", vai alla schermata [7.2.1.2](#)
 - Per il latte o l'acqua calda, vai alla schermata [7.2.1.3](#)
- premere ≡ e lasciare il "Menu bevande"

7.2.1.1a



Volume:

- premere < o > per scegliere il volume
 - La freccia corrispondente scomparirà se viene raggiunto il valore minimo o massimo (spento, 20-250ml).
 - Se si seleziona "spento" (applicabile solo per S e L), la bevanda verrà disattivata e verrà visualizzata direttamente la schermata [7.2.1.1e](#).
- premere **start** per confermare
- premere ≡ e vai alla schermata [7.2.1.1g](#)

7.2.1.1b



Peso del caffè:

- premere < o > scegliere il peso
 - La freccia corrispondente scomparirà se viene raggiunto il valore minimo o massimo.
 - Le dosi superiori a 18 g vengono suddivise equamente in due dosi.
- premere **start** per confermare
- premere ≡ e vai alla schermata [7.2.1.1g](#)

Tempo di estrazione:



- ▶ *Il tempo in cui l'acqua viene iniettata nel caffè macinato.*
- premere < o > scegliere i secondi
- ▶ *La freccia corrispondente scomparirà se viene raggiunto il valore minimo o massimo (5-60sec.).*
- premere **start** per confermare
- premere ≡ e vai alla schermata [7.2.1.1g](#)

7.2.1.1f

Opzione pre-infusione:



- ▶ *Questa funzione aggiunge acqua al caffè macinato per ammorbidirlo e ottenere un gusto migliore.*
- premere < o > scegliere acceso/spento
- premere **start** per confermare
- premere ≡ e vai alla schermata [7.2.1.1g](#)

7.2.1.1c

Conserva la bevanda.



- premere **start** per confermare
- premere ≡ e vai alla schermata [7.2.1.1g](#)

7.2.1.1d

Schermata informativa.



- ▶ *Lo Sprso passa automaticamente alla schermata [7.2.1.1h](#)*

7.2.1.1e

Schermata informativa.

- ▶ *Lo Sprso passa automaticamente alla schermata [7.2.1.1](#)*



7.2.1.1g

Opzione di prova:

- premere < o > scegliere no/sì
 - ▶ *selezionato Sì:*
la schermata successiva è [7.2.1.1i](#)
 - » Metti una tazza sotto il rubinetto. Assicurati che sia della misura giusta.
 - ▶ *selezionato NO:*
la schermata successiva è [7.2.1.1k](#)
- premere **start** per confermare



7.2.1.1h

Schermata informativa

- ▶ *La tua bevanda di prova è in fase di preparazione.*
- ▶ *Lo Sprso passa automaticamente alla schermata [7.2.1.1j](#)*



7.2.1.1i

Risultato del test.

- premere < o > scegliere no/sì
 - ▶ *selezionato Sì:*
la schermata successiva è [7.2.1.1k](#)
 - ▶ *selezionato NO:*
la schermata successiva è [7.2.1.1a](#)
- premere **start** per confermare



7.2.1.1j



7.2.1.1l

Finito.

- premere < o > per modificare un'altra bevanda o crearne una nuova
- premere **start** per confermare e passare alla schermata successiva
- premere ≡ e lasciare il "Menu bevande"



7.2.1.1k

Elimina una bevanda personalizzata:

- premere < o > scegliere no/sì
 - ▶ *selezionato SÌ:*
la schermata successiva è [7.2.1.1](#)
 - ▶ *selezionato NO:*
la schermata successiva è [7.2.2.1](#)
- premere **start** per confermare

7.2.1.2 Crea una bevanda personalizzata per caffè con latte (o acqua extra)

- *Le bevande preparate personalmente possono essere realizzate solo sulla base delle bevande standard.*

7.2.1.2



Crea una bevanda personalizzata:

- premere < o > tscegliere una bevanda standard dal carosello su cui si baserà la bevanda personalizzata
 - Sono disponibili anche bevande doppie, quindi puoi aggiungere la tua bevanda doppia personalizzata.
- premere **start** per confermare
 - Per il caffè solo, vai alla schermata [7.2.1.1](#)
 - Per il caffè con "latte" o "acqua extra", vai alla schermata [7.2.1.2a](#)
 - Per il latte o l'acqua calda, vai alla schermata [7.2.1.3](#)
- premere ≡ e lasciare il "Menu bevande"

7.2.1.2a



Volume di caffè:

- premere < o > per scegliere il volume
 - La freccia corrispondente scomparirà se viene raggiunto il valore minimo o massimo (spento, 20-250ml)
 - Se si seleziona "spento" (applicabile solo per S e L), la bevanda verrà disattivata e verrà visualizzata direttamente la schermata [7.2.1.2f](#).
- premere **start** per confermare
- premere ≡ e vai alla schermata [7.2.1.2h](#)

7.2.1.2b



Peso del caffè:

- premere < o > scegliere il peso
 - La freccia corrispondente scomparirà se viene raggiunto il valore minimo o massimo (6-18g).
- premere **start** per confermare
- premere ≡ e vai alla schermata [7.2.1.2h](#)

Tempo di estrazione:

- ▶ *Il tempo in cui l'acqua viene iniettata nel caffè macinato.*
- premere < o > scegliere i secondi
- ▶ *La freccia corrispondente scomparirà se viene raggiunto il valore minimo o massimo (5-60sec.).*
- premere **start** per confermare
- premere ≡ e vai alla schermata [7.2.1.2h](#)



7.2.1.2c

Opzione pre-infusione:

- ▶ *Questa funzione aggiunge acqua al caffè macinato per ammorbidirlo e ottenere un gusto migliore.*
- premere < o > scegliere acceso/spento
- premere **start** per confermare
- premere ≡ e vai alla schermata [7.2.1.2h](#)



7.2.1.2d

Volume di latte (o acqua):

- premere < o > scegliere acceso/spento
- premere **start** per confermare
- premere ≡ e vai alla schermata [7.2.1.2h](#)
- ▶ *zzz ml = xxx ml (caffè) + yyy ml (latte o acqua)*



7.2.1.2e

Conserva la bevanda.

- premere **start** per confermare
- premere ≡ e vai alla schermata [7.2.1.2h](#)



7.2.1.2f

Schermata informativa.

- ▶ *Lo Sprso passa automaticamente alla schermata [7.2.1.2i](#)*



7.2.1.2i

Schermata informativa.

- ▶ *Lo Sprso passa automaticamente alla schermata [7.2.2.1](#)*



7.2.1.2g

Opzione di prova:

- premere < o > scegliere no/sì

- ▶ *selezionato Sì:*

la schermata successiva è [7.2.1.2j](#)

» Metti una tazza sotto il rubinetto. Assicurati che sia della misura giusta.

- ▶ *selezionato NO:*

la schermata successiva è [7.2.1.2i](#)

- premere start per confermare



7.2.1.2h

Schermata informativa

- ▶ *La tua bevanda di prova è in fase di preparazione.*
- ▶ *Lo Sprso passa automaticamente alla schermata [7.2.1.2k](#)*



7.2.1.2j



7.2.1.2k

Risultato del test.

- premere < o > scegliere no/sì
 - ▶ *selezionato Sì:*
la schermata successiva è [7.2.1.2l](#)
 - ▶ *selezionato NO:*
la schermata successiva è [7.2.1.2a](#)
- premere **start** per confermare



7.2.1.2l

Finito.

- premere < o > per modificare un'altra bevanda o crearne una nuova
- premere **start** per confermare e passare alla schermata successiva
- premere ≡ e lasciare il "Menu bevande"



7.2.1.2m

Elimina una *bevanda personalizzata*:

- premere < o > scegliere no/sì
 - ▶ *selezionato Sì:*
la schermata successiva è [7.2.1.2](#)
 - ▶ *selezionato NO:*
la schermata successiva è [7.2.2.2](#)
- premere **start** per confermare

7.2.1.3 Crea una bevanda personalizzata per acqua calda o latte caldo

- *Le bevande preparate personalmente possono essere realizzate solo sulla base delle bevande standard.*



7.2.1.3

Crea una bevanda personalizzata:

- premere < o > tscegliere una bevanda standard dal carosello su cui si baserà la bevanda personalizzata
- premere **start** per confermare
 - Per il caffè solo, vai alla schermata [7.2.1.1](#)
 - Per il caffè con "latte" o "acqua extra", vai alla schermata [7.2.1.2](#)
 - Per il latte o l'acqua calda, vai alla schermata [7.2.1.3a](#)
- premere ≡ e lasciare il "Menu bevande"



7.2.1.3a

Volume di acqua calda (o latte):

- premere < o > per scegliere il volume
 - La freccia corrispondente scomparirà se viene raggiunto il valore minimo o massimo (spento, 20-250ml)
 - Se si seleziona "spento" (applicabile solo per S e L), la bevanda verrà disattivata e verrà visualizzata direttamente la schermata [7.2.1.3b](#).
- premere **start** per confermare
- premere ≡ e vai alla schermata [7.2.1.3d](#)



7.2.1.3b

Conserva la bevanda.

- premere **start** per confermare
- premere ≡ e vai alla schermata [7.2.1.3d](#)

Schermata informativa.

- ▶ *Lo Sprso passa automaticamente alla schermata [7.2.1.3e](#)*



7.2.1.3d

Schermata informativa.

- ▶ *Lo Sprso passa automaticamente alla schermata [7.2.1.3e](#)*



7.2.1.3c

Opzione di prova:

- premere < o > scegliere no/sì

- ▶ *selezionato Sì:*
la schermata successiva è [7.2.1.3f](#)

» Metti una tazza sotto il rubinetto. Assicurati che sia della misura giusta.

- ▶ *selezionato NO:*
la schermata successiva è [7.2.1.3h](#)

- premere start per confermare



7.2.1.3e

Schermata informativa

- ▶ *La tua bevanda di prova è in fase di preparazione.*
- ▶ *Lo Sprso passa automaticamente alla schermata [7.2.1.3g](#)*



7.2.1.3f

7.2.1.3g



Risultato del test.

- premere < o > scegliere no/sì
 - ▶ *selezionato Sì:*
la schermata successiva è [7.2.1.3h](#)
 - ▶ *selezionato NO:*
la schermata successiva è [7.2.1.3a](#)
- premere **start** per confermare

7.2.1.3h



Finito.

- premere < o > per modificare un'altra bevanda o crearne una nuova
- premere **start** per confermare e passare alla schermata successiva
- premere ≡ e lasciare il "Menu bevande"

7.2.1.3i



Elimina una bevanda personalizzata:

- premere < o > scegliere no/sì
 - ▶ *selezionato Sì:*
la schermata successiva è [7.2.1.3](#)
 - ▶ *selezionato NO:*
la schermata successiva è [7.2.2.3](#)
- premere **start** per confermare

7.2.2 Modifica bevande predefinite (generale)

È possibile modificare le impostazioni delle bevande predefinite.

Le bevande a base di latte sono sempre visibili in questo menu, ma non possono essere modificate finché l'unità latte non viene attivata in [§7.3.1 a pagina 74](#).

Una volta creata una bevanda personalizzata, questa apparirà anche qui. L'unica differenza rispetto a una bevanda predefinita è che una bevanda personalizzata non può essere disattivata (disabilitata), ma deve essere eliminata.

• Esistono tre diversi flussi di lavoro per preparare le bevande:

1. solo caffè
2. caffè con latte (o acqua extra)
3. acqua calda o latte caldo

7.2.2.1 Modifica la bevanda predefinita con solo caffè

7.2.2.1



Modifica una bevanda predefinita:

- premere < o > per scorrere fra le voci del menu delle bevande
- scegli una bevanda da regolare
- premere **start** per confermare
 - ▶ solo caffè, passare alla schermata [7.2.2.1a](#) o [7.2.2.1b](#)
 - ▶ caffè con "latte" o "acqua extra", passare alla schermata [7.2.2.2](#)
 - ▶ latte o acqua calda, passare alla schermata [7.2.2.3](#)
- premere ≡ e lasciare il "Menu bevande"

7.2.2.1a



Disattiva una bevanda:

- premere < o > scegliere no/sì
- premere **start** per confermare, vai alla schermata [7.2.2.1c](#)
- premere ≡ e vai alla schermata [7.2.2.1](#)

7.2.2.1b



Abilita una bevanda disabilitata:

- premere < o > scegliere no/sì
- premere **start** per confermare
- premere ≡ e vai alla schermata [7.2.2.1](#)

7.2.2.1c



Seleziona il volume da modificare:

- premere < o > per selezionare il volume da modificare
- premere **start** per confermare
- premere ≡ e vai alla schermata [7.2.2.1a](#)

7.2.2.1d



Volume:

- premere < o > per scegliere il volume
 - ▶ *La freccia corrispondente scomparirà se viene raggiunto il valore minimo o massimo (spento, 20-250ml)*
 - ▶ *Se si seleziona "spento" (applicabile solo per S e L), la bevanda verrà disattivata e verrà visualizzata direttamente la schermata [7.2.2.1h](#).*
- premere **start** per confermare
- premere ≡ e vai alla schermata [7.2.2.1j](#)

7.2.2.1e



Peso del caffè:

- premere < o > scegliere il peso
 - ▶ *La freccia corrispondente scomparirà se viene raggiunto il valore minimo o massimo (6-36gr).*
 - ▶ *Le dosi superiori a 18 g vengono suddivise equamente in due dosi.*
- premere **start** per confermare
- premere ≡ e vai alla schermata [7.2.2.1j](#)

Tempo di estrazione:

- ▶ *Il tempo in cui l'acqua viene iniettata nel caffè macinato.*
- premere < o > scegliere i secondi
- ▶ *La freccia corrispondente scomparirà se viene raggiunto il valore minimo o massimo (5-60sec.).*
- premere **start** per confermare
- premere ≡ e vai alla schermata [7.2.2.1j](#)



7.2.2.1f

Opzione pre-infusione:

- ▶ *Questa funzione aggiunge acqua al caffè macinato per ammorbidirlo e ottenere un gusto migliore.*
- premere < o > scegliere acceso/spento
- premere **start** per confermare
- premere ≡ e vai alla schermata [7.2.2.1j](#)



7.2.2.1g

Conserva la bevanda.

- premere **start** per confermare
- premere ≡ e vai alla schermata [7.2.2.1j](#)



7.2.2.1h

Schermata informativa.

- ▶ *Lo Sprso passa automaticamente alla schermata [7.2.2.1k](#).*



7.2.2.1i

Schermata informativa.

- ▶ *Lo Sprso passa automaticamente alla schermata [7.2.2.1](#).*



7.2.2.1j

Opzione di prova:

- premere < o > scegliere no/sì
 - ▶ *selezionato Sì:*
la schermata successiva è [7.2.2.1k](#)
 - » Metti una tazza sotto il rubinetto. Assicurati che sia della misura giusta.
 - ▶ *selezionato NO:*
la schermata successiva è [7.2.2.1](#)
- premere **start** per confermare



7.2.2.1k

Schermata informativa

- ▶ *La tua bevanda di prova è in fase di preparazione.*
- ▶ *Lo Sprso passa automaticamente alla schermata [7.2.2.1m](#)*



7.2.2.1l

Risultato del test.

- premere < o > scegliere no/sì
 - ▶ *selezionato Sì:*
la schermata successiva è [7.2.2.1](#)
 - ▶ *selezionato NO:*
la schermata successiva è [7.2.2.1a](#)
- premere **start** per confermare



7.2.2.1m

7.2.2.2 Modifica la bevanda predefinita con caffè con latte (o acqua extra)

7.2.2.2



Modifica una bevanda predefinita:

- premere < o > per scorrere il menu delle bevande
- scegli una bevanda da regolare
- premere **start** per confermare

▶ Per il caffè solo, vai alla schermata [7.2.2.1](#)

▶ Per il caffè con "latte" o "acqua extra", vai alla schermata [7.2.2.2a](#)

▶ Per il latte o l'acqua calda, vai alla schermata [7.2.2.3](#)

- premere ≡ e lasciare il "Menu bevande"

7.2.2.2a



Disattiva la bevanda:

- premere < o > scegliere no/sì
- premere **start** per confermare, vai alla schermata [7.2.2.2c](#)
- premere ≡ e vai alla schermata [7.2.2.2](#)

7.2.2.2b



Abilita una bevanda disabilitata:

- premere < o > scegliere no/sì
- premere **start** per confermare
- premere ≡ e vai alla schermata [7.2.2.2](#)

7.2.2.2c



Seleziona il volume da modificare:

- premere < o > per selezionare il volume da modificare
- premere **start** per confermare
- premere ≡ e vai alla schermata [7.2.2.2](#)

7.2.2.2d



Volume:

- premere < o > per scegliere il volume
 - ▶ La freccia corrispondente scomparirà se viene raggiunto il valore minimo o massimo (spento, 20-250ml)
 - ▶ Se si seleziona "spento" (applicabile solo per S e L), la bevanda verrà disattivata e verrà visualizzata direttamente la schermata [7.2.2.2i](#).
- premere **start** per confermare
- premere ≡ e vai alla schermata [7.2.2.2k](#)

7.2.2.2e



Peso del caffè:

- premere < o > scegliere il peso
 - ▶ La freccia corrispondente scomparirà se viene raggiunto il valore minimo o massimo (6-18g).
- premere **start** per confermare
- premere ≡ e vai alla schermata [7.2.2.2k](#)

7.2.2.2f



Tempo di estrazione:

- ▶ Il tempo in cui l'acqua viene iniettata nel caffè macinato.
- premere < o > scegliere i secondi
 - ▶ La freccia corrispondente scomparirà se viene raggiunto il valore minimo o massimo (5-60sec.).
- premere **start** per confermare
- premere ≡ e vai alla schermata [7.2.2.2k](#)

Opzione pre-infusione:

► Questa funzione aggiunge acqua al caffè macinato per ammorbidirlo e ottenere un gusto migliore.

- premere < o > scegliere acceso/spento
- premere **start** per confermare
- premere ≡ e vai alla schermata [7.2.2.2k](#)



7.2.2.2g

Selezionare il volume di latte (o acqua):

- premere < o > per scegliere il volume di latte/acqua
 - premere **start** per confermare
 - premere ≡ e vai alla schermata [7.2.2.2k](#)
- zzz ml = xxx ml (caffè) + yyy ml (latte o acqua)



7.2.2.2h

Conserva la bevanda.

- premere **start** per confermare
- premere ≡ e vai alla schermata [7.2.2.2k](#)



7.2.2.2i

Schermata informativa.

► Lo Sprso passa automaticamente alla schermata [7.2.2.2l](#).



7.2.2.2j

Schermata informativa.

- ▶ *Lo Sprso passa automaticamente alla schermata [7.2.2.2](#)*



7.2.2.2k

Opzione di prova:

- premere < o > scegliere no/sì

- ▶ *selezionato Sì:*

la schermata successiva è [7.2.2.2m](#)

» Metti una tazza sotto il rubinetto. Assicurati che sia della misura giusta.

- ▶ *selezionato NO:*

la schermata successiva è [7.2.2.2](#)

- premere **start** per confermare



7.2.2.2l

Schermata informativa

- ▶ *La tua bevanda di prova è in fase di preparazione.*

- ▶ *Lo Sprso passa automaticamente alla schermata [7.2.2.2n](#)*



7.2.2.2m

Risultato del test.

- premere < o > scegliere no/sì

- ▶ *selezionato Sì:*

la schermata successiva è [7.2.2.2](#)

- ▶ *selezionato NO:*

la schermata successiva è [7.2.2.2a](#)

- premere **start** per confermare



7.2.2.2n

7.2.2.3 Modifica bevanda predefinita acqua calda o latte caldo



7.2.2.3

Modifica una bevanda predefinita:

- premere < o > per scorrere il menu delle bevande
- scegli una bevanda da regolare
- premere **start** per confermare

▶ Per il caffè solo, vai alla schermata [7.2.2.1](#)

▶ Per il caffè con "latte" o "acqua extra", vai alla schermata [7.2.2.2](#)

▶ Per il latte o l'acqua calda, vai alla schermata [7.2.2.3a](#)

- premere ≡ e lasciare il "Menu bevande"



7.2.2.3a

Disattiva la bevanda:

- premere < o > scegliere no/sì
- premere **start** per confermare, vai alla schermata [7.2.2.3c](#)
- premere ≡ e vai alla schermata [7.2.2.3](#)



7.2.2.3b

Abilita una bevanda disabilitata:

- premere < o > scegliere no/sì
- premere **start** per confermare
- premere ≡ e vai alla schermata [7.2.2.3](#)

7.2.2.3c



Seleziona il volume da modificare:

- premere < o > per selezionare il volume da modificare
- premere **start** per confermare
- premere ≡ e vai alla schermata [7.2.2.3](#)

7.2.2.3d



Volume:

- premere < o > per scegliere il volume
 - ▶ *La freccia corrispondente scomparirà se viene raggiunto il valore minimo o massimo (spento, 20-250ml)*
 - ▶ *Se si seleziona "spento" (applicabile solo per S e L), la bevanda verrà disattivata.*
- premere **start** per confermare
- premere ≡ e vai alla schermata [7.2.2.3g](#)

7.2.2.3e



Conserva la bevanda.

- premere **start** per confermare
- premere ≡ e vai alla schermata [7.2.2.3g](#)

7.2.2.3f



Schermata informativa.

- ▶ *Lo Sprso passa automaticamente alla schermata [7.2.2.3h](#).*

Schermata informativa.

- ▶ *Lo Sprso passa automaticamente alla schermata [7.2.2.3](#).*



7.2.2.3g

Opzione di prova:

- premere < o > scegliere no/sì

- ▶ *selezionato Sì:*
la schermata successiva è [7.2.2.3j](#)

» Metti una tazza sotto il rubinetto. Assicurati che sia della misura giusta.

- ▶ *selezionato NO:*
la schermata successiva è [7.2.2.3](#)

- premere **start** per confermare



7.2.2.3h

Schermata informativa

- ▶ *La tua bevanda di prova è in fase di preparazione.*
- ▶ *Lo Sprso passa automaticamente alla schermata [7.2.2.3j](#)*



7.2.2.3i

Risultato del test.

- premere < o > scegliere no/sì

- ▶ *selezionato Sì:*
la schermata successiva è [7.2.2.3](#)

- ▶ *selezionato NO:*
la schermata successiva è [7.2.2.3a](#)

- premere **start** per confermare



7.2.2.3j

7.3 Macchina

Nel menu Macchina è possibile programmare quanto segue.

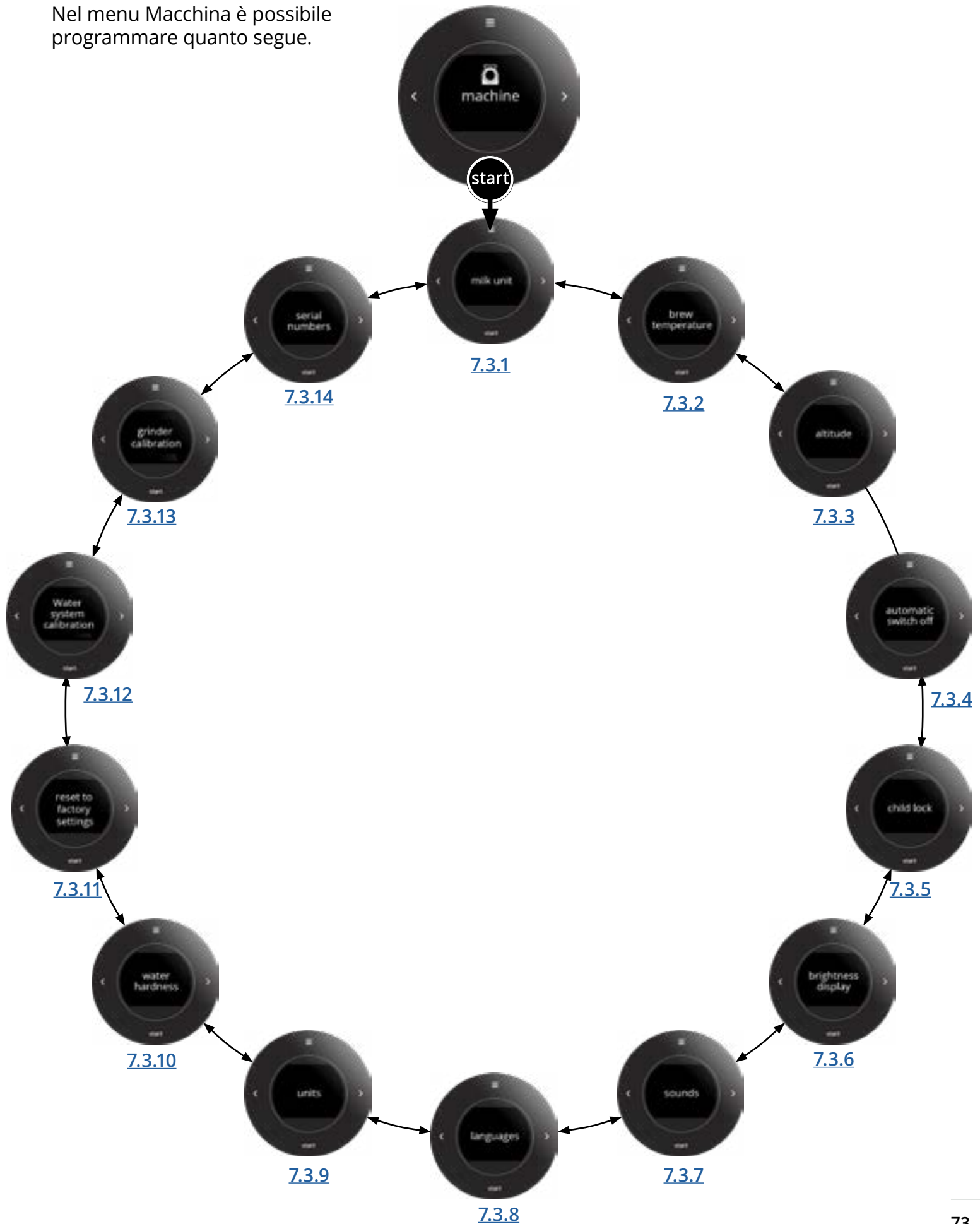

7.3.1 Unità latte

È possibile aggiungere un'unità latte/un refrigeratore alla macchina Sprso. Attivando l'unità latte, saranno disponibili le bevande contenenti latte e tutti i menu correlati diventeranno accessibili. i messaggi relativi alla pulizia e al lavaggio diventeranno attivi.



7.3.1

Unità latte:

- premere **start** per confermare oppure
- premere < o > per scorrere fra le voci del menu Macchina



7.3.1a

È connessa un'unità latte:

- premere < o > per scegliere No/Sì
- premere **start** per confermare



7.3.1b

Schermata informativa:

- ▶ *Visibile solo se un'unità latte è attivata nel software.*
- premere > per passare al menù macchina

7.3.2 Temperatura di erogazione

È possibile regolare la temperatura di erogazione predefinita.

Questa opzione avrà effetto sulla temperatura di tutte le bevande.

Quando viene selezionata un'altitudine differente (vedere la [§7.3.3 a pagina 76](#)) la temperatura di erogazione predefinita viene automaticamente modificata.

Regolazioni della temperatura	Temperatura
bassa	-4°C (-7,2°F) relativamente alla temperatura di erogazione predefinita
media	temperatura di erogazione predefinita
alta	+2°C (+3,6°F) relativamente alla temperatura di erogazione predefinita

7.3.2



Temperatura di erogazione:

- premere **start** per confermare oppure
- premere < o > per scorrere fra le voci del menu Macchina

7.3.2a



Regolare la temperatura di erogazione:

- premere < o > per selezionare un'impostazione e
- premere **start** per confermare

7.3.3 Altitudine

L'impostazione dell'altitudine della zona in cui è utilizzata la Sprso (predefinito: livello del mare) è necessaria per determinare il punto di ebollizione che dipende dalla pressione atmosferica locale. Il punto di ebollizione al livello del mare è circa 100°C (212°F), mentre il punto di ebollizione a 2000 metri è leggermente inferiore, ovvero 97°C (206.6°F).

Altitudine	Compensazione della temperatura
0 - 1000	0 °C (32,0 °F)
1000 - 2000	-3 °C (-5,4 °F)
2000 - 3000	-6 °C (-10,8 °F)

7.3.3



Altitudine:

- premere **start** per confermare oppure
- premere < o > per scorrere fra le voci del menu Macchina

7.3.3a



Regolare l'impostazione dell'altitudine:

- premere < o > per selezionare un'impostazione e
- premere **start** per confermare

7.3.4 Spegnimento automatico

Dopo un certo periodo di tempo, la Sprso passerà automaticamente in una modalità di risparmio energetico per ridurre il consumo di energia, vedere anche la [§4 a pagina 11](#).

Spegnimento automatico:

- disattivato
- dopo 30 minuti
- dopo 1 ora
- dopo 2 ore
- dopo 4 ore



7.3.4

Spegnimento automatico:

- premere **start** per confermare oppure
- premere < o > per scorrere fra le voci del menu Macchina



7.3.4a

Regolare la funzione di spegnimento automatico:

- premere < o > per selezionare un'impostazione e
- premere **start** per confermare

7.3.5 Blocco per bambini

Selezionare questa opzione per evitare situazioni pericolose dovute ad azioni involontarie: ad esempio, utilizzo da parte di bambini non supervisionati.

Premendo simultaneamente entrambi i pulsanti di navigazione (< >) per 5 secondi, verrà attivato il Blocco per bambini e i comandi saranno automaticamente disattivati.

Se un pulsante viene premuto quando il blocco per bambini è attivato, lo schermo si accende per visualizzare un messaggio, vedere [7.3.5b](#).

Per disattivare il blocco per bambini, premere di nuovo entrambi i pulsanti di navigazione (< >) simultaneamente per 5 secondi.

7.3.5



Blocco per bambini:

- premere **start** per confermare oppure
- premere < o > per scorrere fra le voci del menu Macchina

7.3.5a



Utilizzare il blocco per bambini:

- premere < o > per scegliere No/Sì
- premere **start** per confermare
- ▶ *selezionando Sì:*
la schermata successiva è [7.3.5b](#)
- ▶ *selezionando NO:*
la schermata successiva è [7.3.5](#)

7.3.5b



Schermata informativa

- premere **start** per confermare

7.3.6 Luminosità dello schermo

La luminosità dello schermo può essere regolata in 5 livelli ed è immediatamente visibile.



7.3.6

Luminosità dello schermo:

- premere **start** per confermare oppure
- premere < o > per scorrere fra le voci del menu Macchina



7.3.6a

Regolare la luminosità dello schermo:

- premere < o > per selezionare un'impostazione e
- premere **start** per confermare

7.3.7 Suoni

I segnali audio sono utilizzati per fornire feedback.

Esistono 3 toni differenti. il tono e il volume del suono non possono essere regolati.

Tono	Quando	Tipo di regolazione
1	Inizio, avviso prima del lavaggio, fine del processo o quando è necessaria un'azione successiva	non regolabile
2	Toni dei messaggi	on/off
3	Toni dei pulsanti	on/off

7.3.7



Suoni:

- premere **start** per confermare oppure
- premere < o > per scorrere fra le voci del menu Macchina

7.3.7a



Toni dei messaggi:

- premere < o > per scegliere i toni dei messaggi o i toni dei pulsanti
- premere **start** per confermare i toni dei messaggi

7.3.7b



Attivare/disattivare i toni durante i messaggi e gli avvisi:

- premere < o > per scegliere No/Sì
- premere **start** per confermare

7.3.7c



Suono alla pressione di un pulsante:

- premere < o > per scegliere i toni dei pulsanti o i toni dei messaggi
- premere **start** per confermare i toni dei pulsanti

7.3.7d



Attivare/disattivare il feedback acustico dei pulsanti:

- premere < o > per scegliere No/Sì
- premere **start** per confermare

7.3.8 Lingue

L'Inglese è la lingua predefinita.

Le lingue disponibili sono:

- | | | | |
|--------------|-------------|----------------|------------------|
| • English | • Français | • Ελληνικά | • Español (US) |
| • Norsk | • Italiano | • Magyar | • Français (CA) |
| • Polski | • Español | • Română | • Português (BR) |
| • Nederlands | • Português | • Čeština | • Türkçe |
| • Svenska | • Dansk | • Русский | • український |
| • Deutsch | • Suomi | • English (US) | |



7.3.8

Selezione della lingua:

- premere **start** per confermare oppure
- premere < o > per scorrere fra le voci del menu Macchina



7.3.8a

Selezionare la lingua desiderata:

- premere < o > per selezionare una lingua e
- premere **start** per confermare

7.3.9 Unità di misura

Le unità di misura per il volume e l'altezza possono essere modificate. Tutte le variabili della macchina Sprso sono basate sul Sistema internazionale di unità di misura (SI); tutte le altre vengono calcolate in base a questo.



7.3.9

Unità di misura:

- premere **start** per confermare oppure
- premere < o > per scorrere fra le voci del menu Macchina



7.3.9a

Unità di volume:

- premere < o > per scegliere le unità di volume o le unità di altezza
- selezionare le unità di misura del volume
- premere **start** per confermare



7.3.9b

Modificare le unità di misura del volume:

- premere < o > per scegliere fra ml/l o fl.oz/gal
- premere **start** per confermare



7.3.9c

Unità di altezza:

- premere < o > per scegliere le unità di altezza o le unità di volume
- selezionare le unità di misura dell'altezza
- premere **start** per confermare



7.3.9d

Modificare le unità di misura dell'altezza:

- premere < o > per scegliere fra metri o piedi
- premere **start** per confermare

7.3.10 Durezza dell'acqua

È importante conoscere la durezza corretta dell'acqua nell'area in cui sarà utilizzata la macchina Sprso per l'impostazione del segnale di decalcificazione.

Richiedere il valore di durezza dell'acqua all'azienda idrica locale oppure misurarla con il tester per la durezza dell'acqua in dotazione (seguendo le istruzioni corrispondenti).



7.3.10

Durezza dell'acqua:

- premere **start** per confermare oppure
- premere < o > per scorrere fra le voci del menu Macchina



7.3.10a

Regolare l'impostazione di durezza dell'acqua:

- premere < o > per selezionare un'impostazione e
- premere **start** per confermare

► *La durezza dell'acqua è impostata su un "valore medio" (7-14 °dH) come standard, vedere la sezione [§10.1 a pagina 109](#).*

7.3.11 Ripristino delle impostazioni di fabbrica

Le impostazioni modificate possono ripristinate alle impostazioni predefinite in 3 modi.

Opzione selezionata	Risultato
Ripristino delle impostazioni delle bevande	Tutte le bevande saranno riportate all'impostazione predefinita <i>a eccezione</i> delle bevande create nella §7.2.1 a pagina 50 .
Ripristino delle impostazioni della macchina	Tutte le impostazioni modificate nella 7.3 verranno riportate alle impostazioni predefinite. Vengono ripristinati anche i contatori delle bevande.
Ripristino delle impostazioni predefinite di fabbrica	Il profilo e tutte le bevande vengono ripristinati ai valori predefiniti <i>include</i> le bevande create nella §7.2.1 a pagina 50 . Tutte le impostazioni modificate nella 7.3 verranno riportate alle impostazioni predefinite. ► <i>Il contatore totale e il contatore di decalcificazione non vengono ripristinati.</i>

7.3.11



Ripristino delle impostazioni di fabbrica:

- premere **start** per confermare oppure
- premere < o > per scorrere fra le voci del menu Macchina

7.3.11a



Ripristino delle impostazioni delle bevande:

- premere < o > per scorrere fra le voci del menu di ripristino alle impostazioni di fabbrica oppure
- premere **start** per ripristinare le impostazioni delle bevande



7.3.11b

- Ripristino delle impostazioni della macchina:
- premere < o > per scorrere fra le voci del menu di ripristino alle impostazioni di fabbrica oppure
 - premere **start** per ripristinare le impostazioni della macchina



7.3.11c

- Ripristino delle impostazioni predefinite di fabbrica:
- premere < o > per scorrere fra le voci del menu di ripristino alle impostazioni di fabbrica oppure
 - premere **start** per ripristinare *tutte* le impostazioni
- *La Sprso inizia con la schermata [§2a a pagina 4](#)*

7.3.12 Calibrazione del sistema dell'acqua

Questo menù permette di calibrare il sistema dell'acqua.
Con la calibrazione il volume d'acqua è determinato per un flusso e un tempo definiti.
Al termine occorrerà inserire la quantità misurata.

- *La calibrazione del sistema dell'acqua serve a correggere le differenze tra la fornitura effettiva di acqua dello Sprso e la quantità indicata.*

Elementi necessari:

- Misurino (con scala fine)



Calibrazione del sistema dell'acqua:

- premere **start** per confermare

7.3.12



Fase 1: preparazione

- assicurarsi che tutti gli elementi necessari siano presenti
- premere > per passare alla schermata successiva

7.3.12a



Fase 2: preparazione

- seguire le istruzioni presentate sullo schermo
- premere **start** per iniziare la calibrazione

7.3.12b

7.3.12c



- Fase 3: dosaggio dell'acqua calda
- attendere la comparsa della schermata successiva

7.3.12d



- Fase 4: misurazione
- misurare l'acqua dosata
 - premere > per passare alla schermata successiva

7.3.12e



- Fase 5: misurazione
- premere < o > per inserire il volume misurato
 - premere **start** per confermare

7.3.12f



- Il nuovo volume d'acqua viene salvato:
- attendere la comparsa della schermata successiva

7.3.13 Calibrazione del macinacaffè

La calibrazione del macinacaffè influenzerà tutte le bevande legate al caffè.

Elementi necessari:

- chicchi di caffè
- bilancia da cucina digitale



7.3.13

Calibrazione del macinacaffè:
• premere **start** per confermare



7.3.13a

Fase 1: preparazione
• assicurarsi che tutti gli elementi necessari siano presenti
• premere > per passare alla schermata successiva



7.3.13b

Fase 2: preparazione
• seguire le istruzioni presentate sullo schermo
• premere **start** per confermare

Fase 3: preparazione

- attendere la comparsa della schermata successiva



7.3.13c

Fase 4: preparazione

- seguire le istruzioni presentate sullo schermo

► *La schermata successiva viene visualizzata automaticamente quando il vassoio raccogliogocce viene rimosso.*



7.3.13d

Fase 5: preparazione

- seguire le istruzioni presentate sullo schermo
- premere > per passare alla schermata successiva

► *Le bilance sono solitamente dotate di un pulsante che consente di azzerare il display quando il contenitore dei rifiuti vuoto viene posizionato sulla piattaforma di pesatura, in modo che venga visualizzato solo il peso del contenuto del contenitore.*



7.3.13e

Fase 6: calibrazione

- seguire le istruzioni presentate sullo schermo
- premere **start** per confermare



7.3.13f

Fase 7: calibrazione

- attendere la comparsa della schermata successiva



7.3.13g

Fase 8: calibrazione

- seguire le istruzioni presentate sullo schermo
 - ▶ *La schermata successiva viene visualizzata automaticamente quando il vassoio raccogli gocce viene rimosso.*



7.3.13h

Fase 9: calibrazione

- seguire le istruzioni presentate sullo schermo
- premere > per passare alla schermata successiva



7.3.13i

Fase 10: calibrazione

- seguire le istruzioni presentate sullo schermo
- premere < o > per inserire il peso misurato
- premere start per confermare



7.3.13j

7.3.13k



Fase 11: schermata informativa

- attendere la comparsa della schermata successiva

► *La schermata successiva viene visualizzata automaticamente quando il vassoio raccogliogocce viene rimosso.*

7.3.13l



Step 12: schermata informativa

- svuotare e pulire il contenitore dei rifiuti, quindi riporre tutto al proprio posto
- seguire le istruzioni presentate sullo schermo
- uscire dal menu premendo 

7.3.14 Informazioni sulla macchina e sul software

È possibile controllare il numero di serie e le versioni del software, informazioni essenziali per una richiesta di assistenza.



7.3.14

Numeri di serie:

- premere **start** per confermare oppure
- premere < o > per scorrere fra le voci del menu Macchina



7.3.14a

Numero di serie della macchina:

- premere < o > per visualizzare i numeri di versione del software
- ▶ *Il numero di serie univoco della macchina viene visualizzato qui.*



7.3.14b

Numero di versione del software:

- premere < o > per mostrare il numero di serie della macchina
- ▶ *Le versioni del software seguente visualizzate qui:*
 - » Interfaccia utente (HMI)
 - » Scheda I/O
 - » File ricette e configurazione.

7.4 Aiuto online

È possibile accedere alle informazioni online utilizzando il codice QR mostrato sullo schermo.



7.4.1

Informazioni online:

- premere **start** per confermare oppure
- premere < o > per scorrere fra le voci del menu Macchina



7.4.1a

Manuali online:

- premere < o > per scorrere fra i codici QR disponibili
- scannerizzare il codice QR per scaricare gli ultimi manuali online dal web



7.4.1b

Animazioni online:

- premere < o > per scorrere fra i codici QR disponibili
- scannerizzare il codice QR per scaricare le ultime animazioni online dal web

8. Casi particolari

8.1 Gruppo caffè CIRCO-brewer parzialmente montato (Errore 10015)

Dopo la manutenzione del gruppo caffè, è possibile che l'involucro non possa essere portato nella corretta posizione perché l'asse del gruppo caffè è stato ruotato.

Chiudere il pannello laterale/di servizio; questo attiverà il messaggio (8.1a), quindi seguire le istruzioni sullo schermo per risolvere il problema.

► *L'asse del gruppo caffè non può essere ruotato manualmente e neppure utilizzando utensili.*

8.1a



Schermata informativa:
• premere > per iniziare il reset

8.1b



• aprire il pannello laterale come illustrato nella schermata

► *Quando viene rimosso il pannello laterale, comparirà la schermata successiva.*

8.1c



Controllare se il gruppo caffè completo può essere posizionato:

- premere < o > per scegliere No/Sì
- premere start per confermare

► *selezionando Sì:
la schermata successiva è [8.1j](#)*

► *selezionando NO:
per passare alla schermata successiva*

L'asse del gruppo caffè deve essere riposizionato:
• premere > per passare alla schermata successiva

8.1d

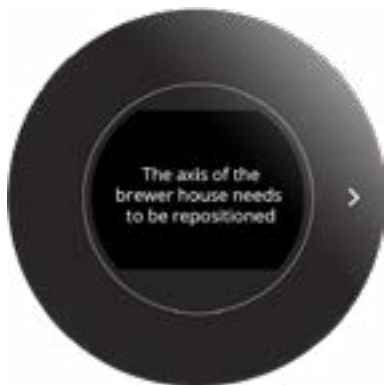

8.1e



- premere < o > per scegliere la direzione di rotazione
- premere **start** per confermare

8.1f



- ▶ *Il pannello laterale deve essere chiuso, altrimenti esiste il rischio di lesioni a causa delle parti rotanti.*
- chiudere il pannello laterale come illustrato nella schermata
- ▶ *Quando il pannello laterale viene rimontato di nuovo nella posizione originale, comparirà la schermata successiva.*

8.1g



- premere **start** (e mantenere premuto) per ruotare l'asse
- premere > per passare alla schermata successiva

- aprire il pannello laterale come illustrato nella schermata

► Quando viene rimosso il pannello laterale, comparirà la schermata successiva.

8.1h



È possibile posizionare il gruppo caffè:

- premere < o > per scegliere No/Sì
- premere start per confermare

► selezionando NO:
la schermata successiva è [8.1e](#)

► selezionando Sì:
per passare alla schermata successiva

8.1i



- chiudere il pannello laterale come illustrato nella schermata

► Quando il pannello laterale viene rimontato di nuovo nella posizione originale, comparirà la 'schermata di selezione bevande'.

8.1j



Il ripristino del gruppo caffè è terminato

8.1k



8.2 Gruppo caffè CIRCO-brewer: malfunzionamento (Errore 04104)

Il gruppo caffè è bloccato o difettoso.

Se non viene rilevato alcun movimento, viene visualizzato il messaggio d'errore [8.2a](#).

► *L'asse del gruppo caffè non può essere ruotato manualmente e neppure utilizzando utensili.*

8.2a



Schermata informativa:

- premere > per iniziare il reset

8.2b



- aprire il pannello laterale come illustrato nella schermata

► *Quando viene rimosso il pannello laterale, comparirà la schermata successiva.*

8.2c



Schermata informativa:

- seguire le istruzioni sullo schermo
- premere > per passare alla schermata successiva



8.2d

Controllare se il gruppo caffè completo può essere posizionato:

- premere < o > per scegliere No/Sì
- premere **start** per confermare
- ▶ *selezionando Sì:*
la schermata successiva è [8.2m](#)
- ▶ *selezionando NO:*
per passare alla schermata successiva



8.2e

- premere < o > per scegliere la direzione di rotazione
- premere **start** per confermare



8.2f

- ▶ *Il pannello laterale deve essere chiuso, altrimenti esiste il rischio di lesioni a causa delle parti rotanti.*
- chiudere il pannello laterale come illustrato nella schermata
- ▶ *Quando il pannello laterale viene rimontato di nuovo nella posizione originale, comparirà la schermata successiva.*

- premere **start** (e mantenere premuto) per ruotare l'asse
- premere > per passare alla schermata successiva



8.2g

8.2h



- aprire il pannello laterale come illustrato nella schermata

► Quando viene rimosso il pannello laterale, comparirà la schermata successiva.

8.2i



È possibile posizionare il gruppo caffè:

- premere < o > per scegliere No/Sì
- premere **start** per confermare

► *selezionando NO:*
la schermata successiva è [8.2i](#)

► *selezionando Sì:*
la schermata successiva è [8.2m](#)

8.2j



Schermata informativa:

- seguire le istruzioni sullo schermo
- premere > per passare alla schermata successiva

8.2k



Controllare se il gruppo caffè completo può essere posizionato:

- premere < o > per scegliere No/Sì
- premere **start** per confermare

► *selezionando NO:*
per passare alla schermata successiva

► *selezionando Sì:*
la schermata successiva è [8.2m](#)

Schermata informativa:

- premere > per passare alla schermata [8.2e](#)

8.2l



- chiudere il pannello laterale come illustrato nella schermata

► Quando il pannello laterale viene rimontato di nuovo nella posizione originale, comparirà la 'schermata di selezione bevande'.

8.2m



Il ripristino del gruppo caffè è terminato

8.2n



9. Messaggi di avviso ed errore

9.1 Messaggi di avviso

I messaggi di avviso sono utilizzati per informare l'operatore su uno stato che impedisce il funzionamento corretto della Sprso. In generale i messaggi di avviso sono visualizzati dopo una bevanda.



- *I messaggi di avviso sono visualizzati per 30 secondi.
Un messaggio può essere visualizzato di nuovo quando viene utilizzato un qualunque pulsante (tranne il pulsante Menu). il menu rimarrà disponibile.*

Schermata di esempio per i messaggi di avviso



9.1a

Num.	Messaggio	Descrizione	Ripristino delle condizioni
ME01	riempire o collocare il serbatoio dell'acqua	acqua non rilevata nel serbatoio dell'acqua o serbatoio dell'acqua non presente	<ul style="list-style-type: none"> riempire il serbatoio dell'acqua o collocare il serbatoio dell'acqua nella corretta posizione
ME02	non applicabile		
ME03	chiudere pannello laterale	pannello laterale/di servizio non in posizione corretta	<ul style="list-style-type: none"> chiudere il pannello laterale/di servizio (in posizione corretta)
ME04	collocare in posizione il vassoio raccogli gocce + cestino rifiuti	cestino rifiuti non in posizione	<ul style="list-style-type: none"> collocare in posizione il vassoio raccogli gocce con cestino rifiuti (in posizione corretta)
ME05	svuotare il cestino dei rifiuti L'icona sottostante è visibile sulla 'schermata di selezione bevande'.	il cestino rifiuti è pieno e deve essere svuotato oppure il contatore del cestino rifiuti ha superato il limite	<ul style="list-style-type: none"> rimuovere il vassoio raccogli gocce, svuotare il cestino dei rifiuti con il vassoio raccogli gocce, quindi rimettere in posizione corretta le parti
			
ME06	non applicabile		

Num.	Messaggio	Descrizione	Ripristino delle condizioni
ME07	pulizia del sistema del latte	sarà visualizzato quando la macchina esegue il lavaggio o il lavaggio iniziale è attivo e un'unità latte è attivata nel software	<ul style="list-style-type: none"> • solo un promemoria
ME08	<p>pulire del gruppo caffè</p> <p>L'icona sottostante è visibile sulla 'schermata di selezione bevande'.</p> 	<p>il contatore per la procedura di pulizia del gruppo caffè ha raggiunto il limite (il primo messaggio viene visualizzato dopo 125 cicli d'infusione - il messaggio viene ripetuto dopo ogni bevanda a base di caffè finché il gruppo caffè non viene pulito)</p>	<ul style="list-style-type: none"> • eseguire la procedura descritta nella §7.1.3 a pagina 28
ME09	<p>sostituire il filtro dell'acqua</p> <p>L'icona sottostante è visibile sulla 'schermata di selezione bevande'.</p> 	<p>il contatore del filtro dell'acqua ha raggiunto il limite (il messaggio compare dopo che "XX" litri sono passati attraverso il contatore dell'acqua e viene ripetuto ogni 11 bevande)</p>	<ul style="list-style-type: none"> • sostituire il filtro dell'acqua e confermare l'azione nella §7.1.6 a pagina 38
ME10	decalcificare la macchina	<p>il contatore di decalcificazione ha raggiunto il limite (il messaggio viene ripetuto ogni 9 bevande)</p>	<ul style="list-style-type: none"> • decalcificare la Sprso come descritto nella §7.1.5 a pagina 33)
ME11	non applicabile		
ME12	gruppo caffè bloccato	<p>gruppo caffè bloccato, nel gruppo caffè è presente troppa polvere di caffè oppure un'ostruzione</p>	<ul style="list-style-type: none"> • rimuovere l'ostruzione

9.2 Messaggi di errore

I messaggi di errore compaiono quando un errore viene rilevato dal sistema operativo della macchina. A seconda del tipo di errore, questo rimarrà attivo oppure potrà essere risolto autonomamente e il messaggio di errore scomparirà.

I messaggi di errore vengono memorizzati nel Registro errori (vedere la [§7.1.9 a pagina 48](#)). È possibile registrare un totale di 12 errori sulla Sprso per l'assistenza tecnica. Quando il registro è pieno, il primo errore sarà sovrascritto.

- Per riavviare la Sprso, è possibile premere il pulsante start.
Se il messaggio di errore si ripresenta dopo l'azione appropriata, contattare il distributore locale.



Schermata di esempio per i messaggi di errore

9.2a

Num.	Errore	Descrizione	Ripristino delle condizioni
00000	errore di comunicazione	difetto di comunicazione fra l'interfaccia HMI e la scheda I/O	<ul style="list-style-type: none"> • premere il pulsante 'start', la macchina verrà riavviata » se l'avviso persiste, contattare il rivenditore
00201	nessun flusso d'acqua rilevato	nessun flusso d'acqua rilevato nel sistema	<ul style="list-style-type: none"> • pulire il serbatoio dell'acqua • riempire il serbatoio dell'acqua e collocare il serbatoio dell'acqua nella corretta posizione • premere il pulsante 'start', la macchina verrà riavviata » se l'avviso persiste, contattare il rivenditore
00401	macinacaffè bloccato	macinacaffè bloccato o rotto	<ul style="list-style-type: none"> • rimuovere tutti i chicchi dal macinacaffè con un aspirapolvere • premere il pulsante 'start', la macchina verrà riavviata » se l'avviso persiste, contattare il rivenditore

Num.	Errore	Descrizione	Ripristino delle condizioni
02101	sensore di temperatura non collegato	sensore di temperatura non collegato o lettura non valida	<ul style="list-style-type: none"> • premere il pulsante 'start', la macchina verrà riavviata » se l'avviso persiste, contattare il rivenditore
02102	lettura sensore di temperatura	lettura non valida del sensore di temperatura	<ul style="list-style-type: none"> • premere il pulsante 'start', la macchina verrà riavviata » se l'avviso persiste, contattare il rivenditore
02203	protezione elemento riscaldante	elemento riscaldante surriscaldato o difettoso	<ul style="list-style-type: none"> • premere il pulsante 'start', la macchina verrà riavviata » se l'avviso persiste, contattare il rivenditore
04104	malfunzionamento del gruppo caffè	il gruppo caffè è bloccato o difettoso	<ul style="list-style-type: none"> • premere il pulsante 'start', la macchina verrà riavviata • seguire la procedura della §8.2 a pagina 99 » se l'avviso persiste, contattare il rivenditore
10001	I/O Error	errore del controllo di sicurezza I/O	<ul style="list-style-type: none"> • premere il pulsante 'start', la macchina verrà riavviata » se l'avviso persiste, contattare il rivenditore
10011	la caldaia non risponde	mancata erogazione entro un tempo ragionevole	<ul style="list-style-type: none"> • premere il pulsante 'start', la macchina verrà riavviata » se l'avviso persiste, contattare il rivenditore
10015	gruppo caffè parzialmente montato	la macchina non è in grado di determinare la posizione iniziale del gruppo caffè	<ul style="list-style-type: none"> • premere il pulsante 'start', la macchina verrà riavviata • seguire la procedura della §8.1 a pagina 96 » se l'avviso persiste, contattare il rivenditore

9.3 Altri problemi

In aggiunta ai messaggi ed errori presenti nella macchina, possono presentarsi alcuni ulteriori problemi; di seguito la descrizione.

Descrizione	Possibile causa	Verifiche indicate
dopo la selezione del caffè, né il caffè né l'acqua vengono erogati	malfunzionamento interno	<ul style="list-style-type: none"> • scollegare la spina dalla presa e attendere almeno 10 secondi prima di ricollegarla » se il problema persiste, contattare il rivenditore
dopo la selezione del caffè, viene erogata in tazza una quantità minore del normale	malfunzionamento interno	<ul style="list-style-type: none"> • scollegare la spina dalla presa e attendere almeno 10 secondi prima di ricollegarla » se il problema persiste, contattare il rivenditore
dopo la selezione del caffè, viene erogata solo l'acqua	campana chicchi vuota	<ul style="list-style-type: none"> • rabboccare con nuovi chicchi
	uscita macinacaffè staccata	<ul style="list-style-type: none"> • recuperare e rimettere nella corretta posizione l'uscita del macinacaffè
	malfunzionamento interno	<ul style="list-style-type: none"> • scollegare la spina dalla presa e attendere almeno 10 secondi prima di ricollegarla » se il problema persiste, contattare il rivenditore
il display non si accende	presa di corrente non alimentata	<ul style="list-style-type: none"> • alimentare la presa di corrente
	malfunzionamento interno	<ul style="list-style-type: none"> • scollegare la spina dalla presa e attendere almeno 10 secondi prima di ricollegarla » se il problema persiste, contattare il rivenditore
i pulsanti intorno al display non funzionano	necessaria pulizia dei pulsanti	<ul style="list-style-type: none"> • scollegare la spina dalla presa di corrente, quindi pulire il pannello frontale con un panno umido ed asciugarlo con un panno morbido
	malfunzionamento interno	<ul style="list-style-type: none"> • scollegare la spina dalla presa e attendere almeno 10 secondi prima di ricollegarla » se il problema persiste, contattare il rivenditore
assenza di crema sulle bevande al caffè	gruppo espresso non pulito	<ul style="list-style-type: none"> • eseguire la procedura indicata nella §7.1.3 a pagina 28
	gruppo espresso difettoso/danneggiato	<ul style="list-style-type: none"> • pulire manualmente e verificare le varie parti del gruppo espresso come descritto nella §6.2.3 a pagina 18

Descrizione	Possibile causa	Verifiche indicate
il latte non viene erogato	contenitore/cartone del latte vuoto	• rabboccare il contenitore o sostituire il cartone del latte
	tubo/connettore del latte non in posizione corretta	• posizionare correttamente il connettore o tubi del latte, vedere la §10.3 a pagina 112
	malfunzionamento interno	• scollegare la spina dalla presa e attendere almeno 10 secondi prima di ricollegarla » se il problema persiste, contattare il rivenditore
scarsa qualità della schiuma del latte	uscita non in posizione corretta	• posizionare correttamente l'uscita, vedere la §6.2.1 a pagina 16
	uscita non pulita	• eseguire la procedura di pulizia del circuito latte, vedere la §7.1.2 a pagina 25
	connettore del latte non in posizione	• posizionare correttamente il connettore del latte, vedere la §10.3 a pagina 112
	malfunzionamento interno	• scollegare la spina dalla presa e attendere almeno 10 secondi prima di ricollegarla » se il problema persiste, contattare il rivenditore
il latte spruzza molto	temperatura del latte	• la temperatura ottimale del latte è 5°C; <i>più è caldo il latte, peggiore sarà la schiuma prodotta</i>
	connettore del latte non in posizione	• posizionare correttamente il connettore del latte, vedere la §10.3 a pagina 112
presenza d'acqua sotto la macchina	serbatoio acqua non in posizione	• posizionare correttamente il serbatoio dell'acqua
	gocciolatoio e cestino fondi non svuotati	• svuotare gocciolatoio e cestino fondi
	malfunzionamento interno	• scollegare la spina dalla presa e attendere almeno 10 secondi prima di ricollegarla » se il problema persiste, contattare il rivenditore

10. Appendice

10.1 Durezza dell'acqua e informazioni sul filtro

	molto dolce	dolce	media	moderata	dura
°dH	< 3	3 - 7	7 - 14	14 - 21	> 21
°fH	< 5	5 - 13	13 - 25	25 - 38	> 38
°e/ Clark	< 4	4 - 9	9 - 18	18 - 26	> 26
ppm (mg/l) parti per milione	< 53	53 - 125	125 - 249	249 - 374	> 374
mmol/l	< 0,5	0,5 - 1,2	1,2 - 2,5	2,5 - 3,7	> 3,7
mg/l CaCO ₃	< 50	50 - 130	130 - 250	250 - 380	> 380
tester per la durezza dell'acqua	□□□□	□□□■	□□■■	□■■■	■■■■
decalcificare	90 l	75 l	50 l	35 l	25 l
decalcificare con filtro dell'acqua	270 l	225 l	150 l	105 l	75 l
sostituire il filtro dell'acqua dopo	180 l	150 l	100 l	70 l	50 l

► Vedere la [§7.3.10 a pagina 85](#) per impostare la durezza dell'acqua.

10.2 Installazione di un filtro dell'acqua

- Seguire le istruzioni originali del filtro acquistato per ulteriori informazioni sull'uso e la manutenzione.

Notare

- Se la Sprso è utilizzata normalmente, il filtro dell'acqua dura un certo periodo di tempo. Tale periodo è indicato nel manuale del filtro dell'acqua. Se la Sprso non viene utilizzata, mentre il filtro dell'acqua è installato, la durata del filtro dell'acqua si ridurrà.

10.2.1 Filtro acqua interno

10.2.1

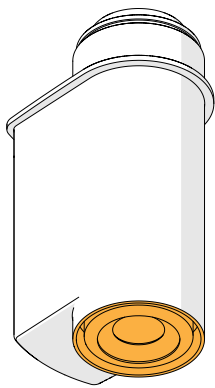

Un filtro dell'acqua **BRITA AquaAroma Crema** può essere montato all'interno del serbatoio dell'acqua.

10.2.1a

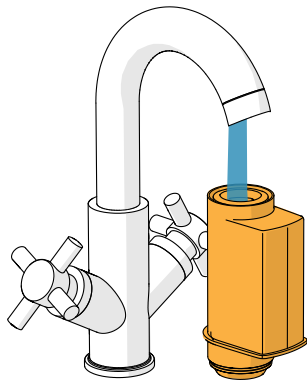

- rimuovere il filtro dalla confezione
- leggere le istruzioni d'installazione fornite con il filtro
- per attivare il filtro, far scorrere acqua di rubinetto attraverso il filtro finché non fuoriesce dall'apertura per più di un minuto

10.2.1b

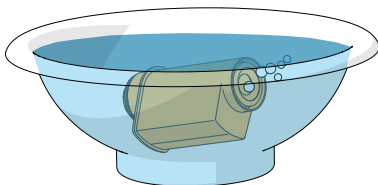

- riempire una ciotola pulita di acqua dolce fredda
- inserire il filtro nella ciotola e immergerlo completamente per circa dieci secondi, *inclinandolo e premendolo leggermente* per far uscire le bolle d'aria

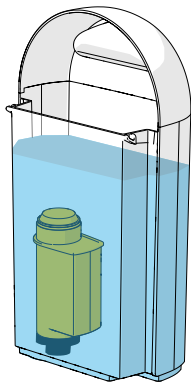

10.2.1c

- rimuovere il serbatoio dell'acqua dalla Sprso
 - inserire il filtro in posizione e premerlo fino in fondo
 - riempire il serbatoio dell'acqua o con acqua dolce, fredda e non gassata
 - inserire nuovamente il serbatoio dell'acqua nella Sprso
- *Dopo l'installazione, è necessario indicare nella programmazione che è utilizzato un filtro dell'acqua, vedere la [§7.1.6 a pagina 38](#).*

10.2.2 Filtro dell'acqua esterno

Se si sceglie un filtro dell'acqua esterno, si raccomanda di farlo installare/sostituire da un installatore. La documentazione relativa al filtro dell'acqua esterno è in primo piano.

- *Quando si installa un filtro dell'acqua esterno, l'indicatore di decalcificazione si disattiva automaticamente, pertanto si raccomanda di decalcificare Sprso **subito dopo aver sostituito il filtro esterno**.*

10.3 Installazione di un'unità latte

La Sprso non dispone di un'unità latte di default.

Se è collegato un contenitore o un frigorifero per il latte, è possibile selezionare le seguenti bevande a base di latte:

- espresso macchiato
- latte macchiato
- cappuccino
- caffelatte
- cappuccino scuro
- latte caldo schiumato

► *Bravilor Bonamat raccomanda di utilizzare un frigorifero per il latte.
Il latte freddo (5°C) migliora il gusto delle bevande a base di latte.*

10.3a

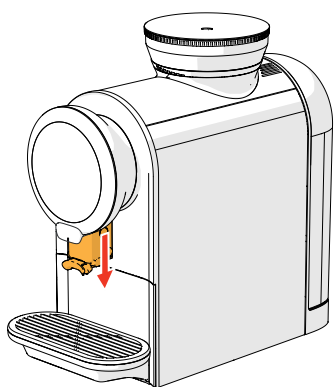

10.3b

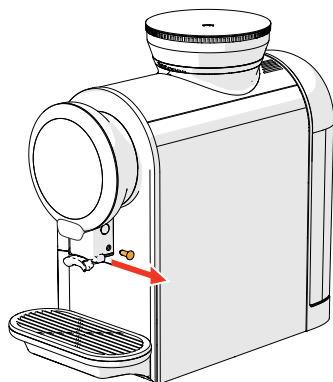

- rimuovere il tappo

10.3c

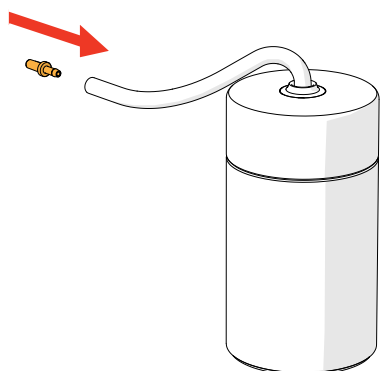

- inserire il raccordo per il latte

10.3d

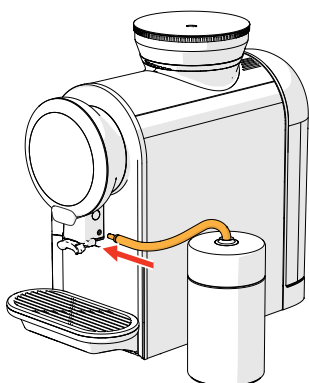

- collegare il tubo del latte
 - ▶ Assicurarsi che il raccordo del latte sia più alto del livello del latte nell'unità latte per evitare un effetto sifone, vedere [10.3e](#).
 - ▶ Assicurarsi che il tubo del latte raggiunga il fondo del contenitore / frigorifero del latte.
 - ▶ La distanza totale dal raccordo all'estremità del tubo flessibile ha effetto sulla schiuma di latte.

10.3e

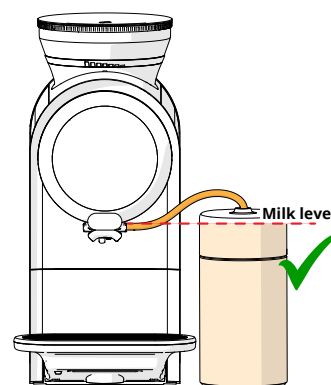
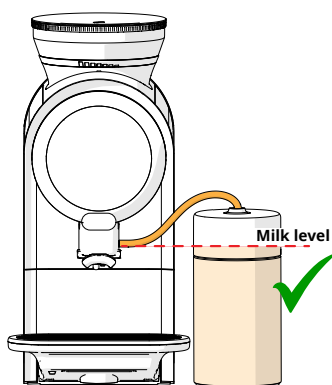
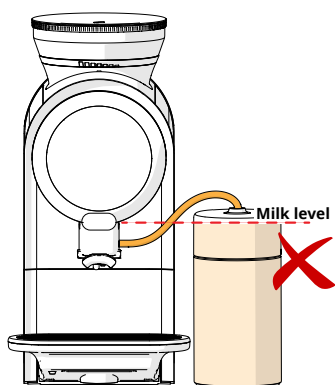

10.3f



- accedere a [§7.3.1 a pagina 74](#), per indicare che un'unità latte è connessa alla Sprso
 - ▶ Non lasciare il contenitore del latte fuori dal frigorifero per un lungo periodo di tempo. Più caldo sarà il latte (5°C sono perfetti), peggiore sarà la qualità della schiuma prodotta.

▶ Seguire le istruzioni originali dell'unità latte acquistata per ulteriori informazioni sull'uso e la manutenzione.

10.4 Installazione di una connessione di alimentazione idrica fissa

La Sprso non dispone di una connessione di alimentazione idrica fissa di default.

Se viene collegata una connessione di alimentazione idrica fissa, esistono due cose da considerare:

Procedura di decalcificazione

- ulteriori passaggi aggiunti, vedere l'adesivo sulla connessione di alimentazione idrica fissa (serbatoio dell'acqua)

Filtro dell'acqua

- installare un filtro dell'acqua esterno fra il rubinetto e la Sprso, non è più possibile collocare un filtro all'interno del serbatoio dell'acqua

10.4a

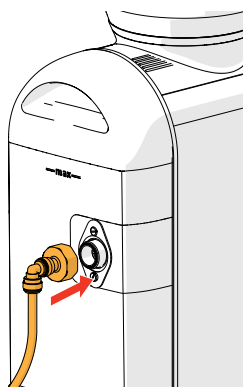

- sostituire il serbatoio dell'acqua
- fissare il tubo flessibile di connessione dell'acqua al serbatoio dell'acqua
- ▶ *Utilizzare sempre il nuovo set di tubi flessibili approvati per il contatto con alimenti in dotazione con il serbatoio dell'acqua.*

10.4b

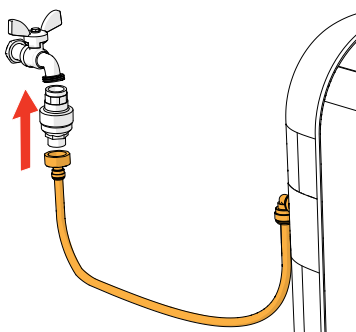

- ▶ *Si raccomanda di utilizzare una valvola di chiusura dell'acqua, leggere le istruzioni d'installazione originali fornite con la valvola.*
- collegare il tubo flessibile alla valvola di chiusura dell'acqua o direttamente al rubinetto

10.4c

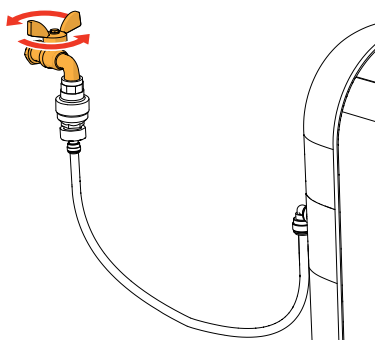

- aprire il rubinetto

10.5 Messaggio di cestino dei rifiuti pieno

Quando il contatore del cestino rifiuti ha raggiunto il limite, la Sprso genera un messaggio per lo svuotamento.

Nel ricollocare in posizione il vassoio raccogliogocce (con il cestino rifiuti), è necessario rispondere alla richiesta sulla schermata 10.6b per aggiornare il contatore.

- ▶ *Il messaggio di cestino dei rifiuti pieno viene visualizzato di serie dopo 20 dosi, ma per una quantità superiore a 10gr viene visualizzato dopo 10 volte.*
- ▶ *Se il contatore viene ripristinato mentre il cestino dei rifiuti non è svuotato, il cestino dei rifiuti traboccherà con tutte le conseguenze relative.*



10.5a

Messaggio di cestino dei rifiuti pieno:

- rimuovere il vassoio raccogliogocce e il cestino rifiuti e svuotarli

▶ *Porre il dito sotto l'apertura di traboccamento per evitare perdite.*

- pulire e rimontare tutte le parti
- comparirà la schermata successiva

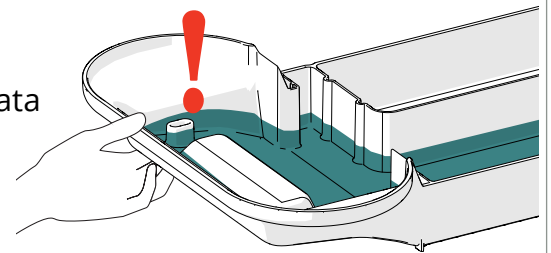

10.5b

Schermata di verifica:

- premere < o > per scegliere No/Sì
- premere **start** per confermare

▶ *selezionando Sì:*
la schermata successiva è [10.5c](#)

▶ *selezionando NO:*
la schermata successiva è [10.5a](#)



10.5c

10.6 Funzioni speciali

Utilizzando una 'sequenza predefinita' è possibile attivare alcune funzioni speciali.

10.6a



Modalità standby:

- mantenere premuto il 'pulsante Start' per 5 secondi
- verrà eseguito il lavaggio necessario
- la schermata di "arrivederci" si spegnerà e solo il pulsante start lampeggerà lentamente

- ▶ *La modalità di standby è una funzione che può essere abilitata per risparmio energetico.*
- ▶ *Premere il pulsante start per uscire dalla modalità di standby*

10.6b



Attivazione/disattivazione del blocco per bambini:

- premere entrambi i 'pulsanti di navigazione' per 5 secondi
- ▶ *Questa funzione blocca (e sblocca) tutti i comandi per evitare erogazioni accidentali (vedere [§7.3.5 a pagina 78](#)).*

10.7 Impostazioni standard per le bevande (STD)

Volume standard S per bevanda	Bevanda totale (ml)	Parte di caffè (ml)	Parte di latte (ml)	Parte di acqua calda (ml)	Caffè (g)	Ordine di dosaggio	Immissione liquido	Tempo di contatto (sec.)
Ristretto	20	20	x	x	7	x	acceso	20
Ristretto x2	40	40	x	x	13	x	acceso	20
Espresso	30	30	x	x	7	x	acceso	20
Espresso x2	60	60	x	x	13	x	acceso	27
Caffè cremoso	100	100	x	x	7	x	spento	27
Caffè cremoso x2	180	180	x	x	13	x	spento	27
Americano	100	30	x	70	7,5	c-a	acceso	44
Cappuccino	100	30	70	x	7,5	l-c	spento	20
Cappuccino scuro	100	30	70	x	7,5	c-l	spento	20
Espresso macchiato	45	30	15	x	7	c-l	acceso	20
Latte macchiato	120	30	90	x	7	l-c	acceso	20
Caffè latte	120	50	70	x	7	c-l	spento	20
Acqua calda	100	x	x	100	x	x	x	x
Latte caldo schiumato	100	x	100	x	x	x	x	x

Volume standard M per bevanda	Bevanda totale (ml)	Parte caffè (ml)	Parte di latte (ml)	Parte di acqua calda (ml)	Caffè (g)	Ordine di dosaggio	Immissione liquido	Tempo di contatto (sec.)
Ristretto	25	25	x	x	8	x	acceso	20
Ristretto x2	50	50	x	x	15	x	acceso	20
Espresso	40	40	x	x	8	x	acceso	20
Espresso x2	80	80	x	x	15	x	acceso	20
Caffè cremoso	120	120	x	x	8	x	spento	27
Caffè cremoso x2	200	200	x	x	15	x	spento	27
Americano	120	40	x	80	8	c-a	acceso	20
Cappuccino	120	40	80	x	8	l-c	spento	20
Cappuccino scuro	120	40	80	x	8	c-l	spento	20
Espresso macchiato	65	45	20	x	8	c-l	acceso	20
Latte macchiato	140	35	105	x	7,5	l-c	acceso	20
Caffè latte	140	60	80	x	8	c-l	spento	20
Acqua calda	120	x	x	120	x	x	x	x
Latte caldo schiumato	120	x	120	x	x	x	x	x

Volume standard L per bevanda	Bevanda totale (ml)	Parte caffè (ml)	Parte di latte (ml)	Parte di acqua calda (ml)	Caffè (g)	Ordine di dosaggio	Immissione liquido	Tempo di contatto (sec.)
Ristretto	30	30	x	x	9	x	acceso	20
Ristretto x2	60	60	x	x	16	x	acceso	20
Espresso	50	50	x	x	9	x	acceso	20
Espresso x2	100	100	x	x	16	x	acceso	20
Caffè cremoso	140	140	x	x	9	x	spento	27
Caffè cremoso x2	220	220	x	x	16	x	spento	27
Americano	140	50	x	90	8,5	c-a	acceso	20
Cappuccino	140	50	90	x	8,5	l-c	spento	20
Cappuccino scuro	140	50	90	x	8,5	c-l	spento	20
Espresso macchiato	85	60	25	x	9,5	c-l	acceso	20
Latte macchiato	160	40	120	x	8	l-c	acceso	20
Caffè latte	160	70	90	x	9	c-l	spento	20
Acqua calda	140	x	x	140	x	x	x	x
Latte caldo schiumato	140	x	140	x	x	x	x	x

Brewing your coffee

S I N C E 1 9 4 8