

# ***SPRSO***

**BLACK** (2026)

## MANUAL DEL USUARIO



700.470.020 STD (Manual digital - Español)

Model-no: • SPRSO-001

Reservados todos los derechos.

No se permite la reproducción total o parcial de este documento ni su publicación ya sea por impresión, fotocopia o microfilmado, o por cualquier otro medio sin el permiso previo por escrito del fabricante. Esto también es aplicable a los planos o diagramas incluidos.

La información recogida en el presente documento se basa en los datos disponibles en el momento de la publicación sobre el diseño, las características de los materiales y los métodos de funcionamiento, por lo que este documento está sujeto a cambios.

Las instrucciones originales de este manual han sido escritas en inglés. Las versiones en otros idiomas de este manual son una traducción de las instrucciones originales.

Por esta razón, las instrucciones deben considerarse únicamente como una guía para la instalación, el mantenimiento y la reparación de la máquina que se muestra en la portada.

Este documento es aplicable a la versión estándar de la máquina.

Por tanto, el fabricante declina cualquier tipo de responsabilidad por los daños debidos a una desviación de las especificaciones de la versión estándar de la máquina tal y como se encontraba en el momento de la entrega.

Este documento se ha elaborado con el máximo cuidado. No obstante, el fabricante no se responsabiliza de los errores que contenga ni de las consecuencias de los mismos.

## Índice

<b>1. Piezas y funciones</b>	<b>1</b>
1.1 Piezas	1
1.2 Piezas opcionales	1
1.2.1 Unidad de leche	1
1.2.2 Filtro de agua	1
1.3 Mandos	2
<b>2. Puesta en marcha inicial</b>	<b>3</b>
<b>3. Puesta en marcha</b>	<b>10</b>
<b>4. Espera activa</b>	<b>11</b>
<b>5. Su bebida</b>	<b>12</b>
5.1 Preparación de su bebida	12
5.2 Personalización de su bebida	13
5.3 Ajuste de la altura del grifo	14
<b>6. Limpieza</b>	<b>15</b>
6.1 Limpieza diaria	15
6.1.1 Bandeja de goteo y cubo de desechos	15
6.2 Limpieza semanal	16
6.2.1 Salida de bebidas	16
6.2.2 Depósito de agua	17
6.2.3 Dispensador CIRCO	18
6.2.4 La carcasa	21
<b>7. Menú de programa</b>	<b>22</b>
7.1 Mantenimiento	23
7.1.1 Purga del sistema de café	24
7.1.2 Limpieza del sistema de leche	25
7.1.3 Limpieza del sistema de café	28
7.1.4 Purga del sistema de leche	32
7.1.5 Descalcificación	33
7.1.6 Filtro de agua	38
7.1.7 Recolocación del eje del dispensador CIRCO	43
7.1.8 Contadores	46
7.1.9 Historial de errores	48
7.2 Bebidas	49
7.2.1 Crea una bebida personalizada (general)	50
7.2.2 Editar bebida predeterminada (general)	62

7.3	Máquina .....	73
7.3.1	Unidad de leche .....	74
7.3.2	Temperatura de preparación .....	75
7.3.3	Altitud .....	76
7.3.4	Apagado automático .....	77
7.3.5	Bloqueo infantil .....	78
7.3.6	Pantalla de brillo .....	79
7.3.7	Sonidos .....	80
7.3.8	Idiomas .....	82
7.3.9	Unidades .....	83
7.3.10	Dureza del agua .....	85
7.3.11	Restablecimiento de los ajustes de fábrica .....	86
7.3.12	Calibración del sistema de agua .....	88
7.3.13	Calibración del molinillo de café .....	90
7.3.14	Información de la máquina y el software .....	94
7.4	Ayuda en línea .....	95
<b>8.</b>	<b>Circunstancias especiales .....</b>	<b>96</b>
8.1	Dispensador CIRCO montado parcialmente (Error 10015) .....	96
8.2	Mal funcionamiento dispensador CIRCO (Error 04104) .....	99
<b>9.</b>	<b>Mensajes de advertencia y error .....</b>	<b>103</b>
9.1	Mensajes de advertencia .....	103
9.2	Mensajes de error .....	105
9.3	Otros problemas .....	107
<b>10.</b>	<b>Apéndice .....</b>	<b>109</b>
10.1	Información sobre la dureza del agua y el filtro .....	109
10.2	Instalación de un filtro de agua .....	110
10.2.1	Filtro de agua interno .....	110
10.2.2	Filtro de agua externo .....	111
10.3	Instalación de una unidad de leche .....	112
10.4	Instalación de una conexión de agua fija .....	114
10.5	Mensaje cubo lleno .....	115
10.6	Funciones especiales .....	116
10.7	Configuración estándar de bebidas (STD) .....	117

## Generalidades

- ▶ *Lea siempre las instrucciones de seguridad (700.403.347). Para evitar posibles daños, estas instrucciones de seguridad deben leerse, comprenderse y seguirse.*
- ▶ *Los manuales están sujetos a cambios, escanee el código QR para obtener información actualizada.*



# 1. Piezas y funciones

## 1.1 Piezas

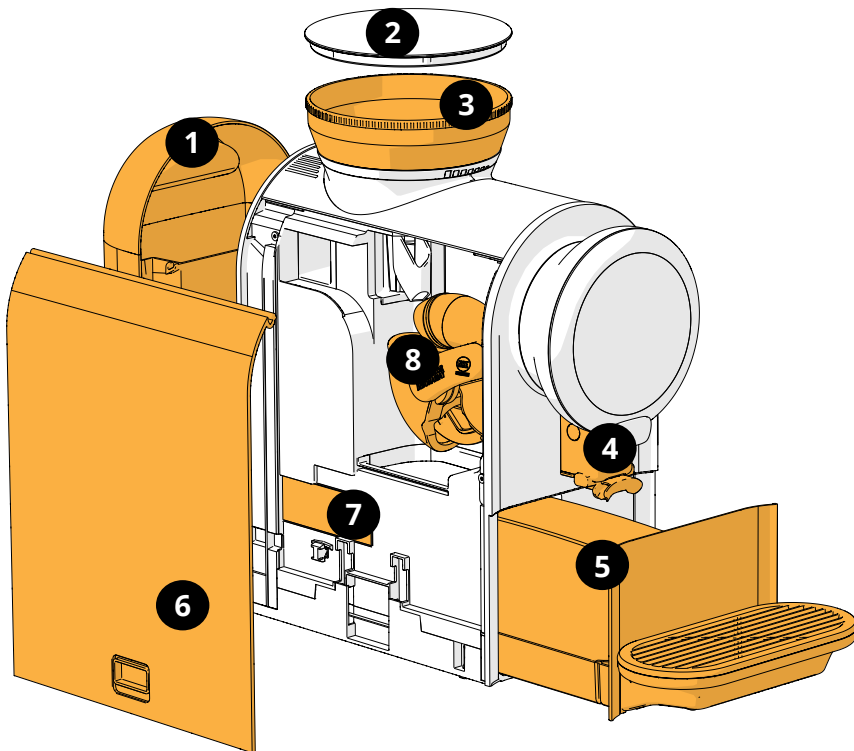

1. Depósito de agua
2. Tapa (recipiente de café en grano)
3. Recipiente de café en grano y molinillo
4. Salida
5. Bandeja de goteo (completa)
  - 5a. Cubo de desechos
  - 5b. Placa delantera
  - 5c. Placa de la bandeja de goteo
  - 5d. Bandeja de goteo
  - 5e. Rebosadero de la bandeja de goteo
6. Panel lateral/de servicio
7. Placa de identificación
8. Dispensador CIRCO

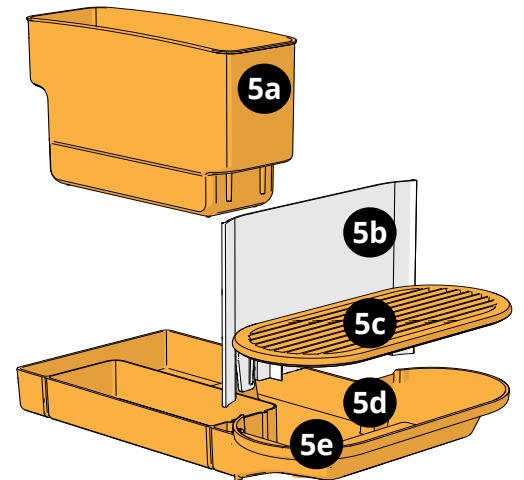

## 1.2 Piezas opcionales

### 1.2.1 Unidad de leche

La Sprso es una máquina de espresso con preparación del grano a la taza. En la versión estándar, la Sprso no ofrece bebidas con leche, como el cappuccino. No obstante, puede conectarse una unidad/refrigerador de leche a la Sprso. Al conectar una unidad de leche a la Sprso, pueden ofrecerse cinco bebidas adicionales: caffè latte, espresso macchiato, cappuccino, latte macchiato y espuma de leche caliente. La instalación de la unidad de leche en la Sprso se describe en [§10.3 en página 112](#).

### 1.2.2 Filtro de agua

El depósito de agua de la Sprso puede equiparse con un filtro de agua. Los filtros de agua son sistemas de filtrado y purificación que eliminan los minerales que endurecen el agua y provocan la calcificación. Recomendamos a los clientes la utilización de un filtro de agua. El filtro de agua mejora la calidad de la bebida y disminuye los depósitos de cal, con la consiguiente optimización del rendimiento de la Sprso. La instalación del filtro de agua en la Sprso se describe en [§10.2 en página 110](#).

### 1.3 Mandos

Hay 4 botones principales para la navegación de la Sprso (consulte más abajo) y 4 botones para personalizar su bebida (consulte [§5 en página 12](#)).



1.3a

**Botón de menú:**

- para acceder al menú de programa (pulsar y mantener pulsado) (consulte [§7 en página 22](#))
- para cancelar la preparación de una bebida
- ▶ *El botón de menú puede utilizarse para acceder a un menú o para regresar*



1.3b

**Botones de navegación:**

- para desplazarse por las bebidas, las opciones de los menús, los ajustes o para cambiar un valor



1.3c

**Start / confirmar:**

- para empezar a dispensar
- para confirmar una selección en el menú de programa

## 2. Puesta en marcha inicial

Este documento es aplicable a los números de modelo:

- Sprso-0xx

Desembalaje de la Sprso e inspección de daños

1. lea el manual de seguridad
2. retire la lámina de la pantalla
3. llene el depósito de agua (parte posterior)
4. llene el recipiente de café en grano (en la parte superior)
5. enchufe la máquina en el toma-corriente (asegúrese que tenga toma de tierra) para encender la Sprso
6. siga el procedimiento de instalación que se muestra en pantalla

► **Todas las imágenes de pantalla de esta guía están en inglés.**

Accesorios en el embalaje:

- manual de seguridad
- guía de inicio rápido
- pastillas de limpieza (dispensador CIRCO)
- verificador de dureza del agua
- conector de leche
- manguito de leche
- pastillas de limpieza (conexión de leche)

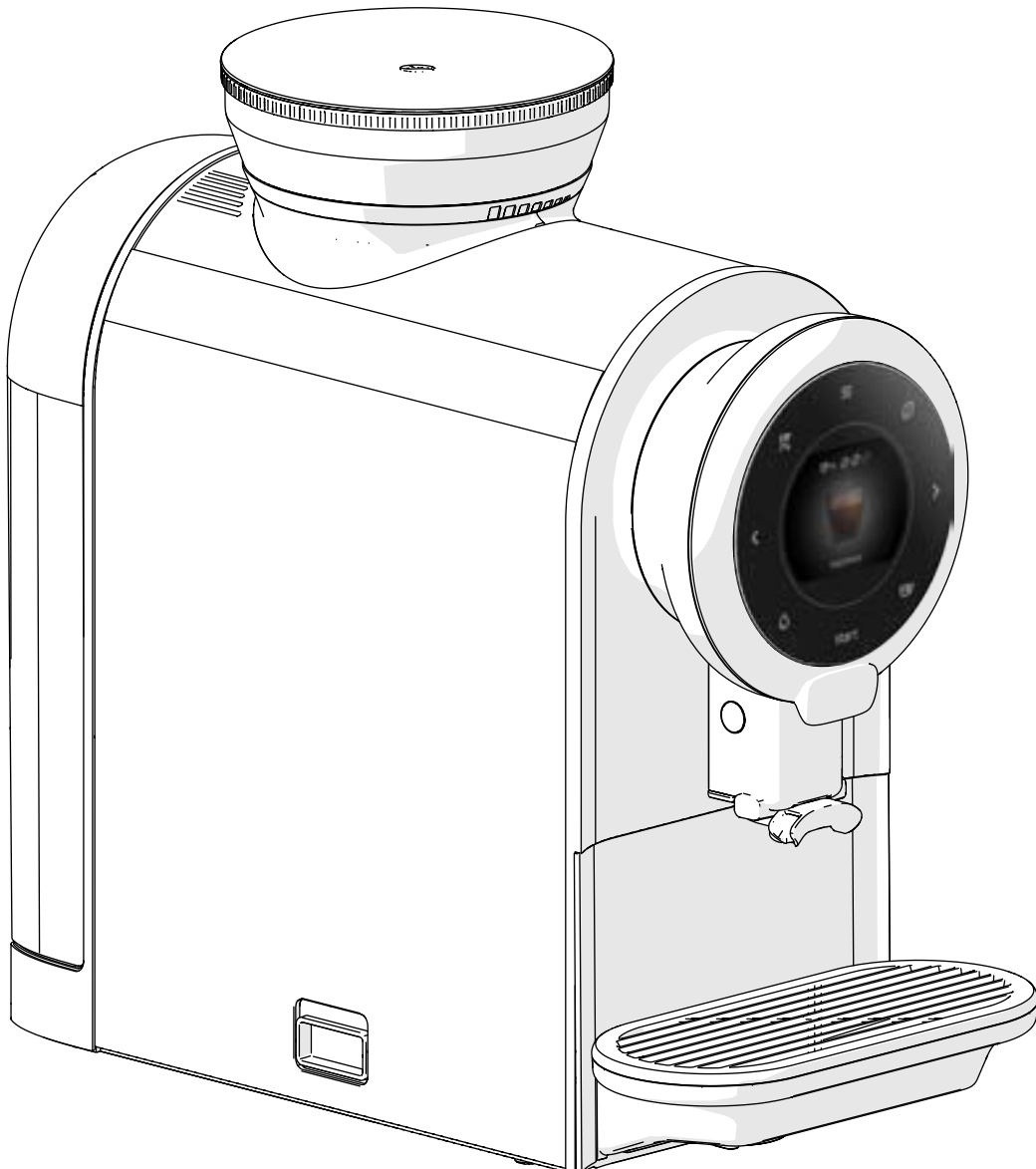

Comienzo del procedimiento de instalación:

- tras unos segundos, aparecerá la pantalla de selección de idioma

2a



Selección del idioma:

- pulse < o > para desplazarse por los idiomas disponibles
- pulse **start** para confirmar

2b



¡Lea el manual de seguridad!

- pulse **start** para confirmar o
- pulse < para volver a cambiar el idioma

2c



Selección de las unidades de volumenn:

- pulse < o > para seleccionar las unidades que va a utilizar
- pulse **start** para confirmar

2d



2e



Filtro de agua (opcional):

- pulse < o > para seleccionar no/sí
- pulse **start** para confirmar

► Consulte [§10.2 en página 110](#).

2f



Selección de la dureza del agua:

- pulse < o > para seleccionar uno de los 5 ajustes
- pulse **start** para confirmar

► *Es importante conocer la dureza correcta del agua en el lugar donde se utiliza la Sprso (para ajustar la señal de descalcificación).*

*Si es necesario, pregunte a la compañía local de agua por la dureza del agua o mida usted mismo la dureza del agua con el verificador de dureza del agua.*

*Consulte también [§10.1 en página 109](#).*

2g



Llene el recipiente de café en grano (A) y el depósito de agua (B)

- pulse **start** para confirmar

► *El depósito de agua debe llenarse de agua potable limpia y fría sin gas.*

*Nunca utilice agua templada o caliente.*

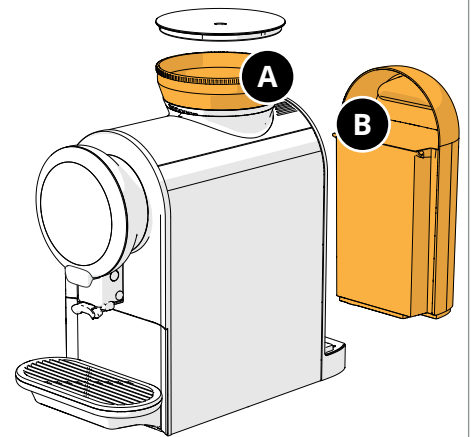

2h



Calibración del molinillo de café:

- pulse **start** para confirmar

2.h1



- Paso 1 calibración: preparación
- asegúrate de tener todo lo necesario
  - pulse > para pasar al siguiente paso

2.h2



- Paso 2 calibración: preparación
- siga las instrucciones que aparecen en pantalla
  - pulse **start** para confirmar

2.h3



- Paso 3 calibración: preparación
- espera a que aparezca la siguiente pantalla

2.h4



- Paso 4 calibración: preparación
- siga las instrucciones que aparecen en pantalla
  - ▶ *La siguiente pantalla se muestra automáticamente cuando se retira la bandeja de goteo.*

2.h5



Paso 5 calibración: preparación

- siga las instrucciones que aparecen en pantalla
- pulse > para pasar al siguiente paso

► *Las básculas suelen tener un botón que permite poner a cero la pantalla cuando se coloca el cubo de basura vacío en la plataforma de pesaje, de modo que solo se muestra el peso del contenido del cubo.*

2.h6



Paso 6 calibración: preparación

- siga las instrucciones que aparecen en pantalla
- pulse **start** para confirmar

2.h7



Paso 7 calibración:

- espera a que aparezca la siguiente pantalla

2.h8



Paso 8 calibración:

- siga las instrucciones que aparecen en pantalla

2.h9



Paso 9 calibración:

- siga las instrucciones que aparecen en pantalla
- pulse > para pasar al siguiente paso

► *La siguiente pantalla se muestra automáticamente cuando se retira la bandeja de goteo.*

2.h10



Paso 10 calibración:

- siga las instrucciones que aparecen en pantalla
- pulse < o > para introducir el peso medido
- pulse **start** para confirmar

2.h11



Paso 11 calibración: Pantalla de información

- *Vacíe y limpie la papelera y vuelva a colocar todo en su posición original.*
- El procedimiento de calibración ha finalizado
- espera a que aparezca la siguiente pantalla

2i



Unidad de leche:

- pulse < o > para seleccionar no/sí
- pulse **start** para confirmar

► *Consulte [§10.3 en página 112.](#)*

2j



- ▶ Esta pantalla solo aparece si ha confirmado la pantalla anterior con Sí.

Llenado de la unidad de leche:

- pulse **start** para confirmar

2k



La Sprso debe purgarse:

- ponga una taza grande debajo de la salida o vacíe la bandeja de goteo tras el procedimiento de instalación
- pulse **start** para confirmar.

- ▶ *Máximo 250 ml de agua caliente de la salida.*

2l



Purga:

- ▶ La pantalla parpadea en naranja y negro y, tras unos segundos, la Sprso comienza a purgar
- ▶ El recordatorio "**limpiar sistema de leche diariamente**" solo es visible si hay conectada una unidad de leche.

2m



El procedimiento de primera instalación ha finalizado.

- vacíe la bandeja de goteo si no ha utilizado una taza grande para recoger el agua de purga

La Sprso está lista para su uso.

- ▶ Solo tras seleccionar [§7.3.11 en página 86](#), es posible reiniciar el procedimiento de la primera instalación.

### 3. Puesta en marcha

La Sprso se purga durante un breve periodo de tiempo cuando se produce la "puesta en marcha inicial" y cada vez que se enciende la Sprso.

- ▶ **No** hay detección automática de vaciado del depósito de granos durante las funciones de inactividad / espera activa.
- ▶ El depósito de agua debe llenarse de agua potable limpia y fría sin gas. Nunca utilice agua templada o caliente.



3a



3b



La pantalla parpadea en naranja y negro.

- tras unos segundos, comienza la purga de la Sprso

▶ Sale agua caliente ( $\pm 15$  ml) de la salida a la bandeja de goteo.

▶ El recordatorio "**limpiar sistema de leche diariamente**" solo es visible si hay conectada una unidad de leche.

La Sprso está lista para su uso



3c

## 4. Espera activa

La Sprso no tiene un botón de encendido, pero puede poner la máquina manualmente en modo de espera activa en cualquier momento. En el modo de espera activa, todas las funciones se desconectan, pero el botón start sigue parpadeando lentamente. Pulse el botón start para activar la máquina.

- Consulte también [§7.3.4 en página 77](#) para permitir que la Sprso pase automáticamente al modo de espera activa.



4a

Puesta en marcha del "modo de espera activa":

- pulse y mantenga pulsado el botón start
- se realizarán las purgas necesarias cuando se active/necesite



4b



La pantalla parpadea en naranja y negro.

- tras unos segundos, comienza la purga de la Sprso

- Sale agua caliente ( $\pm 15$  ml) de la salida a la bandeja de goteo.

- El recordatorio "**limpiar sistema de leche diariamente**" solo es visible si hay conectada una unidad de leche.



4c

La pantalla de "despedida" permanece activa durante unos segundos, tras los cuales solo es visible el botón start que parpadea lentamente.

- Toque el botón start para activar la Sprso.

## 5. Su bebida

Pulse los botones de navegación (< o >) para desplazarse por las bebidas disponibles.

Se puede modificar una bebida estándar o añadir un máximo de tres bebidas basadas en las bebidas estándar; consulte el apartado [§7.2 en página 49](#).







Las bebidas disponibles se enumeran en el apartado [§10.7 en página 117](#)

### 5.1 Preparación de su bebida

Pulse **start** y la Sprso preparará inmediatamente la bebida seleccionada.

Para cancelar una bebida seleccionada, pulse **≡**

Los siguientes indicadores pueden aparecer en la pantalla durante el proceso de preparación:

Indicadores	Significado
	preparación de bebida en curso
	Dispensador CIRCO todavía en curso, la siguiente acción es preparar su café
	cancelación de su bebida
	vaciado del cubo de desechos (ME05), consulte <a href="#">§9.1 en página 103</a>
	sustitución del filtro de agua (ME09), consulte <a href="#">§7.1.6</a>
	limpieza del dispensador CIRCO (ME08), consulte <a href="#">§7.1.3</a>
	descalcificación de la máquina (ME11), consulte <a href="#">§7.1.5</a>

► Si desea personalizar la bebida, seleccione uno de los botones de los iconos que se muestran en la sección [§5.2](#).

## 5.2 Personalización de su bebida

► Estos ajustes se utilizan en la preparación de una bebida y no se guardan.

### Tamaño de bebida



5.2a

- pulse < o > para ajustar el volumenn
- Consulte [§10.7 en página 117](#) para conocer los ajustes predeterminados de volumenn S, M y L por bebida

### Intensidad / Intenso





5.2b

### Intensidad

- pulse < o > para ajustar la intensidad
- Los granos representan los tres niveles de intensidad del café
- 2 granos es la intensidad básica.  
(1 grano: -1 gr., 3 granos: +1 gr.)

### Intenso



- pulse  de nuevo para realizar el ajuste e intensidad:
  - » desactivado  o
  - » activado 
- La función intensiva aumentará el tiempo de preparación en un 10%.

**Taza individual / doble**

- ▶ Solo pueden seleccionarse dos capas para:
  - Espresso
  - Corto
  - Largo

- pulse  si desea preparar 2 tazas simultáneamente

5.2c

**Agua caliente (función de flujo libre)**

- pulse y mantenga pulsado  para el agua caliente

5.2d

**5.3 Ajuste de la altura del grifo**

- ▶ Ajuste la altura del grifo (80 - 115 mm) manualmente deslizando la salida de bebida hacia dentro o hacia fuera.

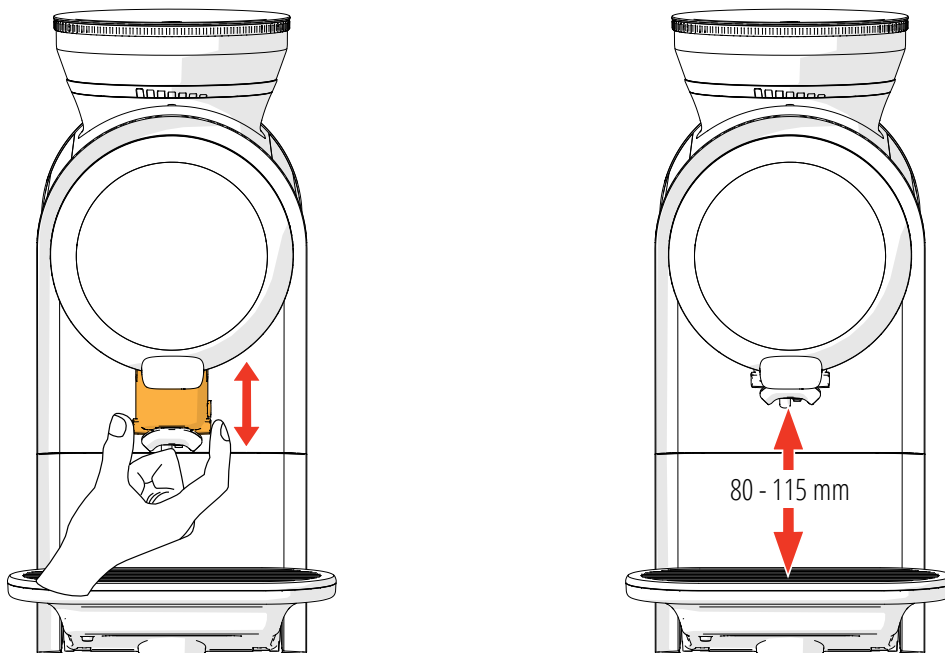

## 6. Limpieza

Es importante mantener limpia la Sprso.

La Sprso tiene dos procedimientos de purga que se inician automáticamente.

También se generan mensajes en pantalla que indican que debe iniciarse un procedimiento de limpieza específico, consulte [§7.1 en página 23](#).

Adicionalmente, se recomienda limpiar manualmente algunas piezas:

Diariamente	Semanalmente
bandeja de goteo y cubo de desechos	salida de bebida
	depósito de agua
	dispensador CIRCO
	el exterior

- ▶ *Nunca lave las piezas de la Sprso en el lavavajillas.*
- ▶ *No utilice productos de limpieza agresivos.*
- ▶ *Limpie la unidad de leche según las instrucciones suministradas con la propia unidad de leche.*

### 6.1 Limpieza diaria

#### 6.1.1 Bandeja de goteo y cubo de desechos

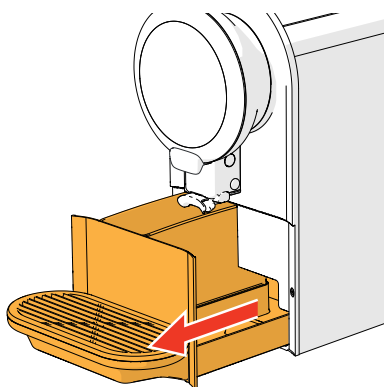

6.1.1a

Cuando aparezca en la pantalla el mensaje "vaciar cubo de desechos", limpie la bandeja de goteo y el cubo de desechos.

1. tire de la bandeja de goteo totalmente hacia delante
2. vacíe la bandeja de goteo y el cubo de desechos

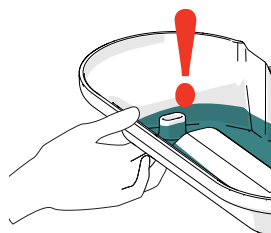

- ▶ *Ponga el dedo debajo del rebosadero para evitar derrames.*

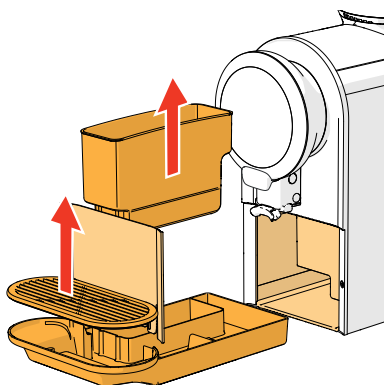

6.1.1b

3. suelte la placa delantera de la bandeja de goteo
4. limpie con *agua caliente y jabón*:
  - » la bandeja de goteo
  - » la placa de la bandeja de goteo
  - » el cubo de desechos
5. limpie con *un paño húmedo*:
  - » la placa delantera
  - » la zona en la que se introduce la bandeja de goteo
6. seque todo y vuelva a colocar en su sitio

## 6.2 Limpieza semanal

Limpie manualmente las siguientes piezas una vez por semana:

- salida de bebida
- depósito de agua
- dispensador CIRCO
- el exterior

### 6.2.1 Salida de bebidas

1. retire el tapón, tirando de este hacia la derecha

- Si hay una unidad de leche, retire el manguito de leche, incluido el conector.

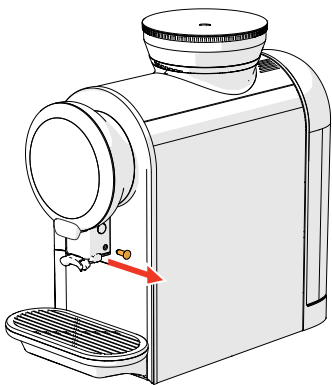

6.2.1a

2. pulse los "botones" a ambos lados

3. retire la salida tirando de ella hacia abajo

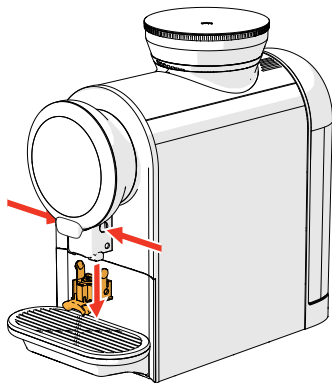

6.2.1b

4. limpie las piezas de la salida con *agua caliente y jabón*

- La pieza n.º 1 solo está presente si **no** hay unidad de leche conectada.

- Las piezas n.º 2 y 3 solo están presentes si hay una unidad de leche conectada.

5. seque todo

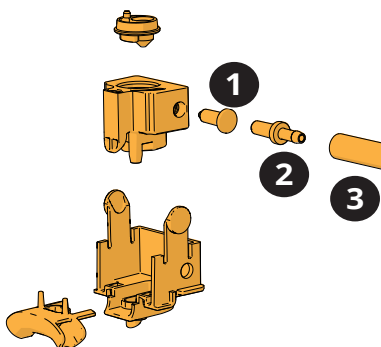

6.2.1c

6. vuelva a colocar todo en su posición original

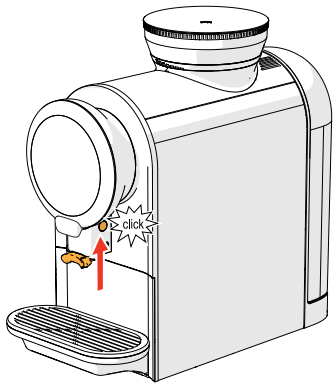

6.2.1d

## 6.2.2 Depósito de agua

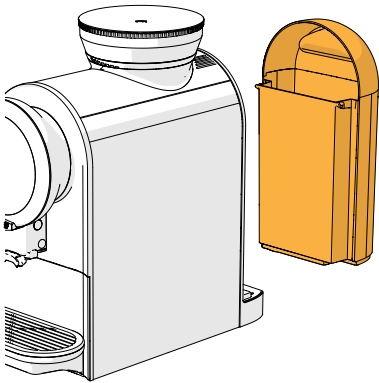

6.2.2a

1. vacíe el depósito de agua
2. retire el filtro de agua (si está presente)
3. limpie el depósito de agua con *agua caliente* y un cepillo no abrasivo
4. seque el exterior del depósito de agua con un paño suave
5. llene el depósito de agua con agua limpia y fría sin gas y vuelva a colocarlo

### 6.2.3 Dispensador CIRCO

Además del programa de limpieza fijo (consulte [§7.1.3 en página 28](#)), también puede limpiar manualmente el dispensador CIRCO como se muestra a continuación.

1. abra el panel de servicio

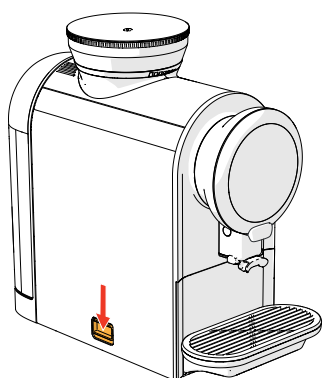

6.2.3a

2. gire el cierre en sentido antihorario
3. retire el dispensador CIRCO

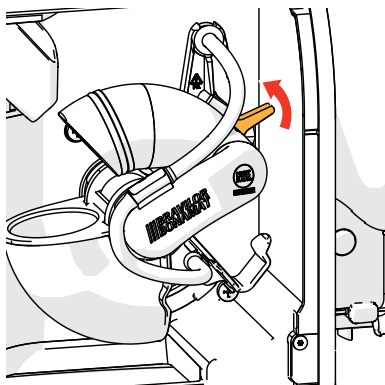

6.2.3b

- ta bort utloppet från kaffekvarnen

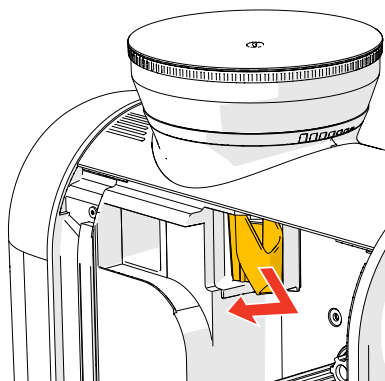

6.2.3c

4. Rengör utloppet från kaffekvarnen med en **torr** trasa.

► *Använd inte vatten för att förhindra att ingredienserna klumpar sig.*

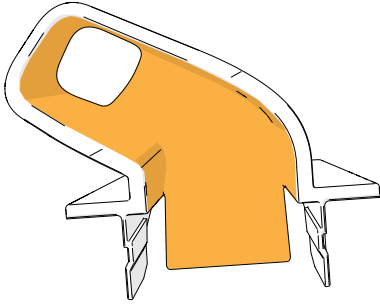

6.2.3d

5. limpie el interior del compartimento de servicio con un paño húmedo

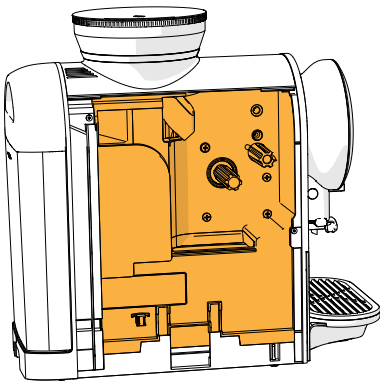

6.2.3e

► *No es necesario desmontar todas las piezas*

6. limpiar las dos mitades del dispensador CIRCO, la carcasa (nº 1) y el cabezal (nº 2), con *agua caliente* ( $\pm 60$  °C) y un cepillo no abrasivo

► *No pueden lavarse en lavavajillas*

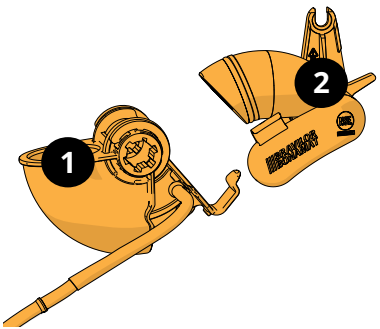

6.2.3f

► *Compruebe la fijación del soporte*

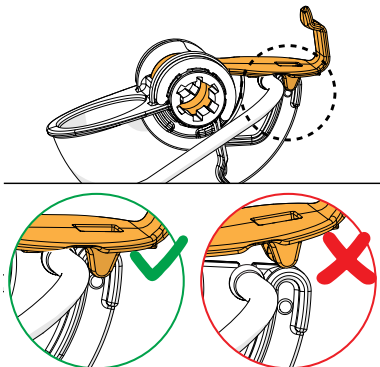

6.2.3g

7. deslizar la carcasa sobre el eje

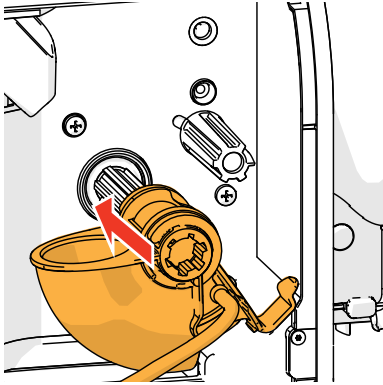

6.2.3h

8. empuje el cabezal un poco sobre el eje

► Compruebe la posición de la manguera en los soportes (a y b)

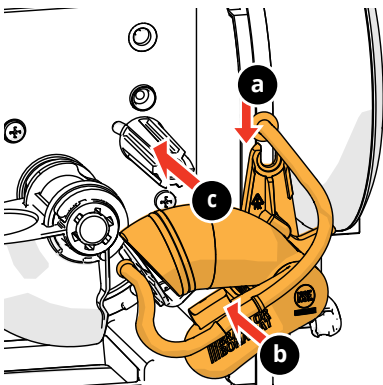

6.2.3i

9. empuje la cabeza más sobre el eje hasta que encaje en su sitio

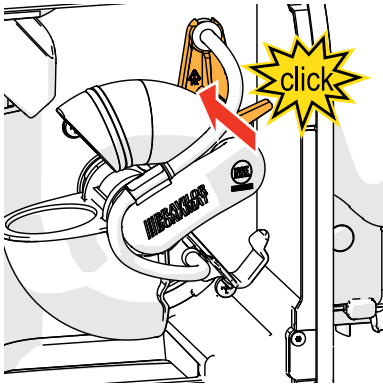

6.2.3j

10. cierre el panel de servicio

11. empezar a purga del sistema de café, ver [§7.1.1 en página 24](#)



6.2.3k

## 6.2.4 La carcasa

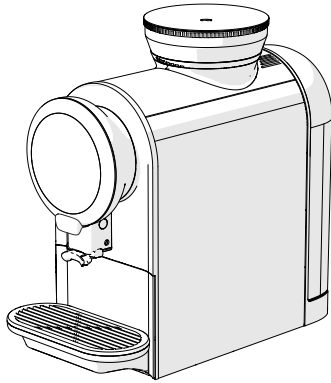

6.2.4a

1. limpie el exterior de la Sprso con un paño húmedo
2. seque todo con un paño suave

## 7. Menú de programa

Pulse y mantenga pulsado el botón de menú ≡ para abrir un menú de programa.

- pulse < o > para desplazarse por los "menús de programas" o
- pulse **start** para confirmar o
- pulse ≡ para cancelar

▶ Si no se pulsa ningún botón en 30 segundos, cuando el menú de programa está seleccionado, la Sprso regresa a la "pantalla de selección de bebidas".

▶ **Todas las imágenes de pantalla de esta guía están en inglés.**

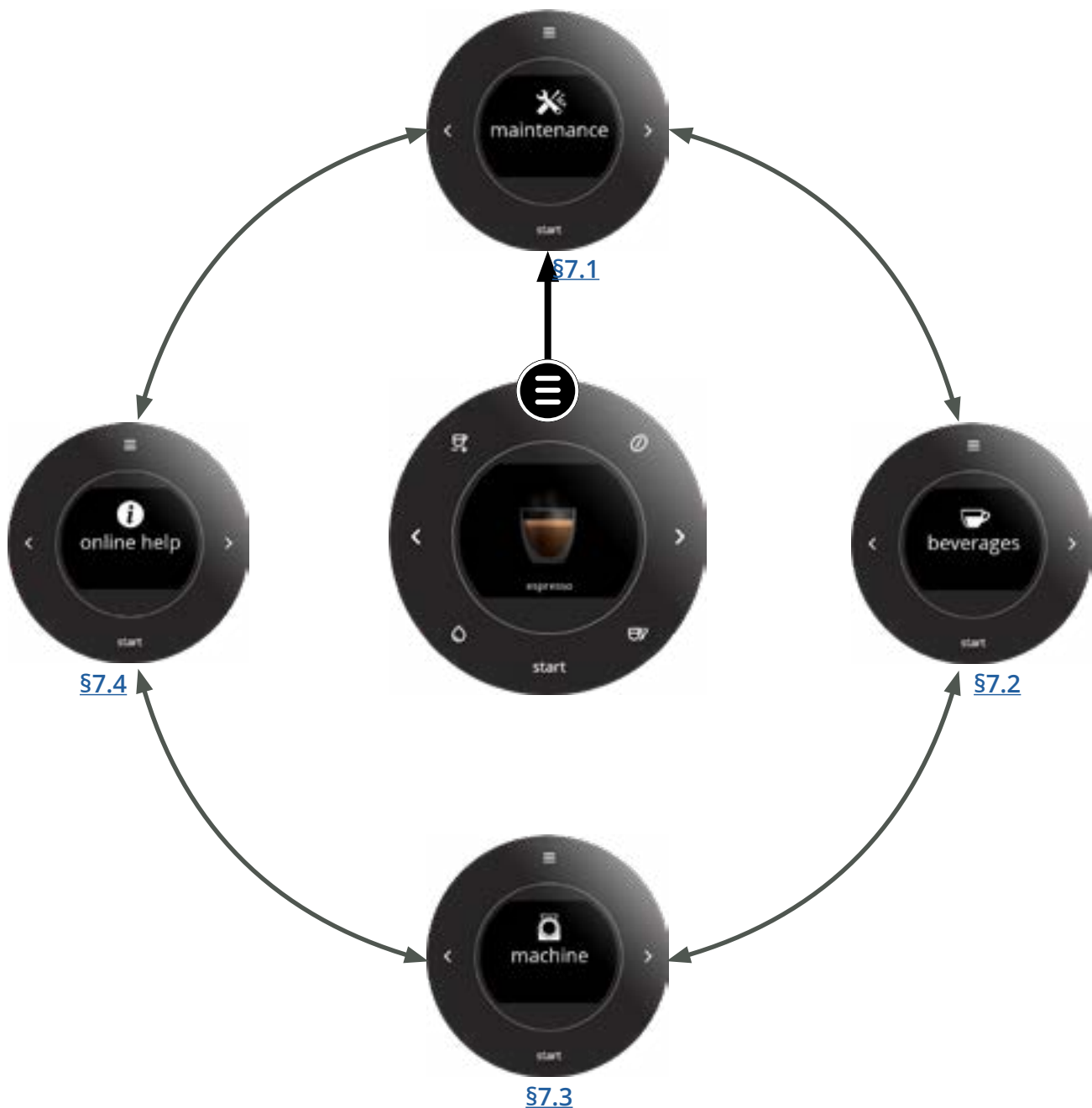

## 7.1 Mantenimiento

Los procedimientos de limpieza y el programa de descalcificación pueden iniciarse en el menú de mantenimiento.

Si se instala, sustituye o retira un filtro de agua, debe especificarse en el software de la máquina, consulte [§7.1.6 en página 38](#).

En este menú pueden leerse los contadores de bebidas y el historial de errores.

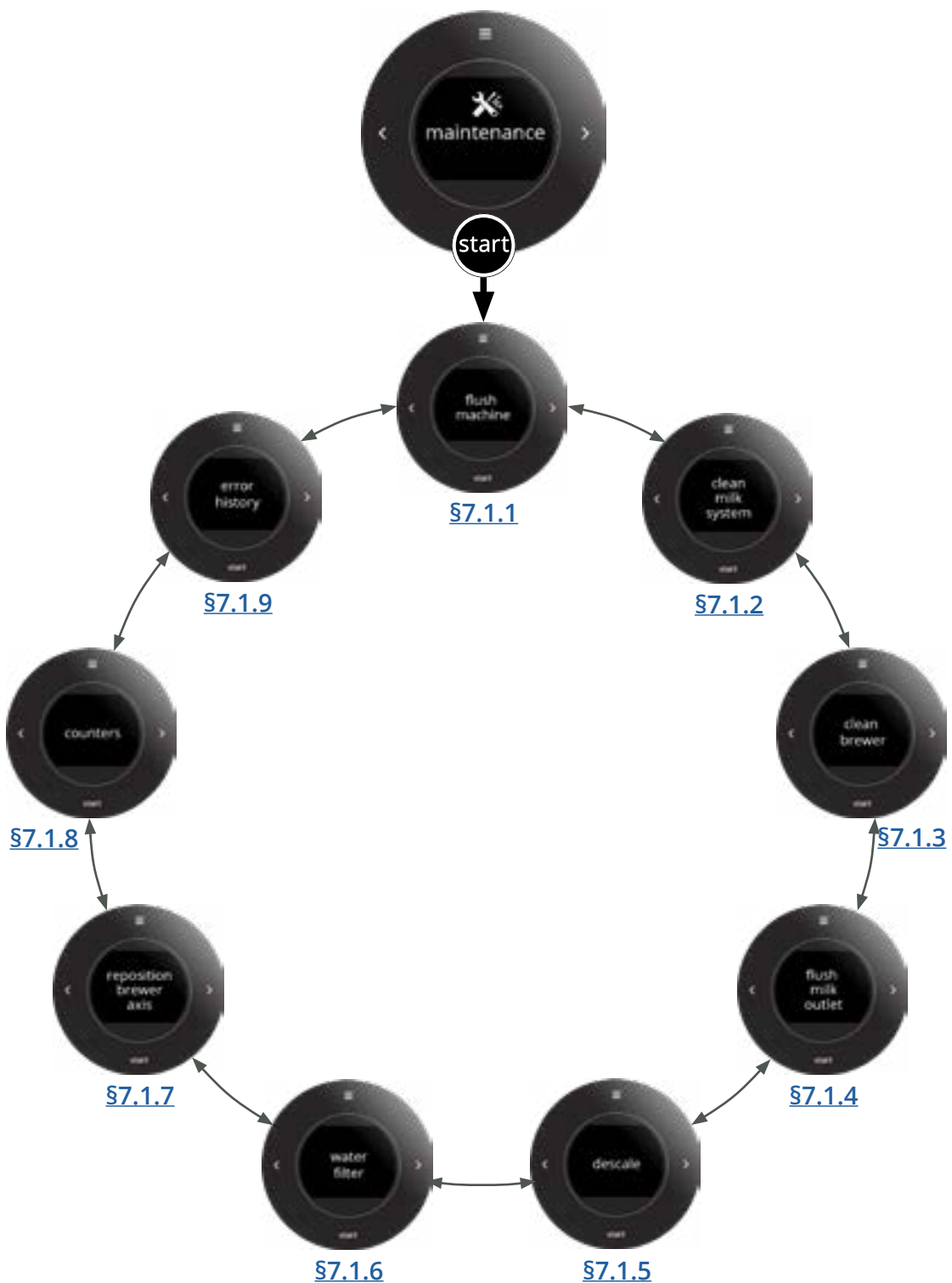

### 7.1.1 Purga del sistema de café

Este programa se utiliza para purgar el dispensador CIRCO.  
Se bombea agua caliente a través del dispensador CIRCO y la salida de café para aclararla.  
El dispensador CIRCO debe aclararse con frecuencia.

- tiempo: 40 segundos



7.1.1

Purga de la salida de café:

- pulse **start** para confirmar
- pulse < o > para desplazarse por el menú de mantenimiento



7.1.1a



La pantalla parpadea en naranja y negro.

- espere que aparezca la siguiente pantalla



7.1.1b

Purga:

- espere hasta que finalice el proceso
  - ▶ Sale agua caliente ( $\pm 15$  ml) de la salida a la bandeja de goteo.
  - ▶ El recordatorio "**limpiar sistema de leche diariamente**" solo es visible si hay conectada una unidad de leche.
  - ▶ La Sprso vuelve automáticamente a la "pantalla de selección de bebidas".

## 7.1.2 Limpieza del sistema de leche

Esta sección solo es visible cuando la unidad de leche está activada.

- ▶ *La unidad de leche no se detecta automáticamente, sino que debe seleccionarse en el software, consulte [§7.3.1 en página 74](#).*
- ▶ *El momento de realizar este procedimiento depende de la cantidad de bebidas con leche, pero debe realizarse al menos una vez al día.*

### Elementos necesarios:

- limpiador del sistema de leche (recomendado: *pastillas Rinza® M61*)
- vaso medidor (250 ml)
- taza grande (>250 ml)
- tiempo: ± 10 minutos



7.1.2

El sistema de leche debe limpiarse a diario:

- pulse **start** para confirmar
- pulse < o > para desplazarse por el menú de mantenimiento
- ▶ *La función de limpieza del sistema de leche solo será visible cuando la unidad de leche esté activada.*



7.1.2a

Paso 1 preparación:

- asegúrese de que tiene todo lo que necesita
- pulse > para ir a la siguiente pantalla



7.1.2b

Paso 2 preparación:

- siga las instrucciones en pantalla
- ▶ *Entrará agua en el cubo de desechos, por tanto, es necesario vaciarlo.*
- ▶ *Al vaciar la bandeja de goteo, coloque el dedo debajo del rebosadero para evitar derrames.*
- ▶ *Cuando la bandeja de goteo y el cubo de desechos vuelvan a estar en su posición, aparecerá la siguiente pantalla.*



7.1.2c

- Paso 3 preparación: de la solución de limpieza:
- disuelva por completo una pastilla en 250 ml de agua tibia (máx. 35 °C).
  - ▶ *Si la solución está demasiado caliente, se generará vapor durante la limpieza, lo que hará que esta resulte ineficaz.*
  - pulse > para ir a la siguiente pantalla



7.1.2d

- Paso 4 pantalla de información:
- siga las instrucciones en pantalla
  - ▶ *También es aconsejable limpiar manualmente la salida de bebida con una frecuencia semanal, consulte [§6.2.1 en página 16](#).*



7.1.2e

- Paso 5 inicio del programa de limpieza de leche:
- siga las instrucciones en pantalla
  - ponga el vaso medidor y la taza grande vacía en su posición
  - introduzca el manguito de entrada de leche en el vaso medidor con la solución de limpieza
  - pulse **start** para comenzar el proceso de limpieza
  - ▶ *El proceso de limpieza no puede interrumpirse tras este paso.*



7.1.2f

- Paso 6 limpieza en curso del sistema de leche:
- la pantalla parpadea en naranja y negro durante unos segundos antes de iniciarse el ciclo de limpieza
  - espere que aparezca la siguiente pantalla
  - ▶ *¡Saldrán agua caliente y vapor (±250 ml) de la salida!*

7.1.2g



- Paso 7 preparación del aclarado:
- vacíe la taza grande
  - siga las instrucciones en pantalla
  - ▶ *Utilice agua fría, el agua caliente produce demasiado vapor que no ayuda en el aclarado.*
  - pulse > para ir a la siguiente pantalla

7.1.2h



- Paso 8 preparación del aclarado:
- siga las instrucciones en pantalla
  - ponga el vaso medidor y la taza grande vacía en su posición
  - introduzca el manguito de entrada de leche en el vaso medidor con agua fría y limpia
  - pulse **start** para comenzar el proceso de aclarado

7.1.2j



- Paso 9 aclarado en curso:
- la pantalla parpadea en naranja y negro durante unos segundos antes de iniciarse el ciclo de aclarado
  - espere que aparezca la siguiente pantalla
  - ▶ *¡Saldrán agua caliente y vapor (±250 ml) de la salida!*

7.1.2i



- El procedimiento de limpieza ha finalizado.
- pulse **start** para confirmar
  - ▶ *Ha entrado agua en el cubo de desechos, por tanto, es aconsejable vaciarlo.*

### 7.1.3 Limpieza del sistema de café

Este procedimiento limpia la unidad dispensadora CIRCO y la salida de café (incluidos los manguitos).

► El momento de realizar este procedimiento depende de la cantidad de bebidas con café.

#### Elementos necesarios:

- limpiador del dispensador CIRCO (recomendado: pastillas Cafiza® E16)
- vaso medidor (500 ml)
- depósito de agua lleno
- tiempo: ± 15 minutos



7.1.3

El dispensador CIRCO debe limpiarse periódicamente:

- pulse **start** para confirmar o
- pulse < o > para desplazarse por el menú de mantenimiento



7.1.3a

Paso 1 preparación:

- asegúrese de que tiene todo lo que necesita
- pulse > para ir a la siguiente pantalla



7.1.3b

Paso 2 preparación:

- siga las instrucciones en pantalla
  - Entrará algo de agua en el cubo de desechos, por tanto, es necesario vaciarlo.
  - Al vaciar la bandeja de goteo, coloque el dedo debajo del rebosadero para evitar derrames.
  - Cuando la bandeja de goteo y el cubo de desechos vuelvan a estar en su posición, aparecerá la siguiente pantalla.

7.1.3c



- Paso 3 preparación del aclarado:
- siga las instrucciones en pantalla
  - pulse **start** para comenzar el proceso de limpieza

7.1.3d



- Paso 4 pre-aclarado del dispensador CIRCO:
- la pantalla parpadea en naranja y negro durante unos segundos antes de iniciarse el ciclo de aclarado
  - espere que aparezca la siguiente pantalla
- ¡Saldrá agua caliente ( $\pm 30$  ml) de la salida!

7.1.3e



- Paso 5 preparación: de la limpieza:
- siga las instrucciones en pantalla
  - pulse **start** para comenzar el proceso de limpieza
- *El proceso de limpieza no puede interrumpirse tras este paso.*

7.1.3f



- Paso 6 preparación: de la limpieza:
- abra el panel lateral como se muestra en la pantalla
- *Cuando se retire el panel lateral, aparecerá la siguiente pantalla.*

Paso 7 pantalla de información:

- siga las instrucciones en pantalla

► *También es aconsejable limpiar manualmente el dispensador CIRCO con una frecuencia semanal, consulte [§6.2.3 en página 18](#).*



7.1.3g

Paso 8 preparación: de la limpieza:

- ponga la pastilla de limpieza en el dispensador CIRCO
- pulse > para ir a la siguiente pantalla



7.1.3h

Paso 9 preparación:  
de la limpieza:

- cierre el panel lateral como se muestra en la pantalla

► *Cuando el panel lateral vuelva a estar en su posición, aparecerá la siguiente pantalla.*



7.1.3i

Paso 10 preparación: de la limpieza:

- ponga un vaso medidor en posición
- pulse **start** para comenzar el proceso de limpieza



7.1.3j



7.1.3k

Paso 11 limpieza en curso del dispensador CIRCO:

- la pantalla parpadea en naranja y negro durante unos segundos antes de iniciarse el ciclo de limpieza
- espere que aparezca la siguiente pantalla, esto tardará aproximadamente 10 minutos

▶ ¡Saldrán agua caliente y vapor ( $\pm 250$  ml) de la salida!



7.1.3l

Paso 12 limpieza del dispensador CIRCO:

- siga las instrucciones en pantalla

▶ Ha entrado agua en el cubo de desechos, por tanto, es aconsejable vaciarlo.

▶ Al vaciar la bandeja de goteo, coloque el dedo debajo del rebosadero para evitar derrames.

▶ Cuando la bandeja de goteo y el cubo de desechos vuelvan a estar en su posición, aparecerá la siguiente pantalla.



7.1.3m

El procedimiento de limpieza ha finalizado.

- pulse **start** para confirmar



7.1.3n

Pantalla de información:

▶ Solo es visible si hay una unidad de leche activada en el software.

- pulse > para ir al menú de mantenimiento

### 7.1.4 Purga del sistema de leche

Esta sección solo es visible cuando la unidad de leche está activada.

- ▶ *La unidad de leche no se detecta automáticamente, consulte [§7.3.1 en página 74](#).*

Se bombea agua caliente (30 ml) a través de la salida de leche para aclararla.

Este es un procedimiento de limpieza rápido que elimina la leche de la salida.

- tiempo: 20 segundos

- ▶ *La función de purga de la leche también se activa automáticamente 10 minutos después de dosificar una bebida que contenga leche.*

7.1.4



La salida de leche puede purgarse manualmente:

- pulse **start** para confirmar o
- pulse < o > para desplazarse por el menú de mantenimiento
- ▶ *Esta función solo es visible si hay una unidad de leche activada en el software.*

7.1.4a



La pantalla parpadea en naranja y negro.

- espere que aparezca la siguiente pantalla

7.1.4b



Purga:

- espere hasta que finalice el proceso
- ▶ *Sale agua caliente (30 ml) de la salida a la bandeja de goteo.*
- ▶ *La Sprso vuelve automáticamente a la "pantalla de selección de bebidas".*

### 7.1.5 Descalcificación

La descalcificación elimina todos los depósitos de cal del sistema de agua, lo que prolonga el ciclo de vida útil del dispositivo.

**Elementos necesarios:**

- agente descalcificador (recomendado: "RENEGITE", nuestro agente descalcificador de eficacia demostrada)
  - vaso medidor (500 ml)
  - tiempo total: ± 20 minutos
- ¡El proceso de descalcificación no puede interrumpirse una vez que el agente descalcificador está en la Sprso!
- Retire el filtro de agua (si corresponde) para asegurarse de que no resulte dañado por el agente descalcificador.
- Desconecte la unidad de leche (si está conectada) para evitar la transferencia de sabor.



7.1.5

La Sprso debe descalcificarse con frecuencia:

- pulse **start** para confirmar o
- pulse < o > para desplazarse por el menú de mantenimiento



7.1.5a

Paso 1 pantalla de información:

- pulse > para ir a la siguiente pantalla
- *xxx indica la cantidad de agua que ha utilizado la máquina e yyy ajusta la cantidad tras la que es necesario descalcificar (consulte [§7.3.10 en página 85](#)).*



7.1.5b

Paso 2 pantalla de información:

- duración del programa de descalcificación
- *Si se utiliza una conexión de agua fija, es necesario seguir pasos adicionales:*
- » cierre el grifo de agua
  - » desconecte el manguito del depósito de agua (consulte el adhesivo en el depósito de agua).
- pulse > para ir a la siguiente pantalla

7.1.5c



Paso 3 preparación:

- asegúrese de que tiene todo lo que necesita
- pulse > para ir a la siguiente pantalla

7.1.5d



Paso 4 preparación:

- siga las instrucciones en pantalla
- pulse > para ir a la siguiente pantalla
  - ▶ *Recomendado: 50 gr de Renegite / 500 ml de agua*
  - ▶ *Si el volumenn es superior a la cantidad (mínima) recomendada, saldrá más solución descalcificadora de la máquina.*

7.1.5e



Paso 5 preparación:

- ▶ *Solo es visible si hay una unidad de leche activada en el software.*
- siga las instrucciones en pantalla
- pulse > para ir a la siguiente pantalla

7.1.5f



Paso 6 preparación:

- ▶ *Si hay un filtro de agua conectado en el depósito de agua, retírelo ahora.*
- siga las instrucciones en pantalla
- pulse > para ir a la siguiente pantalla

7.1.5g



Paso 7 preparación:

- siga las instrucciones en pantalla
- pulse > para ir a la siguiente pantalla
- ▶ *La cancelación en este momento implica que el depósito de agua debe vaciarse y aclararse exhaustivamente.*
- ▶ *El proceso de descalcificación no puede interrumpirse tras este paso.*

7.1.5h



Paso 8 proceso de descalcificación:

- siga las instrucciones en pantalla
- pulse **start** para comenzar el proceso real de descalcificación

7.1.5i



Paso 9 proceso de descalcificación:

- espere que aparezca la siguiente pantalla (± 11 minutos)
- ▶ *No deje la Sprso desatendida.*
- ▶ *Saldrá agua caliente con solución descalcificadora por la salida.*

7.1.5j



Paso 10 proceso de descalcificación:

- siga las instrucciones en pantalla
- pulse > para ir a la siguiente pantalla

7.1.5k



Paso 11 relleno del depósito de agua:

- siga las instrucciones en pantalla
  - ▶ *Utilice agua fría.*
  - ▶ *Si el volumenn es superior a la cantidad (mínima) recomendada, saldrá más agua de aclarado de la máquina y el aclarado tardará más.*
- pulse > para ir a la siguiente pantalla

7.1.5l



Paso 12 preparación del aclarado:

- siga las instrucciones en pantalla
- pulse **start** para comenzar el aclarado

7.1.5m



Paso 13 aclarado en curso:

- espere que aparezca la siguiente pantalla ( $\pm$  2 minutos)
  - ▶ *¡Sale agua caliente por la salida!*
  - ▶ *El aclarado durará más tiempo si hay más agua de la cantidad mínima (500 ml) en el depósito de agua.*

7.1.5n



Pantalla de información:

- ▶ *Solo es visible si hay una unidad de leche activada en el software.*
- siga las instrucciones en pantalla
- pulse > para ir a la siguiente pantalla



7.1.5o

El procedimiento de descalcificación ha finalizado y el contador de descalcificación se restablece.

- pulse **start** para confirmar

- ▶ *Vuelva a conectar el filtro de agua cuando lo haya retirado en [7.1.5f](#) y llene el depósito de agua.*
- ▶ *Vuelva a conectar la conexión fija de agua si se utiliza y abra el grifo.*

## 7.1.6 Filtro de agua

La instalación del filtro de agua se describe en [§10.2 en página 110](#). Si se instala, sustituye o retira un filtro de agua, esto debe especificarse en el software de modo que se actualice el contador. La Sprso ahora puede indicar cuándo es necesario sustituirlo.

El filtro de agua reduce los depósitos de cal y las impurezas del agua, haciendo que la descalcificación sea menos frecuente (consulte [§10.1 en página 109](#)). Adicionalmente, garantiza una calidad uniforme de la bebida caliente, tanto en sabor como en aroma.

- ▶ Cuando se sustituye un filtro de agua interno por un filtro externo, o viceversa, primero se debe desinstalar el primer filtro desde el software (pantalla [§7.1.6g en página 40](#)), tras lo cual se puede instalar el otro filtro.

7.1.6



Puede sustituir, retirar o instalar el filtro de agua:

- pulse **start** para confirmar o
- pulse < o > para desplazarse por el menú de mantenimiento
  - ▶ filtro de agua **ya** instalado:  
la siguiente pantalla es [§7.1.6b](#)
  - ▶ filtro de agua **aún no** instalado:  
la siguiente pantalla es [§7.1.6k](#)

7.1.6a



Información del filtro de agua

- litros de agua que han pasado por el filtro tras la última instalación/sustitución
- pulse > para ir a la siguiente pantalla
  - ▶ xxx indica la cantidad de agua que ha utilizado la máquina e yyy es la cantidad tras la que es necesario cambiar el filtro de agua (consulte [§10.1 en página 109](#)).

7.1.6b



Sustitución del filtro de agua:

- pulse < o > para seleccionar no/sí
- pulse **start** para confirmar
  - ▶ si selecciona **SÍ**:  
la siguiente pantalla es [§7.1.6c](#)
  - ▶ si selecciona **NO**:  
la siguiente pantalla es [§7.1.6g](#)

7.1.6c



Sustituya el filtro de agua, consulte [§10.2 en página 110](#):

- pulse **start** para confirmar
  - ▶ *sustituir el filtro **interno** ir a la pantalla [§7.1.6f](#)*
  - ▶ *reemplazar el filtro **externo** ir a la siguiente pantalla*

7.1.6d



Capacidad del filtro externo:

- pulse < o > para elegir una capacidad y
- pulse **start** para confirmar

7.1.6e



Pantalla de información:

- ▶ *Al instalar un filtro de agua externo, el indicador de descalcificación se desactiva automáticamente, por lo que se recomienda descalcificar la Sprso inmediatamente después de sustituir el filtro externo.*
- después de unos segundos aparecerá la siguiente pantalla

7.1.6f



Se sustituye el filtro de agua, el procedimiento finaliza y el contador se pone a cero.

7.1.6g



Retirada del filtro de agua:

- pulse < o > para seleccionar no/sí
- pulse **start** para confirmar

- ▶ si selecciona **SÍ**:  
la siguiente pantalla es [§7.1.6g](#)
- ▶ si selecciona **NO**:  
la siguiente pantalla es [§7.1.6j](#)

7.1.6h



Retirada del filtro de agua:

- pulse **start** para confirmar

7.1.6i



Se retira el filtro de agua, el procedimiento finaliza y se desactiva el contador.

7.1.6j



No se han realizado cambios, el procedimiento ha finalizado.



7.1.6k

Instalación del filtro de agua:

- pulse < o > para seleccionar no/sí
- pulse **start** para confirmar

- ▶ si selecciona **SÍ**:  
la siguiente pantalla es [§7.1.6l](#)
- ▶ si selecciona **NO**:  
la siguiente pantalla es [§7.1.6j](#)



Elija el tipo de filtro:

- pulse < o > para elegir un filtro de agua interno o externo
- pulse **start** para confirmar



7.1.6l



7.1.6m

Instale un filtro de agua, consulte [§10.2 en página 110](#):

- pulse **start** para confirmar

- ▶ si selecciona **INTERNO**:  
la siguiente pantalla es [§7.1.6o](#)
- ▶ si selecciona **EXTERNO**:  
la siguiente pantalla es [§7.1.6n](#)



7.1.6n

Capacidad del filtro externo:

- pulse < o > para elegir una capacidad y
- pulse **start** para confirmar

Se instala el filtro de agua, el procedimiento finaliza y se activa el contador.



7.1.6o

### 7.1.7 Recolocación del eje del dispensador CIRCO

Es posible que la carcasa del dispensador CIRCO no pueda colocarse en la posición correcta si el eje del dispensador CIRCO se ha girado.

► El eje del dispensador CIRCO puede girarse manualmente y no debe girarse con herramientas.



7.1.7

Puede volver a colocar el eje del dispensador CIRCO:

- pulse **start** para confirmar o
- pulse < o > para desplazarse por el menú de mantenimiento



7.1.7a



- abra el panel lateral como se muestra en la pantalla
- Cuando se retire el panel lateral, aparecerá la siguiente pantalla.



7.1.7b

- pulse < o > para determinar el sentido de giro
- pulse **start** para confirmar e ir a la siguiente pantalla



7.1.7c



► El panel lateral debe estar cerrado, de lo contrario existe el riesgo de que se produzcan lesiones por las piezas giratorias.

• cierre el panel lateral como se muestra en la pantalla

► Cuando el panel lateral vuelva a estar en su posición, aparecerá la siguiente pantalla.



7.1.7d

- pulse **start** (y mantenga pulsado) para girar el eje
- pulse **>** para ir la siguiente pantalla



7.1.7e



• abra el panel lateral como se muestra en la pantalla

► Cuando se retire el panel lateral, aparecerá la siguiente pantalla.



7.1.7f

¿Puede colocarse el dispensador CIRCO?:

- pulse **<** o **>** para seleccionar no/sí
- pulse **start** para confirmar

► si selecciona **SÍ**:  
la siguiente pantalla es [§7.1.7g](#)

► si selecciona **NO**:  
la siguiente pantalla es [§7.1.7b](#)



- cierre el panel lateral como se muestra en la pantalla
  - ▶ Cuando el panel lateral vuelva a estar en su posición, el procedimiento finaliza y se muestra la pantalla [§7.1.7.](#)

7.1.7g

### 7.1.8 Contadores

Los contadores indican la cantidad de bebidas que se ha preparado.

Las bebidas personalizadas (consulte [§7.2.1 en página 50](#)) también se cuentan y se añaden al contador total de la máquina, incluso cuando se eliminan.

- ▶ *El contador total de la máquina contará cada bebida dosificada por la Sprso. No será posible ver el historial de estas bebidas.*
- ▶ *Las dosificaciones de agua caliente se cuentan cuando la cantidad supera los 20 ml.*

7.1.8



Lecturas del contador:

- pulse **start** para confirmar o
- pulse < o > para desplazarse por el menú de mantenimiento

7.1.8a



Contadores totales:

- pulse < o > para desplazarse por el menú de contadores
- ▶ *contador diario total = total de todos los contadores diarios tras el restablecimiento*
- ▶ *contador de bebidas totales = total de todos los contadores de bebidas desde el principio (las bebidas canceladas no se incluyen)*

7.1.8b



Contador diario de bebidas:

- pulse < o > para desplazarse por el menú de contadores
- ▶ *contador diario = bebida individual tras restablecimiento*
- ▶ *contador de bebidas = bebida individual desde el principio (las bebidas canceladas no se incluyen)*

7.1.8c



Contador total de máquina:

- pulse < o > para desplazarse por el menú de contadores
  - ▶ *contador total de máquina = total de todas las bebidas preparadas (las bebidas personalizadas eliminadas como en [§7.2.1 en página 50](#) se incluyen)*

7.1.8d



Eliminación de todos los contadores diarios:

- pulse **start** para confirmar o
- pulse < o > para desplazarse por el menú de contadores
  - ▶ *Los contadores diarios y el contador diario total se han puesto a 0.*

### 7.1.9 Historial de errores

Puede registrarse un total de 12 errores para asistencia técnica. Cuando el registro esté lleno, se sobrescribirá el primer error.

Podrá encontrar más información en [§9 en página 103](#).



7.1.9

Historial de errores:

- pulse **start** para confirmar o
- pulse < o > para desplazarse por el menú de mantenimiento



7.1.9a

Lista del historial de errores:

- pulse < o > para desplazarse por el historial de errores
- ▶ *Puede registrarse un total de 12 errores.  
Cuando el registro esté lleno, se sobrescribirá el primer error.*

## 7.2 Bebidas

Pulse el botón start  en el menú de programa para abrir el menú de bebidas.

En el "Menú de bebidas" seleccione una de las opciones disponibles:

- bebidas predeterminadas - ajuste de la fuerza, la intensidad y el volumenn
- bebidas personalizadas - pueden añadirse tres bebidas basadas en las bebidas predeterminadas

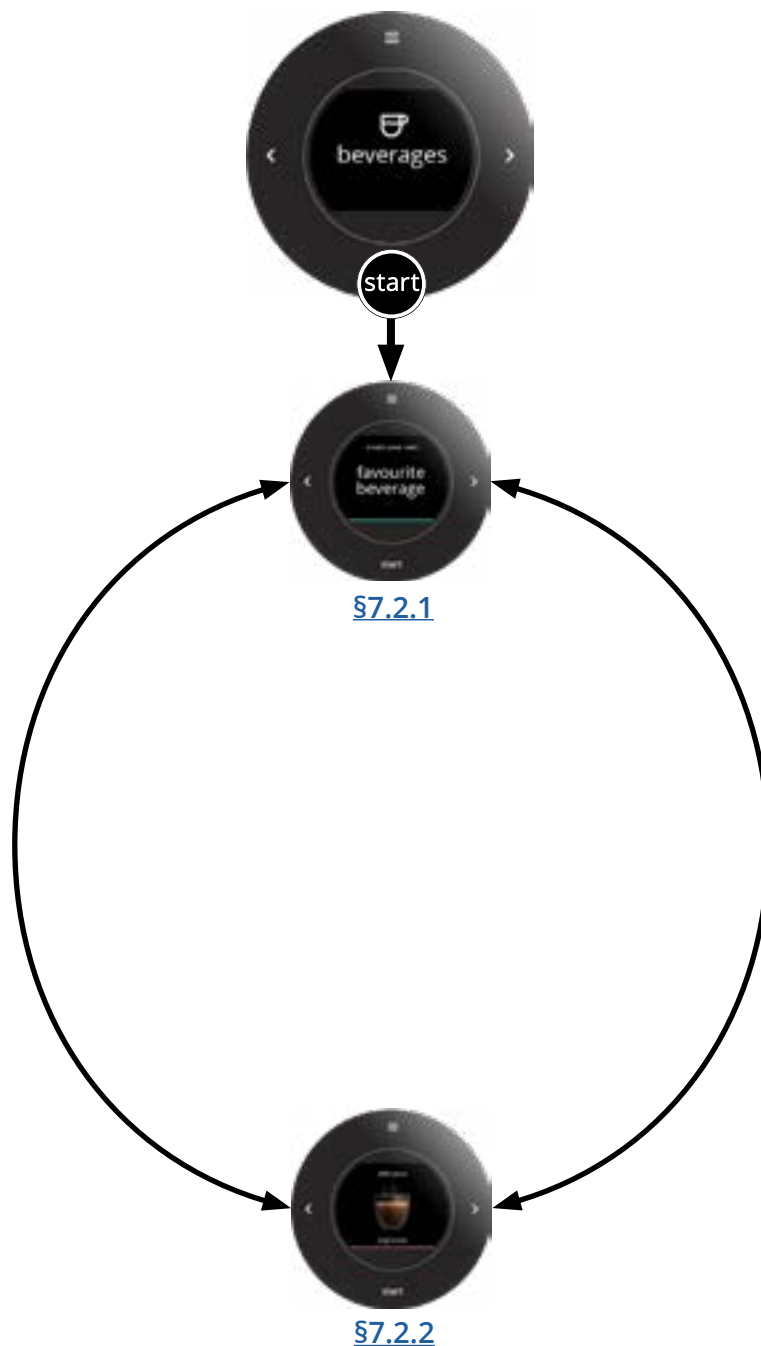

## 7.2.1 Crea una bebida personalizada (general)

Puede añadir hasta tres bebidas basadas en las bebidas predeterminadas.

Cuando se crea una bebida personalizada, esta se guardará con una identificación ("*nombre de la bebida*" | 1, "*nombre de la bebida*" | 2 y "*nombre de la bebida*" | 3) y se añadirá automáticamente a la "*pantalla de selección de bebidas*".

- Hay tres flujos de trabajo diferentes para cambiar las bebidas:
  1. solo café
  2. café con leche (o agua extra)
  3. agua caliente o leche caliente

7.2.1



Crea una bebida personalizada:

- pulse **start** para confirmar o
- pulse < o > para desplazarse por el menú de bebidas
  - ▶ *Máximo de bebidas personalizadas aún no alcanzado:*
    - » café solo, ir a la pantalla [7.2.1.1](#)
    - » café con «leche» o «agua extra», ir a la pantalla [7.2.1.2](#)
    - » leche o agua caliente, ir a la pantalla [7.2.1.3](#)
  - ▶ *Se ha alcanzado el máximo de bebidas personalizadas, para ir a la pantalla [7.2.1a](#)*
- pulse ≡ y salir del «Menú de bebidas»

7.2.1a



Se ha alcanzado el máximo de 3 bebidas personalizadas.

- pulse < o > para elegir no/sí
  - ▶ *seleccionado SÍ:*  
*la siguiente pantalla es [7.2.1b](#)*
  - ▶ *seleccionado NO:*  
*la siguiente pantalla es [7.2.1](#)*
- pulse **start** para confirmar
- pulse ≡ para ir la pantalla [7.2.1.1](#)

7.2.1b



Reemplazar una bebida personalizada:

- pulse < o > para sustituir una de las bebidas personalizadas.
- pulse **start** para confirmar
- pulse ≡ para ir la pantalla [7.2.1.1](#)

### 7.2.1.1 Crea una bebida personalizada solo para café

► *Las bebidas personalizadas solo se pueden preparar a partir de las bebidas estándar.*

7.2.1.1



Crea una bebida personalizada:

- pulse < o > para elegir una bebida estándar del carrusel en la que se basará la bebida personalizada
  - *También hay bebidas dobles disponibles, por lo que puede añadir su bebida doble personalizada.*
- pulse **start** para confirmar
  - *For café solo, ir a la pantalla [7.2.1.1a](#)*
  - *For café con «leche» o «agua extra», ir a la pantalla [7.2.1.2](#)*
  - *For leche o agua caliente, ir a la pantalla [7.2.1.3](#)*
- pulse ≡ y salir del «Menú de bebidas»

7.2.1.1a



Volumen:

- pulse < o > para seleccionar el volumen
  - *La flecha correspondiente desaparecerá si se alcanza el valor mínimo o máximo (desactivado, 20-250ml).*
  - *La flecha correspondiente desaparecerá si se alcanza el valor mínimo o máximo (desactivado [7.2.1.1e](#)).*
- pulse **start** para confirmar
- pulse ≡ para ir la pantalla [7.2.1.1g](#)

7.2.1.1b



Peso del café:

- pulse < o > para elegir el peso
  - *La flecha correspondiente desaparecerá si se alcanza el valor mínimo o máximo.*
  - *Las dosis superiores a 18 g se dividen en dos tomas iguales.*
- pulse **start** para confirmar
- pulse ≡ para ir la pantalla [7.2.1.1g](#)

7.2.1.1f



Tiempo de extracción:

- ▶ *El tiempo durante el cual se inyecta agua en el café molido.*
- pulse < o > para seleccionar los segundos.
- ▶ *La flecha correspondiente desaparecerá cuando se alcance el valor mínimo o máximo (5-60 segundos).*
- pulse **start** para confirmar
- pulse ≡ para ir la pantalla [7.2.1.1g](#)

7.2.1.1c



Opción de preinfusión:

- ▶ *Esta función añade agua al café molido para remojarlo y obtener un mejor sabor.*
- pulse < o > para seleccionar activar/desactivar
- pulse **start** para confirmar
- pulse ≡ para ir la pantalla [7.2.1.1g](#)

7.2.1.1d



Guarde la bebida.

- pulse **start** para confirmar
- pulse ≡ para ir la pantalla [7.2.1.1g](#)

7.2.1.1e



Pantalla de información.

- ▶ *El Sprso pasa automáticamente a la pantalla [7.2.1.1h](#)*

Pantalla de información.

- ▶ El Sprso pasa automáticamente a la pantalla [7.2.1.1](#)

7.2.1.1g



Opción de prueba:

- pulse < o > para elegir no/sí

- ▶ **seleccionado SÍ:**  
la siguiente pantalla es [7.2.1.1i](#)

» Coloca una taza debajo del grifo. Asegúrate de que sea del tamaño adecuado.

- ▶ **seleccionado NO:**  
la siguiente pantalla es [7.2.1.1k](#)

- pulse **start** para confirmar

7.2.1.1h



Pantalla de información

- ▶ Se está preparando su bebida de prueba.
- ▶ El Sprso pasa automáticamente a la pantalla [7.2.1.1j](#)

7.2.1.1i



Resultado de la prueba.

- pulse < o > para elegir no/sí

- ▶ **seleccionado SÍ:**  
la siguiente pantalla es [7.2.1.1k](#)

- ▶ **seleccionado NO:**  
la siguiente pantalla es [7.2.1.1a](#)

- pulse **start** para confirmar

7.2.1.1j





7.2.1.1l

Terminado.

- pulse < o > para editar otra o crear una nueva bebida
- pulse **start** para confirmar y pasar a la siguiente pantalla
- pulse ≡ y salir del «Menú de bebidas»



7.2.1.1k

Eliminar *una bebida personalizada*:

- pulse < o > para elegir no/sí
  - ▶ *seleccionado SÍ:*  
la siguiente pantalla es [7.2.1.1](#)
  - ▶ *seleccionado NO:*  
la siguiente pantalla es [7.2.2.1](#)
- pulse **start** para confirmar

## 7.2.1.2 Crea una bebida personalizada para café con leche (o agua extra)

► *Las bebidas personalizadas solo se pueden preparar a partir de las bebidas estándar.*

7.2.1.2



Crea una bebida personalizada:

- pulse < o > para elegir una bebida estándar del carrusel en la que se basará la bebida personalizada
  - *También hay bebidas dobles disponibles, por lo que puede añadir su bebida doble personalizada.*
- pulse **start** para confirmar
  - *For café solo, ir a la pantalla [7.2.1.1](#)*
  - *For café con «leche» o «agua extra», ir a la pantalla [7.2.1.2a](#)*
  - *For leche o agua caliente, ir a la pantalla [7.2.1.3](#)*
- pulse ≡ y salir del «Menú de bebidas»

7.2.1.2a



Volumen de café:

- pulse < o > para seleccionar el volumen
  - *La flecha correspondiente desaparecerá si se alcanza el valor mínimo o máximo (desactivado, 20-250ml)*
  - *La flecha correspondiente desaparecerá si se alcanza el valor mínimo o máximo (desactivado [7.2.1.2f](#)).*
- pulse **start** para confirmar
- pulse ≡ para ir la pantalla [7.2.1.2h](#)

7.2.1.2b



Peso del café:

- pulse < o > para elegir el peso
  - *La flecha correspondiente desaparecerá si se alcanza el valor mínimo o máximo (6-18 g).*
- pulse **start** para confirmar
- pulse ≡ para ir la pantalla [7.2.1.2h](#)

7.2.1.2c



Tiempo de extracción:

- ▶ *El tiempo durante el cual se inyecta agua en el café molido.*
- pulse < o > para seleccionar los segundos.
- ▶ *La flecha correspondiente desaparecerá cuando se alcance el valor mínimo o máximo (5-60 segundos).*
- pulse **start** para confirmar
- pulse ≡ para ir la pantalla [7.2.1.2h](#)

7.2.1.2d



Opción de preinfusión:

- ▶ *Esta función añade agua al café molido para remojarlo y obtener un mejor sabor.*
- pulse < o > para seleccionar activar/desactivar
- pulse **start** para confirmar
- pulse ≡ para ir la pantalla [7.2.1.2h](#)

7.2.1.2e



Volumen de leche (o agua):

- pulse < o > para seleccionar activar/desactivar
- pulse **start** para confirmar
- pulse ≡ para ir la pantalla [7.2.1.2h](#)
- ▶ *zzz ml = xxx ml (café) + yyy ml (leche o agua)*

7.2.1.2f



Guarde la bebida.

- pulse **start** para confirmar
- pulse ≡ para ir la pantalla [7.2.1.2h](#)

Pantalla de información.

- ▶ El Sprso pasa automáticamente a la pantalla [7.2.1.2i](#)



7.2.1.2i

Pantalla de información.

- ▶ El Sprso pasa automáticamente a la pantalla [7.2.2.1](#)



7.2.1.2g

Opción de prueba:

- pulse < o > para elegir no/sí

- ▶ *seleccionado SÍ:*  
la siguiente pantalla es [7.2.1.2j](#)

» Coloca una taza debajo del grifo. Asegúrate de que sea del tamaño adecuado.

- ▶ *seleccionado NO:*  
la siguiente pantalla es [7.2.1.2l](#)

- pulse **start** para confirmar



7.2.1.2h

Pantalla de información

- ▶ Se está preparando su bebida de prueba.
- ▶ El Sprso pasa automáticamente a la pantalla [7.2.1.2k](#)



7.2.1.2j



7.2.1.2k

Resultado de la prueba.

- pulse < o > para elegir no/sí
  - ▶ *seleccionado SÍ:*  
la siguiente pantalla es [7.2.1.2l](#)
  - ▶ *seleccionado NO:*  
la siguiente pantalla es [7.2.1.2a](#)
- pulse **start** para confirmar



7.2.1.2l

Terminado.

- pulse < o > para editar otra o crear una nueva bebida
- pulse **start** para confirmar y pasar a la siguiente pantalla
- pulse ≡ y salir del «Menú de bebidas»



7.2.1.2m

Eliminar *una bebida personalizada:*

- pulse < o > para elegir no/sí
  - ▶ *seleccionado SÍ:*  
la siguiente pantalla es [7.2.1.2](#)
  - ▶ *seleccionado NO:*  
la siguiente pantalla es [7.2.2.2](#)
- pulse **start** para confirmar

### 7.2.1.3 Crea una bebida personalizada para agua caliente o leche caliente

► Las bebidas personalizadas solo se pueden preparar a partir de las bebidas estándar.



7.2.1.3

Crea una bebida personalizada:

- pulse < o > para elegir una bebida estándar del carrusel en la que se basará la bebida personalizada
- pulse **start** para confirmar
  - For café solo, ir a la pantalla [7.2.1.1](#)
  - For café con «leche» o «agua extra», ir a la pantalla [7.2.1.2](#)
  - For leche o agua caliente, ir a la pantalla [7.2.1.3a](#)
- pulse ≡ y salir del «Menú de bebidas»



7.2.1.3a

Volumen de agua caliente (o leche):

- pulse < o > para seleccionar el volumen
  - La flecha correspondiente desaparecerá si se alcanza el valor mínimo o máximo (desactivado, 20-250ml)
  - La flecha correspondiente desaparecerá si se alcanza el valor mínimo o máximo (desactivado [7.2.1.3b](#)).
- pulse **start** para confirmar
- pulse ≡ para ir la pantalla [7.2.1.3d](#)



7.2.1.3b

Guarde la bebida.

- pulse **start** para confirmar
- pulse ≡ para ir la pantalla [7.2.1.3d](#)

Pantalla de información.

- ▶ El Sprso pasa automáticamente a la pantalla [7.2.1.3e](#)



7.2.1.3d

Pantalla de información.

- ▶ El Sprso pasa automáticamente a la pantalla [7.2.2.3](#)



7.2.1.3c

Opción de prueba:

- pulse < o > para elegir no/sí
  - ▶ **seleccionado SÍ:**  
la siguiente pantalla es [7.2.1.3f](#)  
» Coloca una taza debajo del grifo. Asegúrate de que sea del tamaño adecuado.
  - ▶ **seleccionado NO:**  
la siguiente pantalla es [7.2.1.3h](#)
- pulse **start** para confirmar



7.2.1.3e

Pantalla de información

- ▶ Se está preparando su bebida de prueba.
- ▶ El Sprso pasa automáticamente a la pantalla [7.2.1.3g](#)



7.2.1.3f

7.2.1.3g



Resultado de la prueba.

- pulse < o > para elegir no/sí
  - ▶ *seleccionado SÍ:*  
la siguiente pantalla es [7.2.1.3h](#)
  - ▶ *seleccionado NO:*  
la siguiente pantalla es [7.2.1.3a](#)
- pulse **start** para confirmar

7.2.1.3h



Terminado.

- pulse < o > para editar otra o crear una nueva bebida
- pulse **start** para confirmar y pasar a la siguiente pantalla
- pulse ≡ y salir del «Menú de bebidas»

7.2.1.3i



Eliminar *una bebida personalizada:*

- pulse < o > para elegir no/sí
  - ▶ *seleccionado SÍ:*  
la siguiente pantalla es [7.2.1.3](#)
  - ▶ *seleccionado NO:*  
la siguiente pantalla es [7.2.2.3](#)
- pulse **start** para confirmar

## 7.2.2 Editar bebida predeterminada (general)

Puede cambiar los ajustes de las bebidas predeterminadas.

Las bebidas con leche están siempre visibles en este menú, pero no pueden editarse a menos que la unidad de leche esté activada en [§7.3.1 en página 74](#).

Una vez creada una bebida personalizada, también aparecerá aquí. La única diferencia con una bebida predeterminada es que una bebida personalizada no se puede desactivar (deshabilitar), sino que debe eliminarse.

- Hay tres flujos de trabajo diferentes para cambiar las bebidas:
  1. solo café
  2. café con leche (o agua extra)
  3. agua caliente o leche caliente

### 7.2.2.1 Editar bebida predeterminada con solo café

7.2.2.1



Editar una bebida predeterminada:

- pulse < o > para desplazarse por el menú de bebidas
- elija una bebida para ajustarla
  - ▶ *Las bebidas dobles también se pueden cambiar.*
- pulse **start** para confirmar
  - ▶ Para café solo, ir a la pantalla [7.2.2.1a](#) o [7.2.2.1b](#)
  - ▶ Para café con «leche» o «agua extra», ir a la pantalla [7.2.2.2](#)
  - ▶ Para leche o agua caliente, ir a la pantalla [7.2.2.3](#)
- pulse ≡ y salir del «Menú de bebidas»

7.2.2.1a



Desactivar una bebida:

- pulse < o > para elegir no/sí
- pulse **start** para confirmar, ir a la pantalla [7.2.2.1c](#)
- pulse ≡ para ir la pantalla [7.2.2.1](#)

7.2.2.1b



Habilitar una bebida desactivada:

- pulse < o > para elegir no/sí
- pulse **start** para confirmar
- pulse ≡ para ir la pantalla [7.2.2.1](#)

7.2.2.1c



Selecciona el volumen que deseas editar:

- pulse < o > para seleccionar el volumen que deseas editar
- pulse **start** para confirmar
- pulse ≡ para ir la pantalla [7.2.2.1a](#)

7.2.2.1d



Volumen:

- pulse < o > para seleccionar el volumen
  - ▶ *La flecha correspondiente desaparecerá si se alcanza el valor mínimo o máximo (desactivado, 20-250ml)*
  - ▶ *La flecha correspondiente desaparecerá si se alcanza el valor mínimo o máximo (desactivado [7.2.2.1h](#) .*
- pulse **start** para confirmar
- pulse ≡ para ir la pantalla [7.2.2.1j](#)

7.2.2.1e



Peso del café:

- pulse < o > para elegir el peso
  - ▶ *The related arrow will disappear if the minimum o maximum value is reached (6-36gr).*
  - ▶ *Las dosis superiores a 18 g se dividen en dos tomas iguales.*
- pulse **start** para confirmar
- pulse ≡ para ir la pantalla [7.2.2.1j](#)

7.2.2.1f



Tiempo de extracción:

- ▶ *El tiempo durante el cual se inyecta agua en el café molido.*
- pulse < o > para seleccionar los segundos.
- ▶ *La flecha correspondiente desaparecerá cuando se alcance el valor mínimo o máximo (5-60 segundos).*
- pulse **start** para confirmar
- pulse ≡ para ir la pantalla [7.2.2.1j](#)

7.2.2.1g



Opción de preinfusión:

- ▶ *Esta función añade agua al café molido para remojarlo y obtener un mejor sabor.*
- pulse < o > para seleccionar activar/desactivar
- pulse **start** para confirmar
- pulse ≡ para ir la pantalla [7.2.2.1j](#)

7.2.2.1h



Guarde la bebida.

- pulse **start** para confirmar
- pulse ≡ para ir la pantalla [7.2.2.1j](#)

7.2.2.1i



Pantalla de información.

- ▶ *El Sprso pasa automáticamente a la pantalla [7.2.2.1k](#).*

Pantalla de información.

- ▶ El Sprso pasa automáticamente a la pantalla [7.2.2.1](#).

7.2.2.1j



Opción de prueba:

- pulse < o > para elegir no/sí

- ▶ **seleccionado SÍ:**  
la siguiente pantalla es [7.2.2.1k](#)

» Coloca una taza debajo del grifo. Asegúrate de que sea del tamaño adecuado.

- ▶ **seleccionado NO:**  
la siguiente pantalla es [7.2.2.1](#)

- pulse **start** para confirmar

7.2.2.1k



Pantalla de información

- ▶ Se está preparando su bebida de prueba.
- ▶ El Sprso pasa automáticamente a la pantalla [7.2.2.1m](#)

7.2.2.1l



Resultado de la prueba.

- pulse < o > para elegir no/sí

- ▶ **seleccionado SÍ:**  
la siguiente pantalla es [7.2.2.1](#)

- ▶ **seleccionado NO:**  
la siguiente pantalla es [7.2.2.1a](#)

- pulse **start** para confirmar

7.2.2.1m



### 7.2.2.2 Editar bebida predeterminada con café con leche (o agua extra)



Editar una bebida predeterminada:

- pulse < o > para desplazarse por el menú de bebidas
- elija una bebida para ajustarla
  - ▶ *Las bebidas dobles también se pueden cambiar.*
- pulse **start** para confirmar
  - ▶ *For café solo, ir a la pantalla [7.2.2.1](#)*
  - ▶ *For café con «leche» o «agua extra», ir a la pantalla [7.2.2.2a](#)*
  - ▶ *For leche o agua caliente, ir a la pantalla [7.2.2.3](#)*
- pulse ☰ y salir del «Menú de bebidas»

7.2.2.2



Desactivar la bebida:

- pulse < o > para elegir no/sí
- pulse **start** para confirmar, ir a la pantalla [7.2.2.2c](#)
- pulse ☰ para ir la pantalla [7.2.2.2](#)

7.2.2.2a



Habilitar una bebida desactivada:

- pulse < o > para elegir no/sí
- pulse **start** para confirmar
- pulse ☰ para ir la pantalla [7.2.2.2](#)

7.2.2.2b

7.2.2.2c



Selecciona el volumen que deseas editar:

- pulse < o > para seleccionar el volumen que deseas editar
- pulse **start** para confirmar
- pulse ≡ para ir la pantalla [7.2.2.2](#)

7.2.2.2d



Volumen:

- pulse < o > para seleccionar el volumen
  - ▶ *La flecha correspondiente desaparecerá si se alcanza el valor mínimo o máximo (desactivado, 20-250ml)*
  - ▶ *La flecha correspondiente desaparecerá si se alcanza el valor mínimo o máximo (desactivado [7.2.2.2i](#) .*
- pulse **start** para confirmar
- pulse ≡ para ir la pantalla [7.2.2.2k](#)

7.2.2.2e



Peso del café:

- pulse < o > para elegir el peso
  - ▶ *La flecha correspondiente desaparecerá si se alcanza el valor mínimo o máximo (6-18 g).*
- pulse **start** para confirmar
- pulse ≡ para ir la pantalla [7.2.2.2k](#)

7.2.2.2f



Tiempo de extracción:

- ▶ *El tiempo durante el cual se inyecta agua en el café molido.*
- pulse < o > para seleccionar los segundos.
  - ▶ *La flecha correspondiente desaparecerá cuando se alcance el valor mínimo o máximo (5-60 segundos).*
- pulse **start** para confirmar
- pulse ≡ para ir la pantalla [7.2.2.2k](#)

Opción de preinfusión:

► *Esta función añade agua al café molido para remojarlo y obtener un mejor sabor.*

- pulse < o > para seleccionar activar/desactivar
- pulse **start** para confirmar
- pulse ≡ para ir la pantalla [7.2.2.2k](#)



7.2.2.2g

Select the Volumen de leche (o agua):

- pulse < o > para seleccionar la cantidad de leche/agua
  - pulse **start** para confirmar
  - pulse ≡ para ir la pantalla [7.2.2.2k](#)
- *zzz ml = xxx ml (café) + yyy ml (leche o agua)*



7.2.2.2h

Guarde la bebida.

- pulse **start** para confirmar
- pulse ≡ para ir la pantalla [7.2.2.2k](#)



7.2.2.2i

Pantalla de información.

► *El Sprso pasa automáticamente a la pantalla [7.2.2.2l](#).*



7.2.2.2j

Pantalla de información.

- ▶ El Sprso pasa automáticamente a la pantalla [7.2.2.2](#)



7.2.2.2k

Opción de prueba:

- pulse < o > para elegir no/sí

- ▶ **seleccionado SÍ:**  
la siguiente pantalla es [7.2.2.2m](#)

» Coloca una taza debajo del grifo. Asegúrate de que sea del tamaño adecuado.

- ▶ **seleccionado NO:**  
la siguiente pantalla es [7.2.2.2](#)

- pulse **start** para confirmar



7.2.2.2l

Pantalla de información

- ▶ Se está preparando su bebida de prueba.
- ▶ El Sprso pasa automáticamente a la pantalla [7.2.2.2n](#)



7.2.2.2m

Resultado de la prueba.

- pulse < o > para elegir no/sí

- ▶ **seleccionado SÍ:**  
la siguiente pantalla es [7.2.2.2](#)

- ▶ **seleccionado NO:**  
la siguiente pantalla es [7.2.2.2a](#)

- pulse **start** para confirmar



7.2.2.2n

### 7.2.2.3 Editar bebida predeterminada: agua caliente o leche caliente



7.2.2.3

Editar una bebida predeterminada:

- pulse < o > para desplazarse por el menú de bebidas
- elija una bebida para ajustarla
- pulse **start** para confirmar
  - ▶ For café solo, ir a la pantalla [7.2.2.1](#)
  - ▶ For café con «leche» o «agua extra», ir a la pantalla [7.2.2.2](#)
  - ▶ For leche o agua caliente, ir a la pantalla [7.2.2.3a](#)
- pulse ≡ y salir del «Menú de bebidas»



7.2.2.3a

Desactivar la bebida:

- pulse < o > para elegir no/sí
- pulse **start** para confirmar, ir a la pantalla [7.2.2.3c](#)
- pulse ≡ para ir la pantalla [7.2.2.3](#)



7.2.2.3b

Habilitar una bebida desactivada:

- pulse < o > para elegir no/sí
- pulse **start** para confirmar
- pulse ≡ para ir la pantalla [7.2.2.3](#)

7.2.2.3c



Selecciona el volumen que deseas editar:

- pulse < o > para seleccionar el volumen que deseas editar
- pulse **start** para confirmar
- pulse ≡ para ir la pantalla [7.2.2.3](#)

7.2.2.3d



Volumen:

- pulse < o > para seleccionar el volumen
  - ▶ *La flecha correspondiente desaparecerá si se alcanza el valor mínimo o máximo (desactivado, 20-250ml)*
  - ▶ *If "off" is selected (only applicable for S and L), the beverage will be turned off.*
- pulse **start** para confirmar
- pulse ≡ para ir la pantalla [7.2.2.3g](#)

7.2.2.3e



Guarde la bebida.

- pulse **start** para confirmar
- pulse ≡ para ir la pantalla [7.2.2.3g](#)

7.2.2.3f



Pantalla de información.

- ▶ *El Sprso pasa automáticamente a la pantalla [7.2.2.3h](#).*

Pantalla de información.

- ▶ El Sprso pasa automáticamente a la pantalla [7.2.2.3](#).



7.2.2.3g

Opción de prueba:

- pulse < o > para elegir no/sí

- ▶ **seleccionado SÍ:**  
la siguiente pantalla es [7.2.2.3i](#)

» Coloca una taza debajo del grifo. Asegúrate de que sea del tamaño adecuado.

- ▶ **seleccionado NO:**  
la siguiente pantalla es [7.2.2.3](#)

- pulse **start** para confirmar



7.2.2.3h

Pantalla de información

- ▶ Se está preparando su bebida de prueba.
- ▶ El Sprso pasa automáticamente a la pantalla [7.2.2.3j](#)



7.2.2.3i

Resultado de la prueba.

- pulse < o > para elegir no/sí

- ▶ **seleccionado SÍ:**  
la siguiente pantalla es [7.2.2.3](#)

- ▶ **seleccionado NO:**  
la siguiente pantalla es [7.2.2.3a](#)

- pulse **start** para confirmar



7.2.2.3j

### 7.3 Máquina

En el menú de la máquina puede programarse lo siguiente.

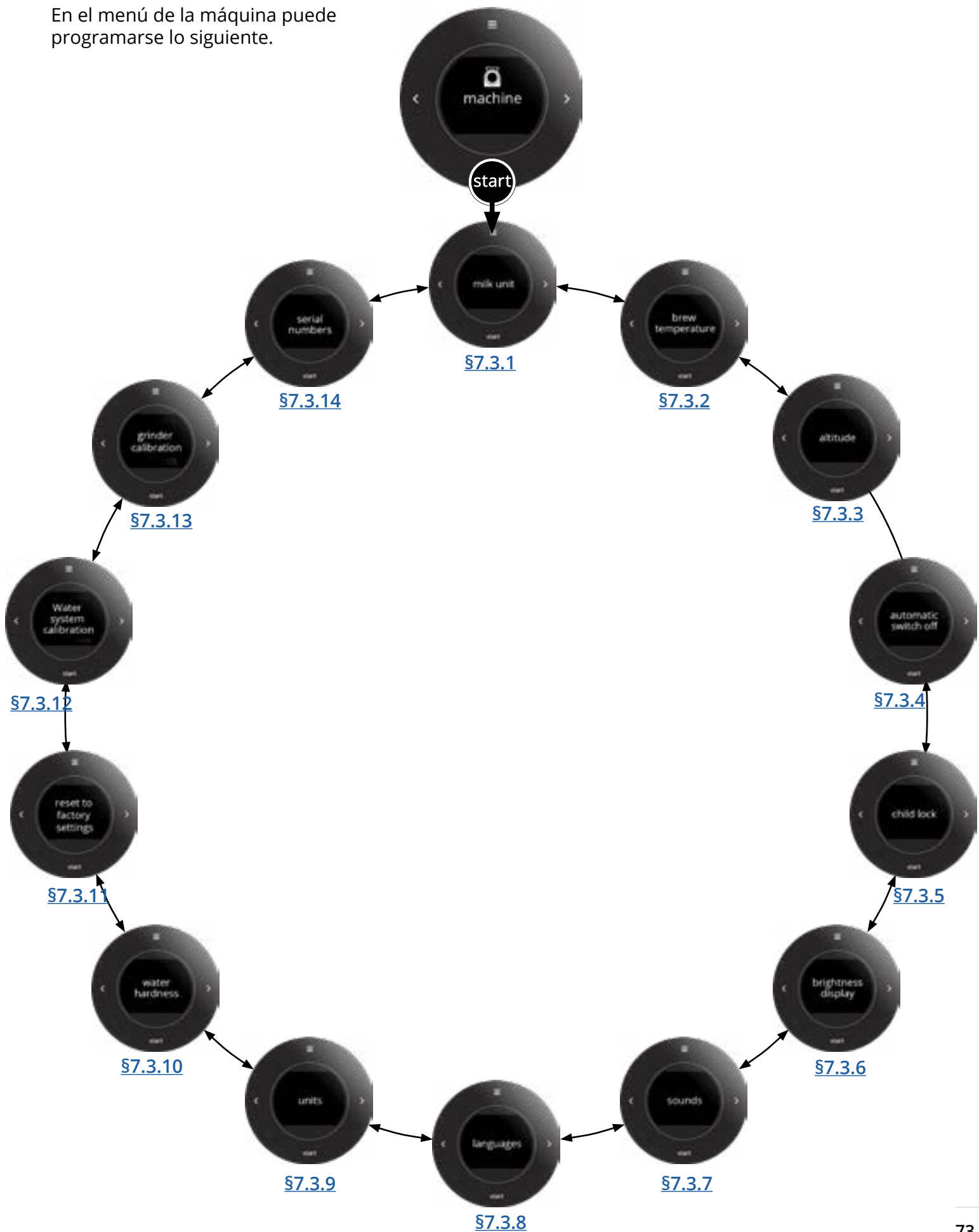

### 7.3.1 Unidad de leche

Puede añadirse una unidad/refrigerador de leche a la Sprso.

Al activar la unidad de leche, las bebidas con leche estarán disponibles y podrá accederse a todos los menús relacionados. Los mensajes relativos a la limpieza y la purga se activan.

7.3.1



Unidad de leche:

- pulse **start** para confirmar o
- pulse < o > para desplazarse por el menú de la máquina

7.3.1a



¿Ha conectado una unidad de leche?:

- pulse < o > para seleccionar no/sí
- pulse **start** para confirmar

7.3.1b



Pantalla de información:

- ▶ *Solo es visible si hay una unidad de leche activada en el software.*
- pulse > para ir al menú de la máquina

### 7.3.2 Temperatura de preparación

Es posible ajustar la temperatura de preparación predeterminada.

La temperatura de todas las bebidas se verá afectada por esta opción.

Cuando se selecciona una altitud diferente (consulte [§7.3.3 en página 76](#)), la temperatura de preparación predeterminada se modifica automáticamente.

Ajuste de la temperatura	Temperatura
baja	-4°C (-7.2°F) con relación a la temperatura de preparación predeterminada
media	temperatura de preparación predeterminada
alta	+2°C (+3.6°F) con relación a la temperatura de preparación predeterminada

7.3.2



Temperatura de preparación:

- pulse **start** para confirmar o
- pulse < o > para desplazarse por el menú de la máquina

7.3.2a



Ajuste de la temperatura de preparación:

- pulse < o > para seleccionar un ajuste y
- pulse **start** para confirmar

### 7.3.3 Altitud

El ajuste de la altitud en la que se utiliza la Sprso (predeterminada: a nivel del mar) es necesario para determinar el punto de ebullición que depende de la presión atmosférica local.

El punto de ebullición a nivel del mar es de aproximadamente 100°C (212°F), mientras que el punto de ebullición a 2000 metros es ligeramente inferior, 97°C (206,6°F).

Altitud	Compensación de temperatura
0 - 1000	0 °C (32,0 °F)
1000 - 2000	-3 °C (-5,4 °F)
2000 - 3000	-6 °C (-10,8 °F)

7.3.3



Altitud:

- pulse **start** para confirmar o
- pulse < o > para desplazarse por el menú de la máquina

7.3.3a



Ajuste de la altitud:

- pulse < o > para seleccionar un ajuste y
- pulse **start** para confirmar

### 7.3.4 Apagado automático

Tras un cierto tiempo, la Sprso pasará automáticamente a un modo de ahorro de energía para un menor consumo energético, consulte también [§4 en página 11](#).

#### Apagado automático:

- desactivado
- tras 30 minutos
- tras 1 hora
- tras 2 horas
- tras 4 horas



7.3.4

#### Apagado automático:

- pulse **start** para confirmar o
- pulse < o > para desplazarse por el menú de la máquina



7.3.4a

#### Ajuste de la función de apagado automático:

- pulse < o > para seleccionar un ajuste y
- pulse **start** para confirmar

### 7.3.5 Bloqueo infantil

Seleccione esta opción para evitar situaciones de peligro debido a acciones involuntarias, p. ej., que niños sin supervisión pulsen los mandos.

Al pulsar simultáneamente los dos botones de navegación (< >) durante 5 segundos, se activa el bloqueo infantil y los mandos se desconectan automáticamente.

Si se pulsa un botón mientras el bloqueo infantil está activado, la pantalla se enciende y aparece un mensaje, consulte [§7.3.5b](#).

Para desactivar el bloqueo infantil, vuelva a pulsar simultáneamente los dos botones de navegación (< >) durante 5 segundos.

7.3.5



Bloqueo infantil:

- pulse **start** para confirmar o
- pulse < o > para desplazarse por el menú de la máquina

7.3.5a



¿Desea utilizar el bloqueo infantil?:

- pulse < o > para seleccionar no/sí
- pulse **start** para confirmar

- ▶ si selecciona **SÍ**:  
la siguiente pantalla es [§7.3.5b](#)
- ▶ si selecciona **NO**:  
la siguiente pantalla es [§7.3.5](#)

7.3.5b



Pantalla de información

- pulse **start** para confirmar

### 7.3.6 Pantalla de brillo

El brillo de la pantalla puede ajustarse en 5 pasos y es visible inmediatamente.



Pantalla de brillo:

- pulse **start** para confirmar o
- pulse < o > para desplazarse por el menú de la máquina

7.3.6



Ajuste del brillo de la pantalla:

- pulse < o > para seleccionar un ajuste y
- pulse **start** para confirmar

7.3.6a

### 7.3.7 Sonidos

Las señales de audio se utilizan para dar información.

Hay 3 tonos diferentes. El tono y el volumenn del sonido no pueden ajustarse.

Tono	Cuándo	Tipo de ajuste
1	Puesta en marcha, advertencia antes de la purga, fin del proceso o cuando se requiere la acción siguiente	no ajustable
2	Sonido de mensajes	act/desact.
3	Sonido de botones	act/desact.

7.3.7



Sonidos:

- pulse **start** para confirmar o
- pulse < o > para desplazarse por el menú de la máquina

7.3.7a



Sonidos de mensajes:

- pulse < o > para seleccionar los sonidos de los mensajes o de los botones
- pulse **start** para confirmar los sonidos de los mensajes

7.3.7b



Activación/desactivación de sonidos durante los mensajes y advertencias:

- pulse < o > para seleccionar no/sí
- pulse **start** para confirmar

7.3.7c



Sonido al pulsar un botón:

- pulse < o > para seleccionar los sonidos de los botones o de los mensajes
- pulse **start** para confirmar los sonidos de los botones

7.3.7d



Activación/desactivación de información de sonido de los botones:

- pulse < o > para seleccionar no/sí
- pulse **start** para confirmar

### 7.3.8 Idiomas

El inglés es el idioma predeterminado.  
Los idiomas disponibles son:

- |              |             |                |                  |
|--------------|-------------|----------------|------------------|
| • English    | • Français  | • Ελληνικά     | • Español (US)   |
| • Norsk      | • Italiano  | • Magyar       | • Français (CA)  |
| • Polski     | • Español   | • Română       | • Português (BR) |
| • Nederlands | • Português | • Čeština      | • Türkçe         |
| • Svenska    | • Dansk     | • Русский      | • український    |
| • Deutsch    | • Suomi     | • English (US) |                  |

7.3.8



Selección de idiomas:

- pulse **start** para confirmar o
- pulse < o > para desplazarse por el menú de la máquina

7.3.8a



Selección del idioma:

- pulse < o > para seleccionar un idioma y
- pulse **start** para confirmar

### 7.3.9 Unidades

Las unidades para el volumenn y la altura pueden cambiarse.

Todas las variables de la Sprso se basan en el Sistema internacional de unidades (SI), todas las demás se calculan en base a este.



7.3.9

Unidades:

- pulse **start** para confirmar o
- pulse < o > para desplazarse por el menú de la máquina



7.3.9a

Unidades de volumenn:

- pulse < o > para seleccionar las unidades de volumenn o altura
- seleccione las unidades de volumenn
- pulse **start** para confirmar



7.3.9b

Cambio de las unidades de volumenn:

- pulse < o > para seleccionar ml/l o fl.oz/gal
- pulse **start** para confirmar



7.3.9c

Unidades de altura:

- pulse < o > para seleccionar las unidades de altura o volumenn
- seleccione las unidades de altura
- pulse **start** para confirmar



7.3.9d

Cambio de las unidades de altura:

- pulse < o > para seleccionar metros o pies
- pulse **start** para confirmar

### 7.3.10 Dureza del agua

Es importante conocer la dureza correcta del agua en el lugar donde se utiliza la Sprso para ajustar la señal de descalcificación.

Pregunte a la compañía local de agua por la dureza del agua o mida usted mismo la dureza del agua con el verificador de dureza del agua (según las instrucciones correspondientes).



7.3.10

Dureza del agua:

- pulse **start** para confirmar o
- pulse < o > para desplazarse por el menú de la máquina



7.3.10a

Ajuste de la dureza del agua:

- pulse < o > para seleccionar un ajuste y
- pulse **start** para confirmar

► *La dureza del agua está ajustada como "media" (7-14 °dH) de forma estándar, consulte [§10.1 en página 109](#).*

### 7.3.11 Restablecimiento de los ajustes de fábrica

Los ajustes pueden restablecerse a los valores predeterminados de 3 modos.

Opción seleccionada	Resultado
Restablecer los ajustes de las bebidas	Todas las bebidas volverán a los ajustes predeterminados <i>excepto</i> las bebidas que ha creado en <a href="#">§7.2.1 en página 50</a> .
Restablecer los ajustes de la máquina	Cualquier ajuste que haya cambiado en <a href="#">§7.3</a> vuelve a los ajustes predeterminados. Los contadores de bebidas también se restablecen.
Restablecer los ajustes de fábrica	El perfil y todas las bebidas volverán a los ajustes predeterminados, <i>incluidas</i> las bebidas que ha creado en <a href="#">§7.2.1 en página 50</a> . Cualquier ajuste que haya cambiado en <a href="#">§7.3</a> vuelve a los ajustes predeterminados. ► <i>El contador total y el contador de descalcificación no se restablecen.</i>

7.3.11



Restablecimiento de los ajustes de fábrica:

- pulse **start** para confirmar o
- pulse < o > para desplazarse por el menú de la máquina

7.3.11a



Restablecimiento de los ajustes de las bebidas:

- pulse < o > para desplazarse por el menú restablecer los ajustes de fábrica o
- pulse **start** para restablecer los ajustes de las bebidas



7.3.11b

Restablecimiento de los ajustes de la máquina:

- pulse < o > para desplazarse por el menú restablecer los ajustes de fábrica o
- pulse **start** para restablecer los ajustes de la máquina



7.3.11c

Restablecimiento de los ajustes de fábrica:

- pulse < o > para desplazarse por el menú restablecer los ajustes de fábrica o
- pulse **start** para restablecer *todos* los ajustes
- ▶ *La Sprso se inicia con la pantalla [§2a en página 4](#)*

### 7.3.12 Calibración del sistema de agua

En este menú se puede calibrar el sistema de agua.

La calibración determina el volumen de agua para un caudal y un tiempo definidos.

Al final, hay que rellenar el volumen medido.

- ▶ *La calibración del sistema de agua sirve para ajustar las diferencias entre el suministro real de agua de la Sprso y la cantidad indicada.*

#### **Elementos necesarios:**

- vaso medidor (con escala fina)

7.3.12



Calibración del sistema de agua:

- pulse **start** para confirmar

7.3.12a



Paso 1: preparación

- asegúrese de que tiene todo lo que necesita
- pulse > para ir al siguiente paso

7.3.12b



Paso 2: preparación

- siga las instrucciones en pantalla
- pulse **start** to begin the calibración

Paso 3: dosificación de agua caliente  
• espere que aparezca la siguiente pantalla



7.3.12c

Paso 4: medir  
• leer el agua dosificada  
• pulse > para ir al siguiente paso



7.3.12d

Paso 5: medir  
• pulse < o > para introducir el volumen medido  
• pulse **start** para confirmar



7.3.12e

Guardar valor introducido:  
• espere que aparezca la siguiente pantalla



7.3.12f

### 7.3.13 Calibración del molinillo de café

La calibración del molinillo afectará a todas las bebidas relacionadas con el café.

Elementos necesarios:

- café en grano
- una báscula digital de cocina



Calibración del molinillo de café:

- pulse **start** para confirmar

7.3.13



Paso 1: preparación

- asegúrese de que tiene todo lo que necesita
- pulse > para ir al siguiente paso

7.3.13a



Paso 2: preparación

- siga las instrucciones en pantalla
- pulse **start** para confirmar

7.3.13b

**Paso 3 calibración: preparación**

- espera a que aparezca la siguiente pantalla



7.3.13c

**Paso 4 calibración: preparación**

- siga las instrucciones que aparecen en pantalla

- ▶ *La siguiente pantalla se muestra automáticamente cuando se retira la bandeja de goteo.*



7.3.13d

**Paso 5 calibración: preparación**

- siga las instrucciones que aparecen en pantalla
- pulse > para pasar al siguiente paso

- ▶ *Las básculas suelen tener un botón que permite poner a cero la pantalla cuando se coloca el cubo de basura vacío en la plataforma de pesaje, de modo que solo se muestra el peso del contenido del cubo.*



7.3.13e

**Paso 6 calibración: preparación**

- siga las instrucciones que aparecen en pantalla
- pulse **start** para confirmar



7.3.13f

Paso 7 calibración:

- espera a que aparezca la siguiente pantalla



7.3.13g

Paso 8 calibración:

- siga las instrucciones que aparecen en pantalla

► *La siguiente pantalla se muestra automáticamente cuando se retira la bandeja de goteo.*



7.3.13h

Paso 9 calibración:

- siga las instrucciones que aparecen en pantalla
- pulse > para pasar al siguiente paso



7.3.13i

Paso 10 calibración:

- siga las instrucciones que aparecen en pantalla
- pulse < o > para introducir el peso medido
- pulse **start** para confirmar



7.3.13j

Paso 11 calibración: Pantalla de información

- espera a que aparezca la siguiente pantalla

► *La siguiente pantalla se muestra automáticamente cuando se retira la bandeja de goteo.*



7.3.13k

Step 12: calibración: Pantalla de información

- vacíe y limpie la papelera y vuelva a colocar todo en su sitio
- el procedimiento de calibración ha finalizado
- salga del menú pulsando 



7.3.13l

### 7.3.14 Información de la máquina y el software

Es posible comprobar el número de serie y las versiones de software, información esencial para una solicitud de asistencia técnica.



7.3.14

Números de serie:

- pulse **start** para confirmar o
- pulse < o > para desplazarse por el menú de la máquina



7.3.14a

Número de serie de la máquina:

- pulse < o > para mostrar los números de versión del software
  - ▶ *Aquí se muestra el número de serie único de la máquina.*



7.3.14b

Número de versión del software:

- pulse < o > para mostrar los números de serie de la máquina
  - ▶ *Aquí se muestran las siguientes versiones de software:*
    - » Interfaz hombre-máquina (HMI)
    - » Tarjeta de I/O
    - » Receta y archivo de configuración.

## 7.4 Ayuda en línea

Es posible acceder a la información en línea a través del código QR que aparece en la pantalla.



7.4.1

Información en línea:

- pulse **start** para confirmar o
- pulse < o > para desplazarse por el menú de la máquina



7.4.1a

Manuales en línea:

- pulse < o > para desplazarse por los códigos QR disponibles
- escanee el código QR para descargar los manuales en línea más recientes de la web



7.4.1b

Animaciones en línea:

- pulse < o > para desplazarse por los códigos QR disponibles
- escanee el código QR para descargar las animaciones en línea más recientes de la web

## 8. Circunstancias especiales

### 8.1 Dispensador CIRCO montado parcialmente (Error 10015)

Tras el mantenimiento del dispensador CIRCO, es posible que la carcasa de este no pueda colocarse en la posición correcta porque el eje del dispensador CIRCO se ha girado. Cierre el panel lateral/de servicio, esto activa el mensaje ([§8.1a](#)), posteriormente, siga las instrucciones en pantalla para solucionar el problema.

► *El eje del dispensador CIRCO no puede girarse manualmente ni con herramientas.*

8.1a



Pantalla de información:

- pulse > para iniciar el restablecimiento

8.1b



- abra el panel lateral como se muestra en la pantalla
- *Cuando se retire el panel lateral, aparecerá la siguiente pantalla.*

8.1c



Compruebe si el dispensador CIRCO completo puede colocarse:

- pulse < o > para seleccionar no/sí
- pulse **start** para confirmar

► *si selecciona Sí:  
la siguiente pantalla es [§8.1j](#)*

► *si selecciona NO:  
va a la siguiente pantalla*

El eje del dispensador CIRCO debe volver a colocarse:

- pulse > para ir a la siguiente pantalla



8.1d



8.1e

- pulse < o > para seleccionar el sentido de giro
- pulse start para confirmar



8.1f

- ▶ *El panel lateral debe estar cerrado, de lo contrario existe el riesgo de que se produzcan lesiones por las piezas giratorias.*
- cierre el panel lateral como se muestra en la pantalla
- ▶ *Cuando el panel lateral vuelva a estar en su posición, aparecerá la siguiente pantalla.*

- pulse start (y mantenga pulsado) para girar el eje
- pulse > para ir la siguiente pantalla



8.1g

- abra el panel lateral como se muestra en la pantalla
- ▶ Cuando se retire el panel lateral, aparecerá la siguiente pantalla.

8.1h



8.1i



¿Puede colocarse el dispensador CIRCO?:

- pulse < o > para seleccionar no/sí
- pulse **start** para confirmar

- ▶ si selecciona **NO**:  
la siguiente pantalla es [§8.1e](#)
- ▶ si selecciona **SÍ**:  
va a la siguiente pantalla

8.1j



- cierre el panel lateral como se muestra en la pantalla
- ▶ Cuando el panel lateral vuelva a estar en su posición, aparecerá la pantalla "selección de bebidas".

8.1k



El restablecimiento del dispensador CIRCO ha finalizado

## 8.2 Mal funcionamiento dispensador CIRCO (Error 04104)

El dispensador CIRCO está atascado o defectuoso.

Cuando no se detecta ningún movimiento, se muestra el mensaje de error, consulte [§8.2a](#).

- ▶ *El eje del dispensador CIRCO no puede girarse manualmente ni con herramientas.*

8.2a



Pantalla de información:

- pulse > para iniciar el restablecimiento

8.2b



- abra el panel lateral como se muestra en la pantalla
- ▶ *Cuando se retire el panel lateral, aparecerá la siguiente pantalla.*

8.2c



Pantalla de información:

- siga las instrucciones en pantalla
- pulse > para ir a la siguiente pantalla

8.2d



Compruebe si el dispensador CIRCO completo puede colocarse:

- pulse < o > para seleccionar no/sí
- pulse **start** para confirmar

- ▶ si selecciona **SÍ**:  
la siguiente pantalla es [§8.2m](#)
- ▶ si selecciona **NO**:  
va a la siguiente pantalla

8.2e



- pulse < o > para seleccionar el sentido de giro
- pulse **start** para confirmar

8.2f



- ▶ El panel lateral debe estar cerrado, de lo contrario existe el riesgo de que se produzcan lesiones por las piezas giratorias.
- cierre el panel lateral como se muestra en la pantalla
- ▶ Cuando el panel lateral vuelva a estar en su posición, aparecerá la siguiente pantalla.

8.2g



- pulse **start** (y mantenga pulsado) para girar el eje
- pulse > para ir la siguiente pantalla

8.2h



- abra el panel lateral como se muestra en la pantalla
- ▶ Cuando se retire el panel lateral, aparecerá la siguiente pantalla.

8.2i



¿Puede colocarse el dispensador CIRCO?:

- pulse < o > para seleccionar no/sí
- pulse **start** para confirmar
- ▶ si selecciona **NO**:  
la siguiente pantalla es [§8.2j](#)
- ▶ si selecciona **SÍ**:  
la siguiente pantalla es [§8.2m](#)

8.2j



Pantalla de información:

- siga las instrucciones en pantalla
- pulse > para ir a la siguiente pantalla

8.2k



Compruebe si el dispensador CIRCO completo puede colocarse:

- pulse < o > para seleccionar no/sí
- pulse **start** para confirmar
- ▶ si selecciona **NO**:  
va a la siguiente pantalla
- ▶ si selecciona **SÍ**:  
la siguiente pantalla es [§8.2m](#)

Pantalla de información:

- pulse > para ir a la pantalla [§8.2e](#)

8.2l



- cierre el panel lateral como se muestra en la pantalla
- ▶ *Cuando el panel lateral vuelva a estar en su posición, aparecerá la pantalla "selección de bebidas".*

8.2m



El restablecimiento del dispensador CIRCO ha finalizado

8.2n



## 9. Mensajes de advertencia y error

### 9.1 Mensajes de advertencia

Los mensajes de advertencia se utilizan para informar al operario de un estado que puede impedir que la Sprso funcione correctamente. En general, los mensajes de advertencia se muestran después de una bebida.



- *Los mensajes de advertencia se muestran durante 30 segundos.  
Puede volver a mostrarse un mensaje cuando se utiliza cualquier botón (excepto el botón de menú).  
El menú seguirá estando disponible.*

Ejemplo de pantalla para mensajes de advertencia



9.1a

N.º	Mensaje	Descripción	Resolución de problemas
ME01	llenar o colocar depósito de agua	no se detecta agua en el depósito de agua o el depósito de agua no está presente	<ul style="list-style-type: none"> <li>• llenar el depósito de agua o colocar el depósito de agua en la posición correcta</li> </ul>
ME02	no aplicable		
ME03	cerrar panel lateral	el panel lateral / de servicio no está en la posición correcta	<ul style="list-style-type: none"> <li>• cerrar el panel lateral de servicio (en la posición correcta)</li> </ul>
ME04	colocar bandeja de goteo + cubo de desechos	el cubo de desechos no está en su posición	<ul style="list-style-type: none"> <li>• colocar la bandeja de goteo con el cubo de desechos (en la posición correcta)</li> </ul>
ME05	vaciar cubo de desechos El icono que aparece a continuación es visible en la " <i>pantalla de selección de bebidas</i> ". 	el cubo de desechos está lleno y debe vaciarse o se ha superado el contador del cubo de desechos	<ul style="list-style-type: none"> <li>• retirar la bandeja de goteo, vaciar el contenedor de desechos, incluida la bandeja de goteo, y volver a colocar las piezas en la posición correcta</li> </ul>
ME06	no aplicable		

N.º	Mensaje	Descripción	Resolución de problemas
ME07	limpiar sistema de leche	se mostrará cuando la purga de la máquina o la purga de puesta en marcha estén activos y haya una unidad de leche activada en el software	<ul style="list-style-type: none"> <li>• solo un recordatorio</li> </ul>
ME08	limpiar dispensador CIRCO El icono que aparece a continuación es visible en la " <i>pantalla de selección de bebidas</i> ". 	se ha alcanzado el contador del procedimiento de limpieza del dispensador CIRCO (el primer mensaje se muestra tras 125 ciclos de preparación; el mensaje se repite después de cada bebida relacionada con el café hasta que el dispensador CIRCO se limpie)	<ul style="list-style-type: none"> <li>• realizar el procedimiento descrito en <a href="#">§7.1.3 en página 28</a></li> </ul>
ME09	sustituir filtro de agua El icono que aparece a continuación es visible en la " <i>pantalla de selección de bebidas</i> ". 	se ha alcanzado el contador del filtro de agua (el mensaje aparece después de que hayan pasado "XX" litros por el contador de agua y se repite tras cada 11 bebidas)	<ul style="list-style-type: none"> <li>• sustituya el filtro de agua y confírmelo en <a href="#">§7.1.6 en página 38</a></li> </ul>
ME10	descalcificar máquina	se ha alcanzado el contador de descalcificación (el mensaje se repite cada 9 bebidas)	<ul style="list-style-type: none"> <li>• descalcificar la Sprso como se describe en <a href="#">§7.1.5 en página 33</a>)</li> </ul>
ME11	no aplicable		
ME12	dispensador CIRCO atascado por molienda u obstrucción	El dispensador CIRCO está atascado. demasiado café molido en el dispensador CIRCO o una obstrucción	<ul style="list-style-type: none"> <li>• eliminar la obstrucción</li> </ul>

## 9.2 Mensajes de error

Los mensajes de error aparecen cuando el sistema operativo de la máquina detecta un error. En función del error, este permanece activo o puede autosolucionarse y el mensaje de error desaparece por sí solo.

El mensaje de error se almacena en el Registro de errores (consulte [§7.1.9 en página 48](#)).

La Sprso puede registrar un total de 12 errores para asistencia técnica. Cuando el registro esté lleno, se sobrescribirá el primer error.

- ▶ *Puede pulsarse el botón start para reiniciar la Sprso.  
Si el mensaje de error vuelve a aparecer después de la acción correspondiente, póngase en contacto con su distribuidor.*

Pantalla de ejemplo para mensajes de error



9.2a

N.º	Error	Descripción	Resolución de problemas
00000	fallo de comunicación	comunicación defectuosa entre HMI y tarjeta de I/O	<ul style="list-style-type: none"> <li>• pulsar el botón start, la máquina se reiniciará</li> <li>» si el error persiste, contactar con el distribuidor</li> </ul>
00201	no se detecta flujo de agua	no se detecta flujo de agua en el sistema	<ul style="list-style-type: none"> <li>• limpiar el depósito de agua</li> <li>• llenar el depósito de agua y colocarlo en la posición correcta</li> <li>• pulsar el botón start, la máquina se reiniciará</li> <li>» si el error persiste, contactar con el distribuidor</li> </ul>
00401	molinillo bloqueado	molinillo bloqueado o roto	<ul style="list-style-type: none"> <li>• quitar todos los granos del molinillo con un aspirador</li> <li>• pulsar el botón start, la máquina se reiniciará</li> <li>» si el error persiste, contactar con el distribuidor</li> </ul>
02101	sensor de temperatura no conectado	sensor de temperatura no conectado o lectura no válida	<ul style="list-style-type: none"> <li>• pulsar el botón start, la máquina se reiniciará</li> <li>» si el error persiste, contactar con el distribuidor</li> </ul>

N.º	Error	Descripción	Resolución de problemas
02102	lectura del sensor de temperatura	lectura del sensor de temperatura no válida	<ul style="list-style-type: none"> <li>• pulsar el botón start, la máquina se reiniciará               <ul style="list-style-type: none"> <li>» si el error persiste, contactar con el distribuidor</li> </ul> </li> </ul>
02203	protección del elemento calefactor	elemento calefactor sobrecalentado o defectuoso	<ul style="list-style-type: none"> <li>• pulsar el botón start, la máquina se reiniciará               <ul style="list-style-type: none"> <li>» si el error persiste, contactar con el distribuidor</li> </ul> </li> </ul>
04104	mal funcionamiento dispensador	El dispensador CIRCO está atascado o defectuoso	<ul style="list-style-type: none"> <li>• pulsar el botón start, la máquina se reiniciará</li> <li>• seguir el procedimiento de la sección <a href="#">§8.2 en página 99</a> <ul style="list-style-type: none"> <li>» si el error persiste, contactar con el distribuidor</li> </ul> </li> </ul>
10001	Error de I/O	fallo de control de seguridad I/O	<ul style="list-style-type: none"> <li>• pulsar el botón start, la máquina se reiniciará               <ul style="list-style-type: none"> <li>» si el error persiste, contactar con el distribuidor</li> </ul> </li> </ul>
10011	calentador no responde	la dosis no en un tiempo razonable	<ul style="list-style-type: none"> <li>• pulsar el botón start, la máquina se reiniciará               <ul style="list-style-type: none"> <li>» si el error persiste, contactar con el distribuidor</li> </ul> </li> </ul>
10015	dispensador montado parcialmente	la máquina no puede determinar la posición inicial del dispensador CIRCO	<ul style="list-style-type: none"> <li>• pulsar el botón start, la máquina se reiniciará</li> <li>• seguir el procedimiento de la sección <a href="#">§8.1 en página 96</a> <ul style="list-style-type: none"> <li>» si el error persiste, contactar con el distribuidor</li> </ul> </li> </ul>

### 9.3 Otros problemas

Además de los mensajes y errores presentes en la máquina, pueden ocurrir otros problemas; estos problemas se describen a continuación.

Descripción problema	Posible causa	Verificar lo siguiente
después de seleccionar un café, no sale ni café ni agua	error interno	<ul style="list-style-type: none"> <li>desenchufe la máquina de la corriente eléctrica, espere al menos 10 segundos, vuelva a conectar</li> <li>» si el error persiste, contacte con su técnico</li> </ul>
después de seleccionar un café, hay menos café de lo normal en la taza	error interno	<ul style="list-style-type: none"> <li>desenchufe la máquina de la corriente eléctrica, espere al menos 10 segundos, vuelva a conectar</li> <li>» si el error persiste, contacte con su técnico</li> </ul>
después de seleccionar un café, no sale café, solo sale agua caliente	faltan granos de café	<ul style="list-style-type: none"> <li>llene el recipiente de granos de café</li> </ul>
	falta salida del molinillo de café	<ul style="list-style-type: none"> <li>coloque la salida del molinillo de café en posición correcta</li> </ul>
	error interno	<ul style="list-style-type: none"> <li>desenchufe la máquina de la corriente eléctrica, espere al menos 10 segundos, vuelva a conectar</li> <li>» si el error persiste, contacte con su técnico</li> </ul>
el display no se enciende	no llega electricidad al enchufe.	<ul style="list-style-type: none"> <li>verificar que llega corriente a enchufe</li> </ul>
	error interno	<ul style="list-style-type: none"> <li>desenchufe la máquina de la corriente eléctrica, espere al menos 10 segundos, vuelva a conectar</li> <li>» si el error persiste, contacte con su técnico</li> </ul>
los botones de pantalla no responden	limpiar la zona de botones	<ul style="list-style-type: none"> <li>desenchufe la máquina de la corriente eléctrica, limpie la pantalla de Sprso con un paño húmedo y séquela con un paño suave</li> </ul>
	error interno	<ul style="list-style-type: none"> <li>desenchufe la máquina de la corriente eléctrica, espere al menos 10 segundos, vuelva a conectar</li> <li>» si el error persiste, contacte con su técnico</li> </ul>
no hay crema en el café	dispensador CIRCO sucio	<ul style="list-style-type: none"> <li>realice la limpieza descrito en <a href="#">§7.1.3 en página 28</a></li> </ul>
	dispensador CIRCO defectuoso o roto	<ul style="list-style-type: none"> <li>verificar el correcto montaje como descrito en <a href="#">§6.2.3 en página 18</a></li> </ul>
no dosifica leche	el contenedor de leche o brick está vacío	<ul style="list-style-type: none"> <li>rellenar brick o contenedor leche</li> </ul>
	el conector o tubo no están en la posición correcta	<ul style="list-style-type: none"> <li>coloque el conector y tubo en la posición correcta, consulte <a href="#">§10.3 en página 112</a></li> </ul>
	error interno	<ul style="list-style-type: none"> <li>desenchufe la máquina de la corriente eléctrica, espere al menos 10 segundos, vuelva a conectar</li> <li>» si el error persiste, contacte con su técnico</li> </ul>

Descripción problema	Posible causa	Verificar lo siguiente
espuma de leche incorrecta	la boquilla de salida no está bien montada	<ul style="list-style-type: none"> <li>• verificar el correcto montaje, consulte <a href="#">§6.2.1 en página 16</a></li> </ul>
	salida sucia	<ul style="list-style-type: none"> <li>• realice limpieza de sistema leche, consulte <a href="#">§7.1.2 en página 25</a></li> </ul>
	el conector del tubo leche no está bien montado	<ul style="list-style-type: none"> <li>• coloque el conector de sistema de leche correctamente, consulte <a href="#">§10.3 en página 112</a></li> </ul>
	internal malfunction	<ul style="list-style-type: none"> <li>• desenchufe la máquina de la corriente eléctrica, espere al menos 10 segundos, vuelva a conectar               <ul style="list-style-type: none"> <li>» si el error persiste, contacte con su técnico</li> </ul> </li> </ul>
la leche al salir salpica mucho	temperatura de la leche alta	<ul style="list-style-type: none"> <li>• la temperatura de la leche en contenedor ha de ser +/- 5°C; <i>cuando más caliente en contenedor, la calidad de la espuma de leche dispensada será más irregular</i></li> </ul>
	el conector del tubo leche no está bien montado	<ul style="list-style-type: none"> <li>• coloque el conector de sistema de leche correctamente, consulte <a href="#">§10.3 en página 112</a></li> </ul>
agua debajo de la máquina	depósito de agua mal acoplado	<ul style="list-style-type: none"> <li>• coloque y acople el depósito de agua en posición correcta</li> </ul>
	bandeja de goteo y/o cubo de desechos están llenos	<ul style="list-style-type: none"> <li>• vacíe la bandeja de goteo y el cubo de desechos de café</li> </ul>
	error interno	<ul style="list-style-type: none"> <li>• desenchufe la máquina de la corriente eléctrica, espere al menos 10 segundos, vuelva a conectar               <ul style="list-style-type: none"> <li>» si el error persiste, contacte con su técnico</li> </ul> </li> </ul>

## 10. Apéndice

### 10.1 Información sobre la dureza del agua y el filtro

	<b>muy blanda</b>	<b>blanda</b>	<b>de media</b>	<b>moderada</b>	<b>dura</b>
°dH	< 3	3 - 7	7 - 14	14 - 21	> 21
°fH	< 5	5 - 13	13 - 25	25 - 38	> 38
°e / Clark	< 4	4 - 9	9 - 18	18 - 26	> 26
ppm (mg/l) partes por millón	< 53	53 - 125	125 - 249	249 - 374	> 374
mmol/l	< 0,5	0,5 - 1,2	1,2 - 2,5	2,5 - 3,7	> 3,7
mg/l CaCO <sub>3</sub>	< 50	50 - 130	130 - 250	250 - 380	> 380
verificador de dureza del agua	□□□□	□□□■	□□■■	□■■■	■■■■
descalcificar	90 l.	75 l.	50 l.	35 l.	25 l.
descalcificar con filtro de agua	270 l.	225 l.	150 l.	105 l.	75 l.
sustituir filtro de agua tras	180 l.	150 l.	100 l.	70 l.	50 l.

► Consulte [§7.3.10 en página 85](#) para ajustar la dureza del agua.

## 10.2 Instalación de un filtro de agua

- ▶ *Siga las instrucciones originales del filtro adquirido para obtener más información sobre su uso y mantenimiento.*

### **Tenga en cuenta**

- ▶ *Si utiliza la Sprso normalmente, el filtro de agua dura un tiempo determinado. Este tiempo de duración se menciona en el manual del filtro de agua. Si no utiliza la Sprso mientras el filtro de agua está instalado, la vida útil del filtro de agua disminuirá.*

### 10.2.1 Filtro de agua interno

10.2.1

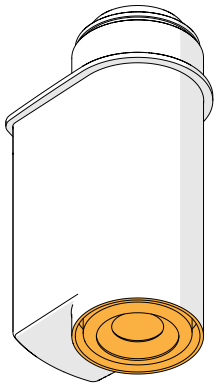

Puede colocarse un filtro de agua **BRITA AquaAroma Crema** dentro del depósito de agua.

10.2.1a

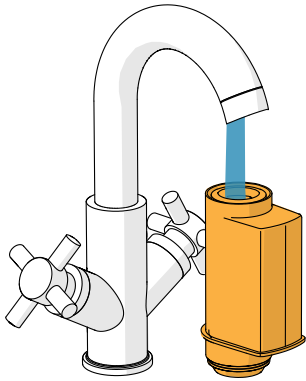

- desembale el filtro
- lea las instrucciones de instalación suministradas con el filtro
- para activar el filtro, haga correr agua del grifo por el filtro hasta que salga agua por la abertura durante más de un minuto

10.2.1b

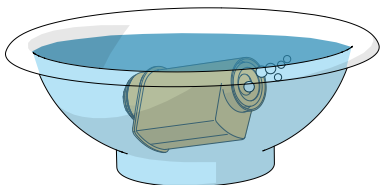

- llene un recipiente limpio con agua limpia y fría
- introduzca el filtro en el recipiente y sumérjalo por completo durante aproximadamente diez segundos, *inclinándolo y presionándolo ligeramente* para dejar que salgan las burbujas de aire

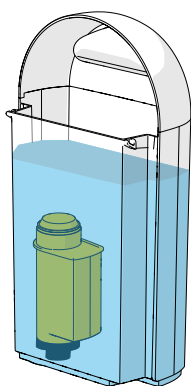

10.2.1c

- retire el depósito de agua de la Sprso
  - coloque el filtro en su posición y presione hasta el tope
  - llene el depósito de agua con agua limpia y fría sin gas
  - vuelva a colocar el depósito de agua en la Sprso
- *Tras la instalación, debe indicarse en la programación que se está utilizando un filtro de agua, consulte [§7.1.6 en página 38](#).*

## 10.2.2 Filtro de agua externo

Si se opta por un filtro de agua externo, se recomienda que éste sea instalado/sustituido por un instalador. La documentación correspondiente del filtro de agua externo es líder.

- *Al instalar un filtro de agua externo, el indicador de descalcificación se desactiva automáticamente, por lo que se recomienda descalcificar Sprso **inmediatamente después de sustituir** el filtro externo.*

### 10.3 Instalación de una unidad de leche

La Sprso no está equipada con una unidad de leche de serie.

Si se conecta un cartón de leche o un refrigerador de leche, pueden seleccionarse las siguientes bebidas con leche:

- espresso macchiato
- latte macchiato
- cappuccino
- caffè latte
- cappuccino oscuro
- espuma de leche caliente

► *Bravilor Bonamat recomienda un refrigerador de leche antes que un cartón de leche no refrigerado. La leche fría (5°C) mejora el sabor de las bebidas con leche.*

10.3a

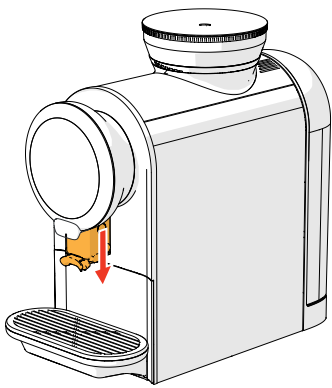

10.3b

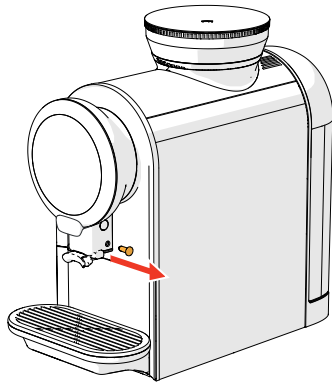

- retire el enchufe

10.3c

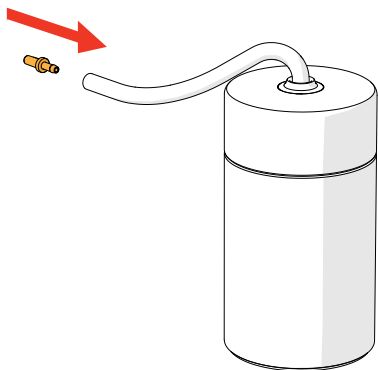

- introduzca el conector de leche

10.3d

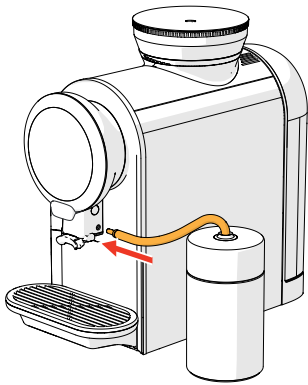

- conecte el manguito de leche
  - ▶ Asegúrese de que la conexión de leche esté más alta que el nivel de leche en la unidad de leche para evitar un efecto sifón, consulte [§10.3e](#).
  - ▶ Asegúrese de que el manguito de leche llegue al fondo del cartón / refrigerador de leche.
  - ▶ La distancia total desde el conector hasta el extremo del manguito afecta a la espuma de la leche.

10.3e

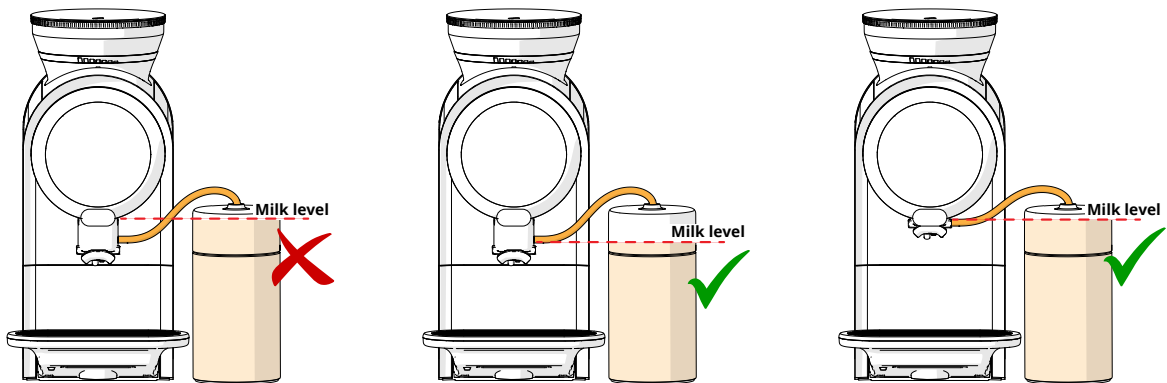

- vaya a [§7.3.1 en página 74](#), para indicar que hay una unidad de leche conectada a la Sprso
  - ▶ No deje el cartón / refrigerador de leche fuera del frigorífico durante un periodo de tiempo prolongado. Cuanto más caliente esté la leche (5°C es perfecto), peor será la calidad de la espuma producida.

10.3f



- ▶ Siga las instrucciones originales de la unidad de leche adquirida para obtener más información sobre su uso y mantenimiento.

## 10.4 Instalación de una conexión de agua fija

La Sprso no está equipada con una conexión de agua fija de serie.

Si se conecta una conexión de agua fija, hay que tener en cuenta dos cosas:

### Procedimiento de descalcificación

- pasos adicionales añadidos, consulte el adhesivo sobre la conexión de agua fija (depósito de agua)

### Filtro de agua

- instale un filtro de agua externo entre el grifo y la Sprso, ya no puede colocarse un filtro dentro del depósito de agua

10.4a

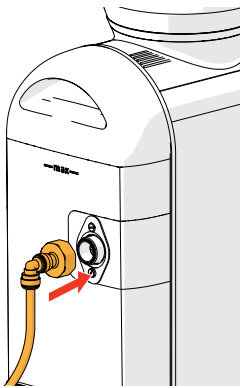

- vuelva a colocar el depósito de agua
- conecte el manguito de conexión de agua en el depósito de agua
- ▶ *Utilice siempre el juego nuevo de manguitos apto para uso alimentario que se suministra con el depósito de agua.*

10.4b

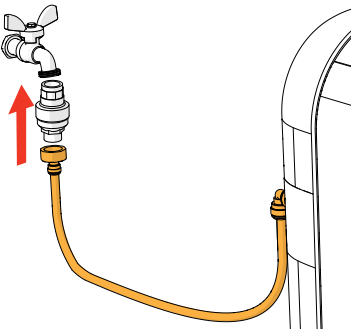

- ▶ *Se recomienda utilizar un tope de agua, lea las instrucciones de instalación originales suministradas con el tope de agua.*
- conecte el manguito al tope de agua o directamente en el grifo

10.4c

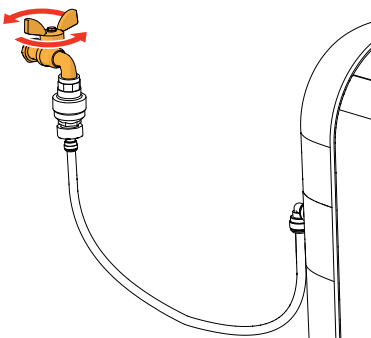

- abra el grifo

## 10.5 Mensaje cubo lleno

Cuando el contador del cubo de desechos ha llegado a su límite, la Sprso genera un mensaje para vaciarlo.

Cuando se vuelva a colocar la bandeja de goteo (con el cubo de desechos), debe responderse a la pantalla 10.6b para actualizar el contador.

- ▶ *El mensaje cubo lleno viene de serie después de 20 dosis, pero para una cantidad de más de 10gr es después de 10 veces.*
- ▶ *Si el contador se restablece cuando no se ha vaciado el cubo de desechos, este se desbordará con todas sus consecuencias.*



10.5a

Mensaje cubo de desechos lleno:

- retire la bandeja de goteo y el cubo de desechos y vacíelos
  - ▶ *Ponga el dedo debajo del rebosadero para evitar derrames.*
- limpie y vuelva a colocar todas las piezas
- aparecerá la siguiente pantalla

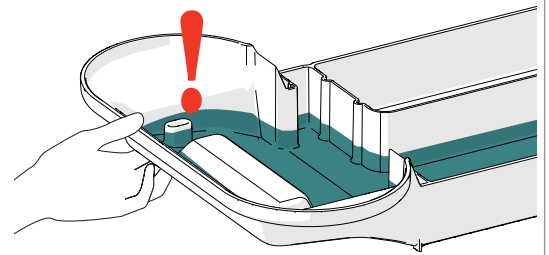

10.5b

Pantalla de verificación:

- pulse < o > para seleccionar no/sí
- pulse **start** para confirmar
  - ▶ *si selecciona SÍ:*  
*la siguiente pantalla es [§10.5c](#)*
  - ▶ *si selecciona NO:*  
*la siguiente pantalla es [§10.5a](#)*



10.5c

## 10.6 Funciones especiales

Mediante una "combinación secreta de teclas" pueden activarse funciones especiales.

10.6a



Modo de espera activa:

- mantenga pulsado el botón Start durante 5 segundos
- se realizarán las purgas necesarias
- la pantalla de "despedida" se apaga y solo el botón start parpadea lentamente

- ▶ *El modo de espera activa es una función que puede activarse para ahorrar energía.*
- ▶ *Pulse el botón start para finalizar el modo de espera activa*

10.6b



Activación/desactivación del bloqueo infantil:

- mantenga pulsado los botones de navegación durante 5 segundos

- ▶ *Esta función sirve para bloquear (y desbloquear) todos los mandos para evitar una dosificación accidental (consulte [§7.3.5 en página 78](#)).*

## 10.7 Configuración estándar de bebidas (STD)

Volumen estándar S por bebida	Total de bebida (ml)	Parte del café (ml)	Parte de leche (ml)	Parte de agua (ml)	Café (g)	Orden de dosificación	Pre-humedecido	Tiempo de contacto (sec.)
Ristretto	20	20	x	x	7	x	encendido	20
Ristretto x2	40	40	x	x	13	x	encendido	20
Espresso	30	30	x	x	7	x	encendido	20
Espresso x2	60	60	x	x	13	x	encendido	27
Café crèma	100	100	x	x	7	x	apagado	27
Café crèma x2	180	180	x	x	13	x	apagado	27
Americano	100	30	x	70	7.5	c-a	encendido	44
Cappuccino	100	30	70	x	7.5	l-c	apagado	20
Cappuccino oscuro	100	30	70	x	7,5	c-l	apagado	20
Espresso macchiato	45	30	15	x	7	c-l	encendido	20
Latte macchiato	120	30	90	x	7	l-c	encendido	20
Café con leche	120	50	70	x	7	c-m	apagado	20
Agua caliente	100	x	x	100	x	x	x	x
Espuma de leche caliente	100	x	100	x	x	x	x	x

Volumen estándar M por bebida	Total de bebida (ml)	Parte del café (ml)	Parte de leche (ml)	Parte de agua (ml)	Café (g)	Orden de dosificación	Pre-humedecido	Tiempo de contacto (sec.)
Ristretto	25	25	x	x	8	x	encendido	20
Ristretto x2	50	50	x	x	15	x	encendido	20
Espresso	40	40	x	x	8	x	encendido	20
Espresso x2	80	80	x	x	15	x	encendido	20
Café crèma	120	120	x	x	8	x	apagado	27
Café crèma x2	200	200	x	x	15	x	apagado	27
Americano	120	40	x	80	8	c-a	encendido	20
Cappuccino	120	40	80	x	8	l-c	apagado	20
Cappuccino oscuro	120	40	80	x	8	c-l	apagado	20
Espresso macchiato	65	45	20	x	8	c-l	encendido	20
Latte macchiato	140	35	105	x	7.5	l-c	encendido	20
Café con leche	140	60	80	x	8	c-l	apagado	20
Agua caliente	120	x	x	120	x	x	x	x
Espuma de leche caliente	120	x	120	x	x	x	x	x

Volumen estándar M por bebida	Total de bebida (ml)	Parte del café (ml)	Parte de leche (ml)	Parte de agua (ml)	Café (g)	Orden de dosificación	Pre-humedecido	Tiempo de contacto (sec.)
Ristretto	30	30	x	x	9	x	encendido	20
Ristretto x2	60	60	x	x	16	x	encendido	20
Espresso	50	50	x	x	9	x	encendido	20
Espresso x2	100	80	x	x	16	x	encendido	20
Café crèma	140	140	x	x	9	x	apagado	27
Café crèma x2	220	220	x	x	16	x	apagado	27
Americano	140	50	x	90	8.5	c-a	encendido	20
Cappuccino	140	50	90	x	8.5	l-c	apagado	20
Cappuccino oscuro	140	50	90	x	8.5	c-l	apagado	20
Espresso macchiato	85	60	25	x	9.5	c-l	encendido	20
Latte macchiato	160	40	120	x	8	l-c	encendido	20
Café con leche	160	70	90	x	9	c-l	apagado	20
Agua caliente	140	x	x	120	x	x	x	x
Espuma de leche caliente	140	x	120	x	x	x	x	x

# Brewing your coffee

S I N C E 1 9 4 8