

B-Compact

دليل تشغيل



رقم الطراز: • MB-001

700.470.019 (دليل التشغيل الرقمي - العربية)

جميع الحقوق محفوظة.
لا يجوز نسخ هذا المستند أو إعادة إنتاجه أو توزيعه أو نشره، كليًا أو جزئيًا، بأي وسيلة كانت، بما في ذلك على سبيل المثال لا الحصر الطباعة أو التصوير الضوئي أو المسح الإلكتروني أو التصوير أو غير ذلك من الوسائل، إلا بعد الحصول مسبقًا على موافقة كتابية صريحة من الشركة المصنّعة. وينطبق ذلك أيضًا على الرسومات و/أو المخططات المرفقة.
تستند المعلومات الواردة في هذا المستند إلى البيانات المتاحة وقت نشر التصميم وخصائص المواد وطرق التشغيل، مما يعني أن هذا المستند قابل للتغيير.
تمت كتابة التعليمات الأصلية لهذا الدليل باللغة الإنجليزية. وإصدارات اللغات الأخرى من هذا الدليل هي ترجمة للتعليمات الأصلية. ولهذا السبب لا تُعد التعليمات الواردة في هذا المستند قواعد مطلقة أو شاملة، وإنما هي إرشادات عامة تهدف إلى المساعدة في تركيب وصيانة وإصلاح منتج B-Compact الموضح على الغلاف.
ينطبق هذا المستند على النسخة القياسية من منتج B-Compact. وعليه، لا تتحمل الشركة المصنّعة أي مسؤولية عن أي ضرر أو خسارة أو تلف ينشأ إذا كان المنتج المستخدم يختلف في مواصفاته أو خصائصه عن النسخة الرسمية القياسية من منتج B-Compact التي تسلمتها.
لقد تم إعداد هذا المستند بأقصى درجات العناية والدقة. ومع ذلك، لا يمكن تحميل الشركة المصنّعة أي مسؤولية عن الأخطاء التي قد يتضمنها هذا المستند أو عن النتائج المترتبة عليها.

جدول المحتويات

1	معلومات عامة	1
1.1	اللغات الصادر بها الدليل الإرشادي	1
2.2	تحذير	1
2	أجزاء المنتج وأدوات التحكم	1
2.1	أجزاء المنتج	1
2.3	أدوات التحكم	2
3	التركيب والتحضير للاستخدام	3
3.1	التركيب	3
3.2	بدء التشغيل	4
3.3	زر الإيقاف	5
3.4	وضع الاستعداد	6
3.5	التحضير للاستخدام	7
3.5.1	املاً مخروط القهوة	7
4	التنظيف	8
4.1	التنظيف اليومي	8
4.2	التنظيف الأسبوعي	10
4.3	التنظيف الدوري	12
4.3.1	تنظيف زجاج القياس	12
5	وظائف الأزرار	13
5.1	التحضير التلقائي للقهوة	13
5.2	ملء الجهاز فقط	15
5.3	الملء والتسخين (المسبق)	16
5.4	الشطف اليومي	18
5.5	عناصر الإعداد	20
6	وظائف خاصة	23
6.1	تحذير الغطاء	23
6.2	الرجوع إلى الإعدادات الافتراضية	23
6.3	وضع القفل (إعداد البوفيه)	24
7	الأخطاء	25
8	تخزين جهاز B-Compact	26

1. معلومات عامة

1.1 اللغات الصادر بها الدليل الإرشادي

قد يخضع هذا الدليل الرقمي للتغيير أو التعديل. يمكنك الوصول إلى أحدث الإصدارات بمختلف اللغات من خلال رمز الاستجابة السريعة (QR) الموضح أدناه.



2.2 تحذير

◀ ينبغي عدم تحريك الأوعية المنفصلة باستخدام المقابض عندما تكون ممتلئة. حيث تستخدم المقابض في نقل الأوعية الفارغة فقط.

2. أجزاء المنتج وأدوات التحكم

2.1 أجزاء المنتج

6. خرطوم التصريف
7. صينية التنقيط
8. مفتاح التشغيل/الإيقاف
9. التوصيل الكهربائي
10. التوصيل بالماء

1. غطاء
2. مقبض
3. زجاج القياس
4. صمام/صنبور
5. واجهة المستخدم

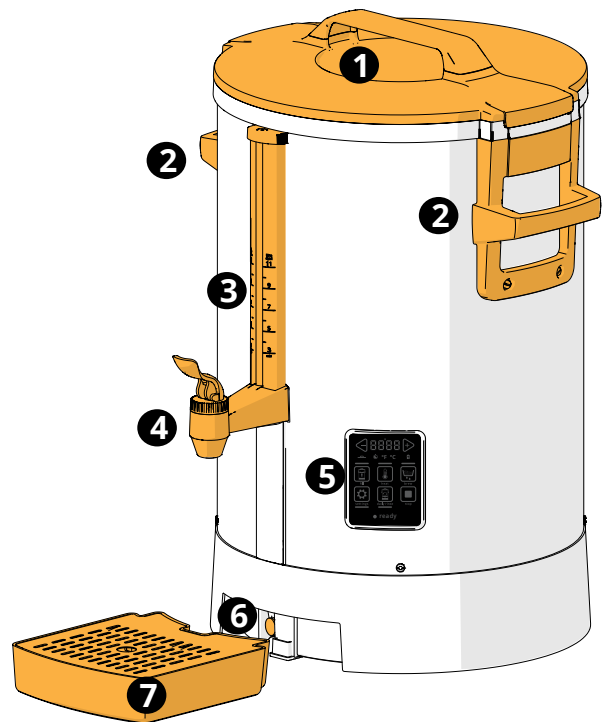
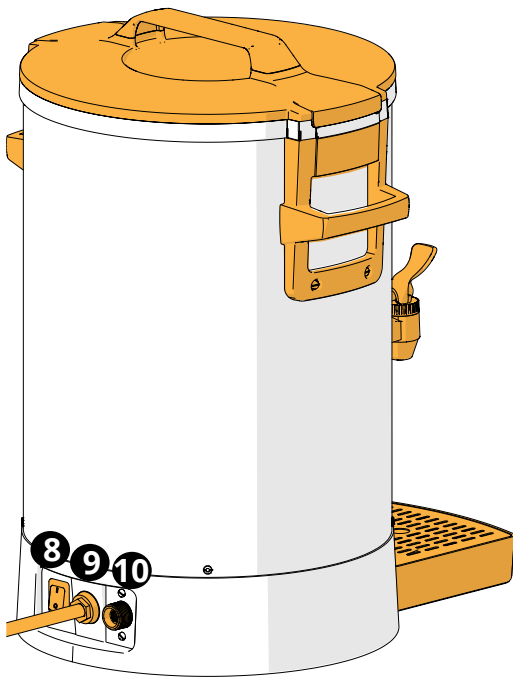

2.3 أدوات التحكم

فيما يلي وصف للأزرار الرئيسية.

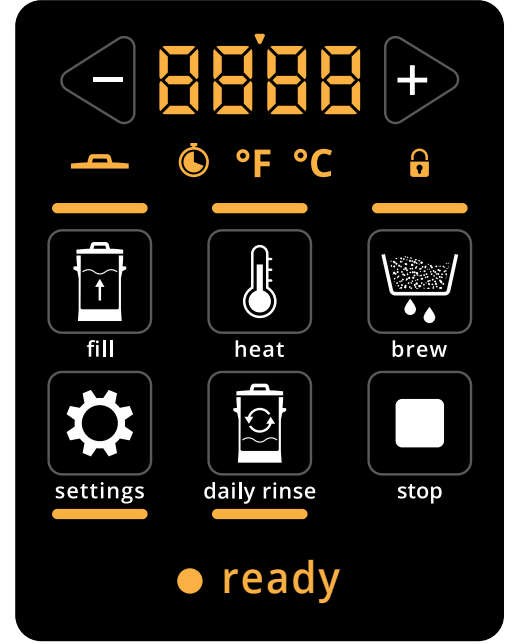

المؤشرات	الوظيفة
	قيمة التغذية الراجعة مع فاصل الأرقام
	وضع الغطاء
	الوقت
	وحدة درجة الحرارة
	القفل
	B-compact في وضع الاستعداد
	جاهز للتوزيع

الأزرار الرئيسية	الوظيفة
	تعديل القيمة
	الملء
	التسخين
	التحضير
	الإعدادات
	الشطف اليومي
	الإيقاف

3. التركيب والتحضير للاستخدام

3.1 التركيب

المتطلبات:

- الحد الأدنى لضغط الماء (الإمداد)
 - معدل التدفق
 - القيم الكهربائية
- كحد أدنى 250 كيلو باسكال (2.5 بار)
كحد أقصى 1000 كيلو باسكال (10 بار)
± 10 لترات/دقيقة
انظر لوحة التعريف

1. اقرأ كتيب السلامة

◀ قبل استخدام الجهاز، يُرجى تنظيف الجزء الداخلي للغلاية جيدًا، راجع [4.2§ التنظيف الأسبوعي في صفحة 10](#).



700.403.347 (النسخة القياسية) |
700.403.769 (النسخة العربية/الفارسية) |
700.403.839 (النسخة الصينية/الكورية/اليابانية)

3.1a

2. ضع صينية التنقيط الخاصة بجهاز B-Compact أسفل الصنبور اليدوي

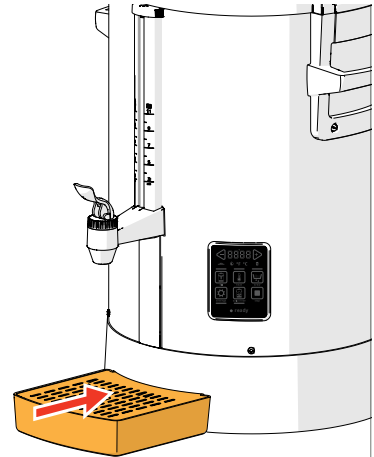

3.1b

3. قم بتوصيل الخرطوم المرفق بجهاز B-Compact وربطه إما بفلتر ماء أو مباشرة بمصدر التزويد بالمياه

◀ يجب استخدام الخرطوم المرفق فقط.
◀ إذا كان الخرطوم المستخدم ضيقًا جدًا أو كان ضغط الماء غير مستقر، فقد لا يعمل نظام الملء التلقائي بشكل صحيح، مما قد يؤدي إلى عدم امتلاء الغلاية بالكامل.

4. افتح مصدر التزويد بالمياه
5. أدخل القابس في مقبس الطاقة (تأكد من أنه مؤرض)

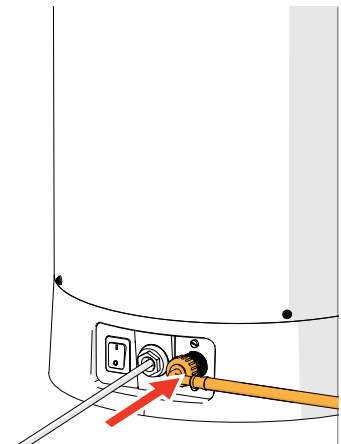
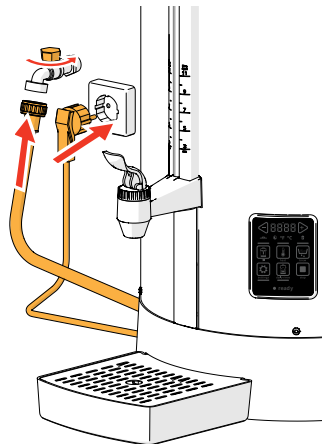

3.1c

3.2 بدء التشغيل

بعد تشغيل الجهاز، تعرض شاشة التحكم القيم المبرمجة بالتتابع. إذا تم الضغط على أحد المفاتيح 7 أثناء بدء تشغيل النظام، يتحول جهاز B-Compact فوراً إلى وضع الاستعداد.

البدء:

- تأكد من فتح مصدر التزويد بالمياه
- قم بتشغيل جهاز B-Compact
- سيصدر صوت صفير 
- انتظر ظهور الشاشة التالية

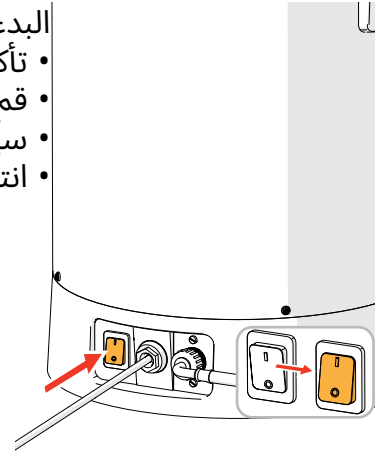

3.2a

شاشة المعلومات:

- يتم عرض آخر درجة حرارة إعداد التحضير المحددة
- انتظر ظهور الشاشة التالية

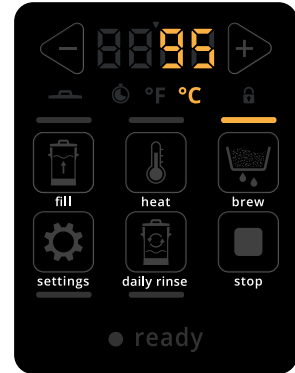

3.2b

شاشة المعلومات:

- يتم عرض آخر وقت تحضير محدد
- انتظر ظهور الشاشة التالية

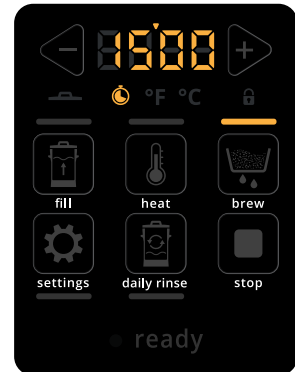

3.2c

- شاشة المعلومات:
- يتم عرض آخر درجة حرارة وضع المحافظة على الحرارة المحددة
 - انتظر حتى ظهور شاشة الاستعداد، راجع [3.4a في صفحة 6](#)

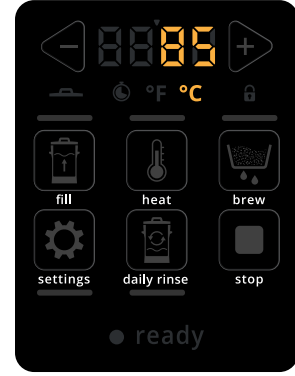

3.2d

الإعدادات القياسية:

- يحتوي جهاز B-Compact على عدد من الإعدادات الافتراضية (انظر [5.5 في صفحة 20](#)). يُرجى مراجعتها وتعديلها إذا لزم الأمر.

3.3 زر الإيقاف

يعمل "زر الإيقاف" على إيقاف "العمليات التلقائية" في حال كانت قيد التشغيل

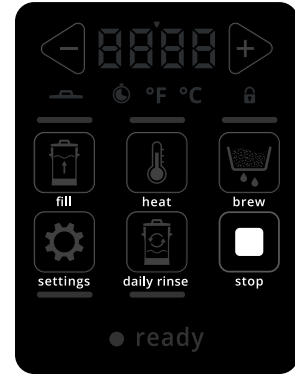





3.4 وضع الاستعداد

يحتوي جهاز B-Compact على وضع استعداد مصمم لتقليل استهلاك الطاقة عندما لا يكون الجهاز قيد التشغيل. عند تفعيل وضع الاستعداد، يقوم النظام تلقائيًا بتنفيذ الوظائف التالية:

- المضخة : معطلة
- التسخين : معطل
- الصمام : معطل



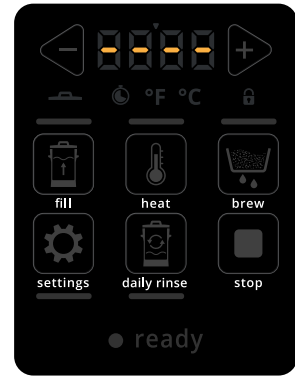

جهاز B-Compact فارغ

- اضغط على  مرة واحدة للانتقال إلى [5.2§ في صفحة 15](#)
- اضغط على  مطولاً للانتقال إلى [5.2§ في صفحة 15](#)
- اضغط على  للانتقال إلى [5.3§ في صفحة 16](#)
- اضغط على  للانتقال إلى [5.1§ في صفحة 13](#)
- اضغط على  للانتقال إلى [5.5§ في صفحة 20](#)



3.4a

عندما يحتوي جهاز B-Compact على سائل، تعرض شاشة التحكم درجة الحرارة الحالية لذلك السائل

- اضغط على  مطولاً للانتقال إلى الشاشة [5.2c في صفحة 15](#)
- اضغط على  للانتقال إلى الشاشة [5.3c في صفحة 16](#)
- اضغط على  للانتقال إلى الشاشة [5.1c في صفحة 13](#)
- اضغط على  للانتقال إلى [5.5§ في صفحة 20](#)

◀ إذا ارتفعت درجة حرارة السائل عن 50 °درجة مئوية، فإن شاشة العرض ستومض للإشارة إلى هذه الحالة.

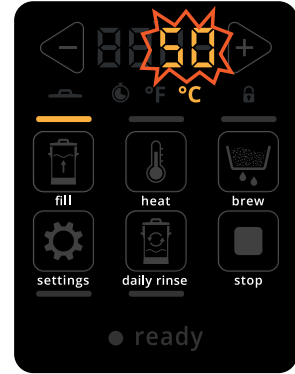

3.4b

3.5 التحضير للاستخدام

3.5.1 املاً مخروط القهوة

قبل تحضير قهوة جديدة، ضع ورقة فلتر جديدة والقهوة المطحونة في المخروط، حسب الإجراء الموضح أدناه.

معلومات ضرورية:

- أكواب الفلتر
- قهوة سريعة التحضير (عادية)

الجرعة الموصى بها	حجم طحن القهوة
50 غ/ل	500 ميكرومتر
55 غ/ل	550 ميكرومتر
60 غ/ل	650 ميكرومتر

1. افتح الغطاء وأزل الغطاء بالكامل.

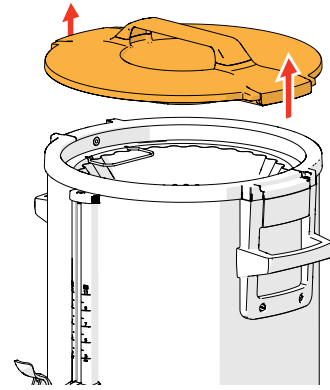

3.5.1a

2. أخرج مخروط الفلتر بالكامل
3. قم بإزالة الفلتر مع القهوة المستخدمة

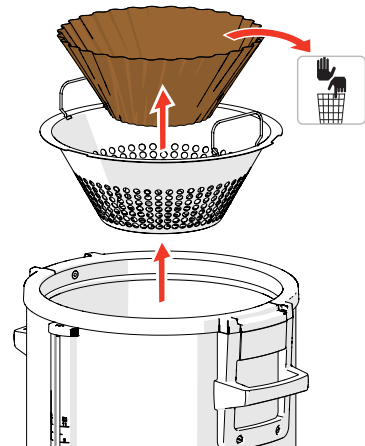

3.5.1b

4. نظف المخروط إذا لزم الأمر (انظر الشكل 4.1b)

5. ضع ورقة فلتر جديدة

◀ يجب استخدام ورق فلتر من نوع *Bravilor Bonamat* فقط، أو ورق فلتر ذو جودة مكافئة.

6. أضف القهوة المطحونة وقم بتوزيعها بالتساوي داخل المخروط

◀ استخدم حجم طحن القهوة والجرعة الموصى بها.

7. ضع مخروط الفلتر، مع القهوة، في جهاز B-Compact

8. أغلق الغطاء

9. جهاز B-Compact أصبح الآن جاهزاً لتحضير القهوة

(راجع 5.1§ في صفحة 13)

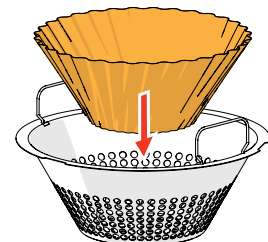

3.5.1c

4. التنظيف

من المهم الحفاظ على نظافة جهاز B-Compact. فيما يلي الأجزاء التي يمكن تنظيفها:

تنظيف دوري	أسبوعيًا	يوميًا
زجاج القياس	غلاية القهوة (تنظيف شامل)	صينية التنقيط مخروط الفلتر الجزء الخارجي للجهاز

- ◀ لا تنظف أي جزء من جهاز B-Compact في غسالة الصحون إلا إذا ذُكر ذلك صراحة.
- ◀ يحظر استخدام أي مواد تنظيف قوية (مثل بيكربونات الصوديوم).

4.1 التنظيف اليومي

صينية التنقيط:

1. أزل صينية التنقيط بالكامل
2. أفرغ محتويات الصينية
3. نظف الصينية (بما في ذلك الشبكة) باستخدام ماء ساخن وصابون
- ◀ يمكن غسلها في غسالة الصحون (> 65 م°).
4. حفف جميع الأجزاء وأعدّها إلى مكانها

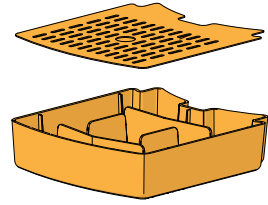

4.1a

مخروط الفلتر:

1. افتح الغطاء وأزل مخروط الفلتر
2. أفرغ محتويات المخروط
3. نظف المخروط باستخدام ماء ساخن
- ◀ يمكن غسلها في غسالة الصحون (> 65 م°).
4. حفف جميع الأجزاء وأعدّها إلى مكانها

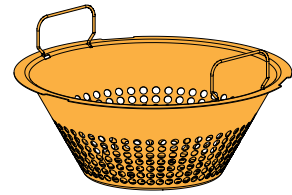

4.1b

غلاية القهوة (شطف قصير بدون منظف):

1. أفرغ جهاز B-Compact بالكامل باستخدام الصنبور اليدوي
 2. ضع الغطاء وشغل الجهاز
 - ◀ يجب أن يكون الغطاء في مكانه؛ وإلا ستظهر رسالة (انظر الشاشة 5.4d في صفحة 19).
 3. اضغط مرة واحدة على زر "الشطف اليومي" (ضغطة قصيرة).
- « ستومض لمبة مؤشر "الشطف اليومي" وستظهر رسوم متحركة لعملية "الملء"



• ستظهر الشاشة التالية تلقائيًا

- ◀ إذا لم يكن الجهاز متصلًا بمصدر التزويد بالمياه، املاه بـ 4 لترات من الماء النظيف.

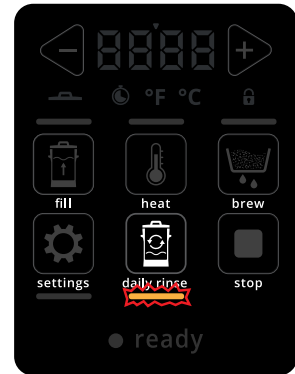

ca.4.1

« ستستمر لمبة مؤشر "الشطف اليومي" في الوميض وستظهر رسوم متحركة لعملية "التدوير" »

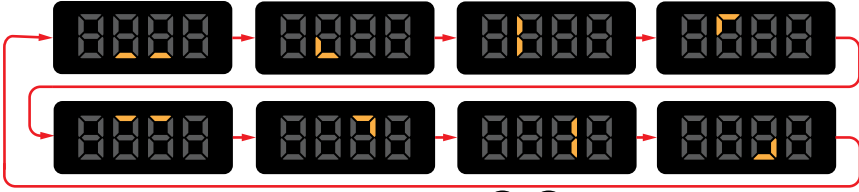

- سيصدر صوت صفير مرتين للإشارة على اكتمال عملية الشطف
- ستظهر الشاشة التالية تلقائيًا

◀ يجب أن يكون الغطاء في مكانه؛ وإلا ستظهر رسالة (انظر الشاشة 6.1a في صفحة 23).

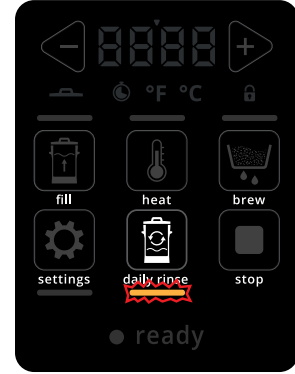

cb.4.1

« ستستمر لمبة مؤشر "الشطف اليومي" في الوميض وستظهر رسوم متحركة لعملية "التفريغ" »

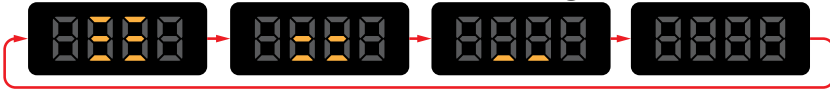

4. أفرغ جهاز B-Compact بالكامل باستخدام الصنبور اليدوي
- « ستختفي رسوم متحركة "التفريغ" بعد 30 ثانية »

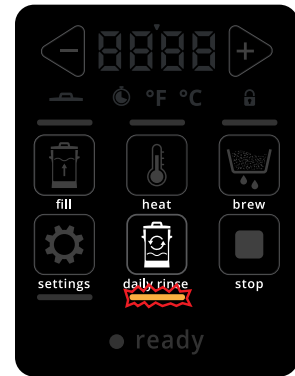

cc.4.1

5. أوقف تشغيل جهاز B-Compact

6. أزل الغطاء ومخروط الفلتر

◀ يُرعى الانتباه فقد يكون كل من الغطاء وأي مياه تكاثف متجمعة عليه ساخين، وقد يؤدي لمسهما إلى التعرّض للحروق!

7. استخدم قطعة قماش نظيفة ومبللة لإزالة أي بقايا متبقية

8. أعد تركيب جميع الأجزاء

- جهاز B-Compact جاهز الآن للاستخدام مرة أخرى

◀ بعد الاستخدام، احرص دائمًا على إعادة الغطاء إلى مكانه على الجهاز.

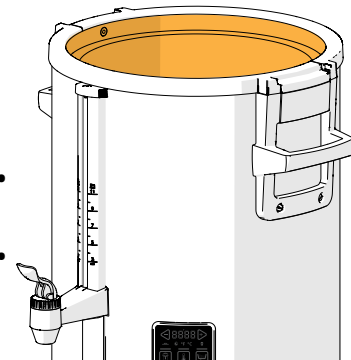

cd.4.1

الجزء الخارجي:

1. أوقف تشغيل جهاز B-Compact

2. نظّف السطح الخارجي باستخدام قطعة قماش مبللة

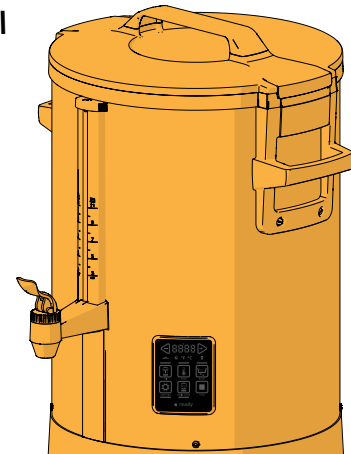

4.1d

4.2 التنظيف الأسبوعي

مع الإستعمال المستمر، قد تتراكم بقايا القهوة داخل الغلاية وعلى مخروط الفلتر. للتخلص من هذه الرواسب، يجب تكرار الإجراء التالي إما مرة واحدة أسبوعيًا أو بعد حد أقصى قدره 20 عملية تحضير للقهوة.

- ◀ يجب استخدام منتجات تنظيف معتدلة وغير كاشطة لحماية الحشوات والحفاظ عليها. نوصي باستخدام منظف Bravilor.
- ◀ اخلط أربعة أكياس من منظف Bravilor (وزن كل كيس 15 غرامًا) مع لتر واحد من الماء المُسخَّن إلى نحو 60°م. حرِّك المزيج حتى يذوب المنظف تمامًا.

غلاية القهوة (تنظيف شامل باستخدام منظف):

1. ضع دلوًا أسفل الصنبور اليدوي
2. أفرغ جهاز B-Compact بالكامل باستخدام الصنبور اليدوي
3. افتح الغطاء وأزل مخروط الفلتر، انظر الشكل 3.5.1a
4. اسكب محلول التنظيف داخل جهاز B-Compact.

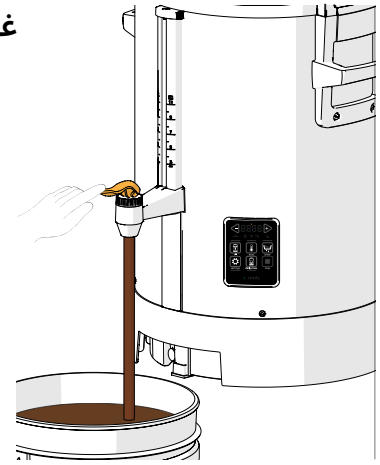

4.2a

5. اضغط مع الاستمرار على زر "الشطف اليومي" لمدة لا تقل عن 3 ثوانٍ « ستومض لمبة مؤشر "الشطف اليومي" وستظهر رسوم متحركة لعملية "الملء"



- ستظهر الشاشة التالية تلقائيًا
- ◀ إذا لم يكن جهاز B-Compact متصلًا بمصدر التزويد بالمياه، املاه بـ 10 لترات من الماء التنظيف.
- ◀ يجب أن يكون الغطاء في مكانه؛ وإلا ستظهر رسالة (انظر الشاشة 5.4d في صفحة 19).



4.2b

- « تبدأ مدة عملية الشطف بالعد التنازلي من 45 دقيقة
- سيصدر صوت ثلاث صفارات (🔊) للإشارة إلى اكتمال عملية الشطف
- ستظهر الشاشة التالية تلقائيًا
- ◀ يجب أن يكون الغطاء في مكانه؛ وإلا ستظهر رسالة (انظر الشاشة 6.1a في صفحة 23).

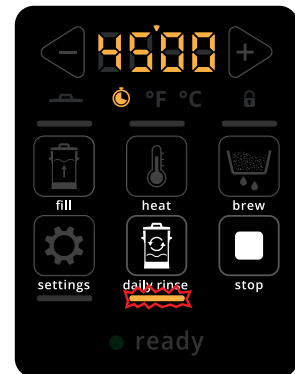

4.2c

« ستستمر لمبة مؤشر "الشطف اليومي" في الوميض وستظهر رسوم متحركة لعملية "التفريغ"»



6. اسحب نحو 5 لترات من السائل باستخدام الصنبور اليدوي، ثم أغلق الصنبور بإحكام
7. استخدم خرطوم التصريف الموحد خلف صينية التنقيط لتفريغ 5 لترات التالية (انظر الشكل 4.2e)
8. قم بإغلاق خرطوم التصريف باستخدام الغطاء المخصص له
9. افتح الصنبور اليدوي مرة أخرى لفترة قصيرة لتصريف أي مياه متبقية « ستختفي رسوم متحركة "التفريغ" بعد 30 ثانية.
- ◀ يُرعى الانتباه فقد يكون كل من الغطاء وأي مياه تكاثف متجمعة عليه ساخنين، وقد يؤدي لمساهما إلى التعرّض للحروق!
10. امسح الجزء الداخلي وجميع الأجزاء القابلة للإزالة بقطعة قماش نظيفة ومبللة قليلا
11. أزل المنخل الأسطواني من الغلاية وقم بغسله يدويًا
12. أعد تركيب جميع الأجزاء
13. أخيرًا، ابدأ عملية الشطف اليومية (انظر الخطوات 4.1ca في صفحة 8 من 4.1cc إلى صفحة 9)

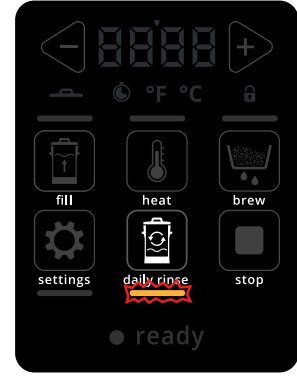

4.2d



4.2e

- ◀ إذا لم تؤد عملية التنظيف الأسبوعي العادي إلى إزالة الأوساخ القاسية أو العنيدة بالكامل، يجب إزالة سلة الفلتر والفلتر الأسطواني وتنظيفهما بشكل منفصل لضمان الحفاظ عليهما بشكل صحيح.
- « اخلط كيسي تنظيف مع خمسة لترات من الماء لتحضير المحلول.
 « تأكد من بقاء الأجزاء مغمورة في دلو المحلول لمدة حوالي 30 دقيقة
 « نظف جميع الأجزاء جيدًا باستخدام فرشاة مناسبة.
 « اشطف العناصر جيدًا ثم اتركها لتجف.
 « تأكد من إعادة تركيب جميع الأجزاء بشكل صحيح.

◀ بعد الاستخدام، احرص دائمًا على إعادة الغطاء إلى مكانه على الجهاز.

4.3 التنظيف الدوري

4.3.1 تنظيف زجاج القياس

قد تتكون ترسبات القهوة داخل زجاج القياس مع مرور الوقت. لذلك قد يكون من الضروري تنظيف زجاج القياس بشكل منفصل باستخدام فرشاة خاصة بزجاج القياس. يمكن طلب هذه الفرشاة من Bravilor Bonamat بالرقم 7.110.605.101.

- ◀ تعامل مع زجاج القياس بحذر، فهو هش حدًا وقابل للكسر.
- 1. أوقف تشغيل جهاز B-Compact
- 2. صرف الماء عبر الصنبور اليدوي
- 3. أزل غطاء زجاج القياس عن طريق إماتته للأمام قليلاً وسحبه للأعلى برفق

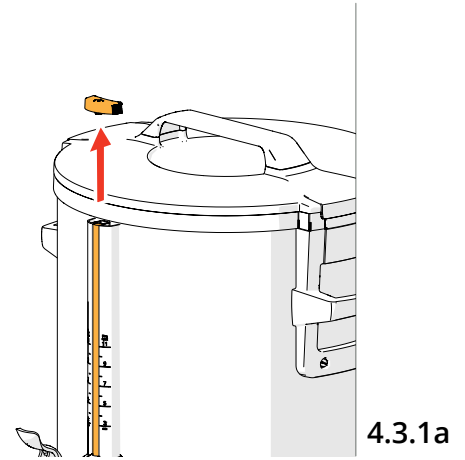

4.3.1a

- 4. تنظيف زجاج القياس
- ◀ استخدم فرشاة خاصة بزجاج القياس.
- 5. أعد الغطاء إلى مكانه على زجاج القياس بعناية
- ◀ تأكد من وضع حلقتي (O-rings) بشكل صحيح.
- 6. نفذ عملية التنظيف الأسبوعية، انظر [4.2§](#)

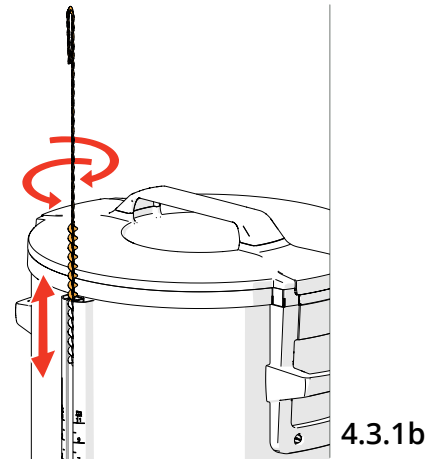



4.3.1b

◀ بعد الاستخدام، احرص دائمًا على إعادة الغطاء إلى مكانه على الجهاز.

5. وظائف الأزرار

5.1 التحضير التلقائي للقهوة

يشرح هذا القسم عملية تحضير القهوة بالكامل بشكل تلقائي. تصف الأقسام التالية الأجزاء التي يمكن تشغيلها يدويًا. لإلغاء العملية، اضغط على الزر  وارجع إلى وضع الاستعداد [3.4 في صفحة 6](#)

وضع الاستعداد عند فراغ جهاز B-Compact:
• اضغط على زر "التحضير" 

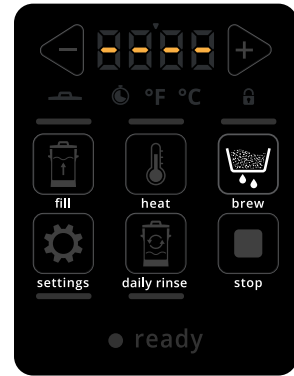

5.1a

شاشة المعلومات - الملء والتسخين:

◀ ستظهر رسوم متحركة لعملية الملء (انظر [5.2g في صفحة 15](#)) بالتناوب مع درجة حرارة الماء الحالية.
◀ ستومض لمبات المؤشرات "الملء"، "التسخين"، و"التحضير". عند امتلاء جهاز B-Compact، ستظهر الشاشة التالية

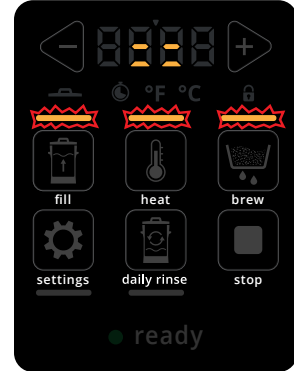

5.1b

شاشة المعلومات - التسخين:

◀ ستومض لمبات المؤشرات "التسخين" و"التحضير".
◀ يستمر الجهاز في التسخين حتى يصل إلى درجة حرارة التحضير المبرمجة. بمجرد تحقيق هذه الدرجة المستهدفة، تتغير الشاشة تلقائيًا لعرض الشاشة التالية.
◀ يجب أن يكون الغطاء في مكانه؛ وإلا ستظهر رسالة (انظر الشاشة [6.1a في صفحة 23](#)).

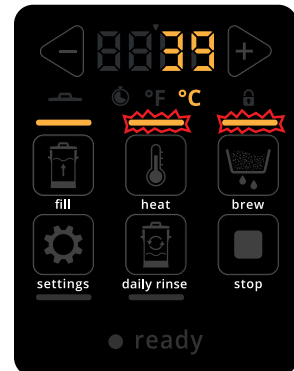

5.1c

شاشة المعلومات - عملية تحضير القهوة:

- ◀ يجب أن يكون الغطاء في مكانه؛ وإلا ستظهر رسالة (انظر الشاشة [6.1a في صفحة 23](#)).
- ◀ تومض لمبة "التحضير" بشكل ثابت، ويتم العد التنازلي للوقت المتبقي لعملية التحضير.
- ◀ يتم العد التنازلي لوقت التحضير حتى يصل إلى 0، ثم تُعرض الشاشة التالية
- عند اكتمال دورة التحضير، يصدر جهاز B-Compact ثلاث صفارات 
- بعد بضع ثوانٍ، ستظهر الشاشة التالية

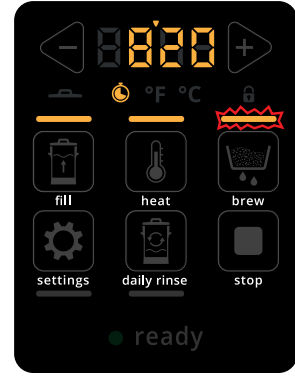

5.1d

القهوة جاهزة:

- يتم عرض درجة الحرارة ولمبة الحاهزية ويصدر صوت صغير 
- ◀ يجب أن يكون الغطاء في مكانه؛ وإلا ستظهر رسالة (انظر الشاشة [6.1a في صفحة 23](#)).

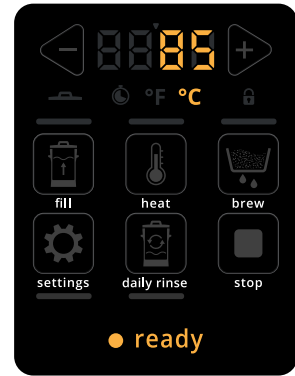

5.1e

◀ بعد الاستخدام، احرص دائمًا على إعادة الغطاء إلى مكانه على الجهاز.

5.2 ملء الجهاز فقط

الهدف: تحضير الجهاز للاستخدام.
هناك ثلاث طرق لملء جهاز B-Compact:

- تلقائي
- شبه تلقائي
- ملء يدوي (للجهاز بدون توصيل دائم بالمياه)
- ◀ يجب دائماً ملء جهاز B-Compact بالماء البارد من مصدر المياه الرئيسي.
- لإلغاء العملية، اضغط على الزر  للانتقال إلى الشاشة 3.4b في صفحة 6
- أثناء الملء التلقائي وشبه التلقائي تعرض الشاشة الرسوم المتحركة التالية.

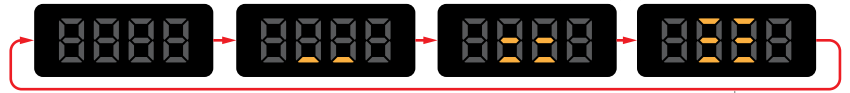

وضع الاستعداد عند فراغ جهاز B-Compact:
الملء التلقائي:

- اضغط  مرة واحدة للانتقال إلى الشاشة التالية
- ◀ بعد اكتمال هذا الإجراء، تصبح الأزرار المتبقية متاحة.
- ◀ تعتمد كمية الملء على الإعداد S 05 (انظر 5.5§ في صفحة 20)

الملء شبه التلقائي:

- اضغط على  مطولاً للانتقال إلى الشاشة 5.2c
- ◀ بعد اكتمال هذا الإجراء، يتحول جهاز B-Compact إلى وضع الاستعداد.

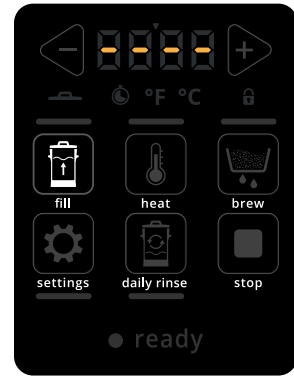

5.2a

الملء التلقائي:

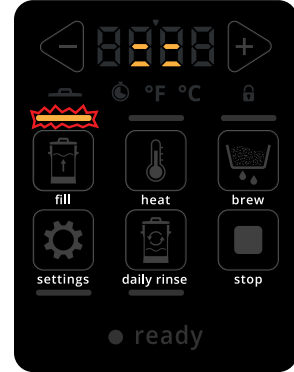

- ◀ تومض لمبة "الملء" وتظهر رسوم متحركة لعملية الملء.
- يصدر صوت صفير  عند امتلاء جهاز B-Compact بالكامل، ثم الانتقال إلى الشاشة التالية



5.2b

جهاز B-Compact ممتلئ بالكامل.

- ◀ إذا كان مصدر التزويد بالمياه في موقع التركيب غير مستقر أو متقطع، فقد لا يتمكن نظام الملء التلقائي للجهاز من ملء جهاز B-Compact بالكامل، مما يؤدي إلى امتلائه جزئياً فقط بدلا من الوصول إلى المستوى المقصود. إذا لم يتمكن نظام الملء التلقائي من ملء جهاز B-Compact بالكامل، يجب إكمال الملء يدوياً إلى المستوى الصحيح باستخدام طريقة الملء شبه التلقائي.

- اضغط على  للانتقال إلى الشاشة 5.3c في صفحة 16
- اضغط على  للانتقال إلى الشاشة 5.1c في صفحة 13
- اضغط على  على الزر للانتقال إلى قائمة إعدادات الجهاز، انظر 5.5§ في صفحة 20

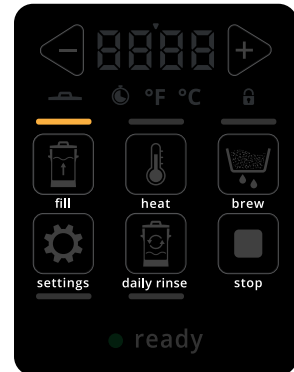



5.2c

5.3 الملء والتسخين (المسبق)

الهدف: هو إبقاء ماكينة القهوة ساخنة وجاهزة مسبقًا، بحيث تكون عند الرغبة في تحضير القهوة على درجة الحرارة المناسبة بالفعل. وبهذه الطريقة، يمكنك إعداد القهوة فورًا دون الحاجة للانتظار حتى يسخن الجهاز في كل مرة.

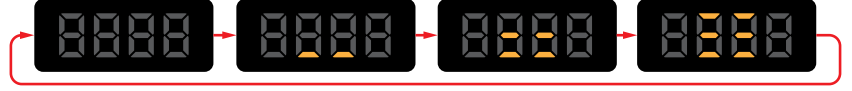
أثناء الملء التلقائي تعرض الشاشة الرسوم المتحركة التالية.



بمجرد ملء جهاز B-Compact، يبدأ في التسخين تلقائيًا. • لإلغاء العملية، اضغط على الزر  للانتقال إلى الشاشة [3.4b في صفحة 6](#).

وضع الاستعداد عند فراغ جهاز B-Compact:
• اضغط على "زر التسخين" 

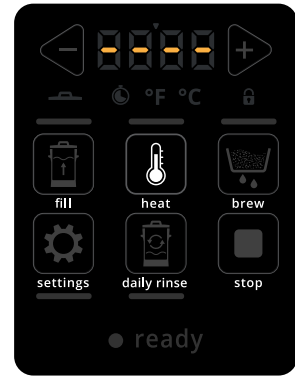

5.3a

شاشة المعلومات - الملء والتسخين:

- ◀ ستظهر رسوم متحركة لعملية الملء (انظر [5.2g في صفحة 15](#)) بالتناوب مع درجة حرارة الماء الحالية.
- ◀ تومض لمبات مؤشرات "الملء" و"التسخين".
- ◀ عند امتلاء جهاز B-Compact، ستظهر الشاشة التالية
- اضغط على  للانتقال إلى الشاشة [5.1b في صفحة 13](#).

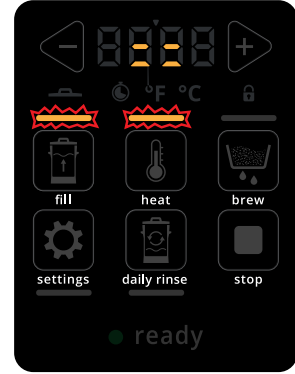

5.3b

شاشة المعلومات - التسخين:

- ◀ تومض لمبة مؤشر "التسخين".
- ◀ يجب أن يكون الغطاء في مكانه؛ وإلا ستظهر رسالة (انظر الشاشة [6.1a في صفحة 23](#)).

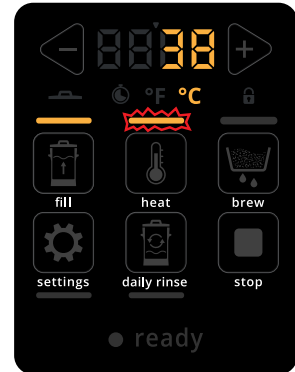

5.3c

انتهى جهاز B-Compact من التسخين

◀ إذا كان مصدر التزويد بالمياه في موقع التركيب غير مستقر أو متقطع، فقد لا يتمكن نظام الملء التلقائي للجهاز من ملء جهاز B-Compact بالكامل، مما يؤدي إلى امتلائه جزئيًا فقط بدلًا من الوصول إلى المستوى المقصود. إذا لم يتمكن نظام الملء التلقائي من ملء جهاز B-Compact بالكامل، يجب إكمال الملء يدويًا إلى المستوى الصحيح باستخدام طريقة الملء شبه التلقائي.

- يصدر صوت صفير (🔊) عند الوصول إلى درجة الحرارة المحددة في الجهاز
- اضغط على 🗑️ للانتقال إلى الشاشة [5.1c في صفحة 13](#)

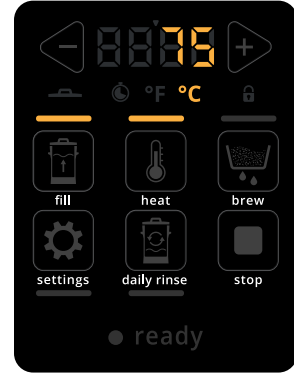

5.3d

إعادة الملء:
• اضغط مطولاً على 🗑️ الزر لإعادة ملء جهاز B-Compact

- ◀ تومض لمبة مؤشر "الملء".
- عند تحرير الزر، يتوقف جهاز B-Compact عن الملء
- اضغط على 🗑️ للانتقال إلى الشاشة [5.1c في صفحة 13](#)

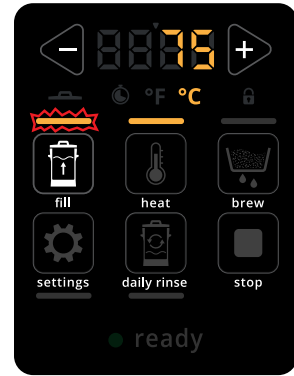

5.3e

◀ بعد الاستخدام، احرص دائماً على إعادة الغطاء إلى مكانه على الجهاز.

5.4 الشطف اليومي

هناك طريقتان لاستخدام زر الشطف اليومي.

1. في نهاية كل يوم، يجب الضغط على الزر مرة واحدة لفترة قصيرة لتشغيل دورة شطف قصيرة. يساعد هذا الشطف اليومي على الحفاظ على نظافة الجهاز ومنع تعلق العوامة الموحودة في سائل القهوة. يمكن الاطلاع على طريقة استخدامه أدناه.
2. اضغط على الزر مع الاستمرار (لمدة لا تقل عن 3 ثوان) مرة واحدة أسبوعيًا لتشغيل دورة شطف باستخدام محلول التنظيف. (المستخدمة في 4.2§ في صفحة 10).

إجراءات الشطف	الزمن (الإجمالي)	كمية الماء	مادة التنظيف
الضغط القصير (مرة واحدة)	±5 دقائق	±4 لترات	لا
اضغط مع الاستمرار (3 ثوانٍ)	±50 دقيقة	±10 لتر (كمية الماء الافتراضية) تتوقف على زمن الملء المحدد (5.5§ في صفحة 20)	نعم

- فعّل وظيفة زر "الشطف اليومي" بالضغط عليه لفترة قصيرة.
- « ستومض لمبة مؤشر "الشطف اليومي" وستظهر رسوم متحركة لعملية "الملء"



- ستظهر الشاشة التالية تلقائيًا

- ◀ يجب أن يكون الغطاء في مكانه؛ وإلا ستظهر رسالة (انظر الشاشة 5.4d في صفحة 19).

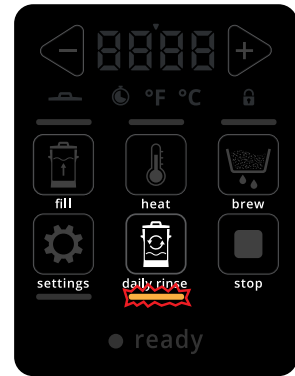

5.4a

- « ستستمر لمبة مؤشر "الشطف اليومي" في الوميض وستظهر رسوم متحركة لعملية "التدوير"

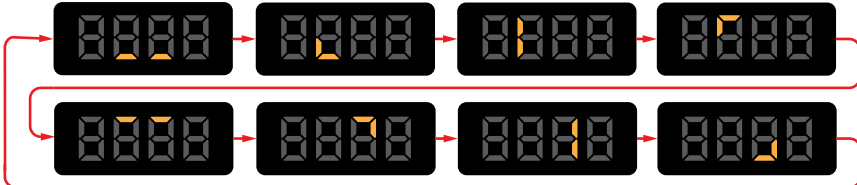

- سيصدر صوت صفير مرتين (🔊) للإشارة على اكتمال عملية الشطف
- ستظهر الشاشة التالية تلقائيًا

- ◀ يجب أن يكون الغطاء في مكانه؛ وإلا ستظهر رسالة (انظر الشاشة 6.1a في صفحة 23).

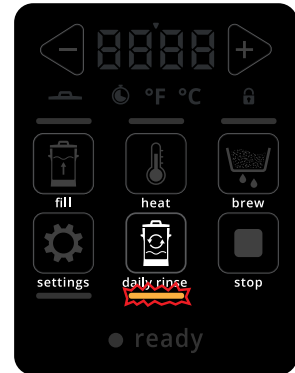

5.4b

- « ستستمر لمبة مؤشر "الشطف اليومي" في الوميض وستظهر رسوم متحركة لعملية "التفريغ"

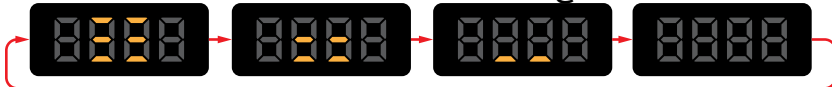

- أفرغ جهاز B-Compact كما هو موضح في 4.2b في صفحة 10
- ستختفي رسوم متحركة "التفريغ" بعد 30 ثانية
- جهاز B-Compact جاهز الآن للاستخدام مرة أخرى

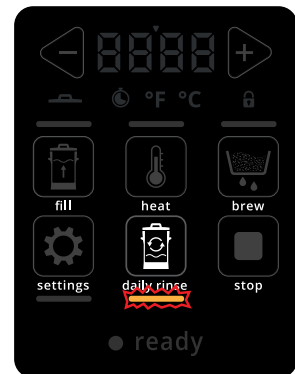

5.4c

- ◀ إذا لم يكن الغطاء في مكانه، ستومض كلمة "LID" ويضيء رمز الغطاء.
- ◀ ستتوقف عملية الدوران حتى يتم إعادة الغطاء، ثم تستمر العملية.
- ◀ يصدر صفير  أيضًا إذا كانت درجة الحرارة 50°م أو أكثر.

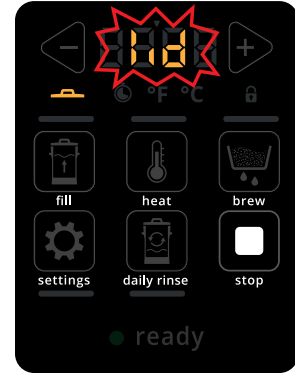

5.4d

◀ بعد الاستخدام، احرص دائمًا على إعادة الغطاء إلى مكانه على الجهاز.

5.5 عناصر الإعداد

يمكن الوصول إلى زر الإعداد فقط إذا لم تكن هناك عمليات أخرى قيد التشغيل

الإعدادات المتاحة	قياسي	نطاق التعديل من - إلى
S 01	95 درجة مئوية (203 درجة فهرنهايت)	85 - 95 درجة مئوية (185 - 203 درجة فهرنهايت)
S 02	15 دقيقة	4 - 20 دقيقة
S 03	85 درجة مئوية (185 درجة فهرنهايت)	75 - 90 درجة مئوية (167 - 194 درجة فهرنهايت)
S 04	50%	10% - 100%
S 05	50 ثانية	25 - 72 ثانية
S 06	درجة مئوية	درجة مئوية / درجة فهرنهايت
S 07	2	0 (إيقاف) - 3 (كحد أقصى)
-	75 درجة مئوية (167 درجة فهرنهايت)	غير قابلة للتعديل

وضع الإعدادات:

يمكن الوصول إلى زر الإعداد فقط إذا لم تكن هناك عمليات أخرى قيد التشغيل

- اضغط على زر ◀ أو زر ▶ للتنقل بين عناصر الإعداد المختلفة (قائمة التمرير من الشاشة 5.5b إلى 5.5g)
- اضغط على "زر الإعداد" ⚙️ لاختيار العنصر المعروض على الشاشة

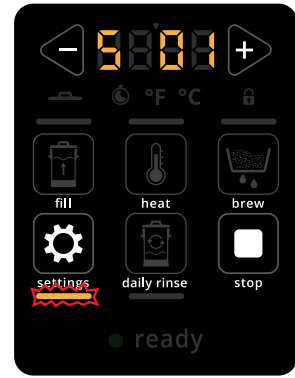

5.5a

درجة حرارة التحضير (S 01):

- تشير إلى درجة الحرارة التي تُصنع عندها القهوة.
- اضغط على الزر ◀ أو ▶ لتغيير القيمة
- اضغط ⚙️ لحفظ التغييرات
- عند الجاهزية يصدر الجهاز صوت صفير 📢 وتظهر قائمة التمرير مرة أخرى
- للإلغاء، اضغط □ والعودة إلى قائمة التمرير

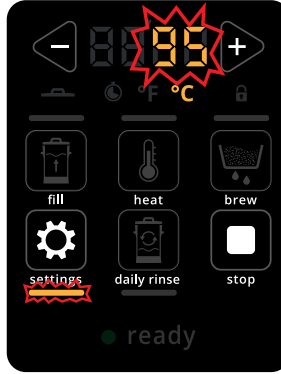

5.5b

وقت التحضير (S 02):

- الوقت الذي تُحضّر فيه القهوة.
- اضغط على الزر ◀ أو ▶ لتغيير القيمة
- اضغط ⚙️ لحفظ التغييرات
- عند الجاهزية يصدر الجهاز صوت صفير 📢 وتظهر قائمة التمرير مرة أخرى
- للإلغاء، اضغط □ والعودة إلى قائمة التمرير

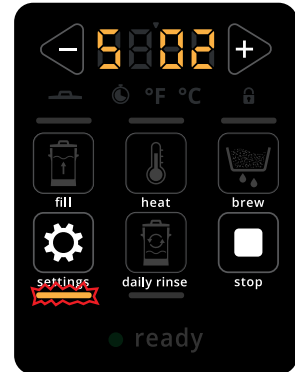
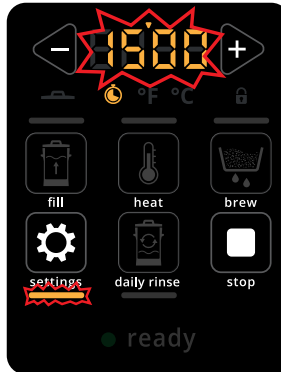

5.5c

درجة حرارة المحافظة على الحرارة (S 03):

◀ درجة الحرارة التي تُحافظ بها القهوة على سخونتها بعد التحضير.

- اضغط على الزر ◀ أو ▶ لتغيير القيمة
- اضغط ⚙ لحفظ التغييرات
- عند الجاهزية يصدر الجهاز صوت صفير 📢 وتظهر قائمة التمرير مرة أخرى
- للإلغاء، اضغط □ والعودة إلى قائمة التمرير

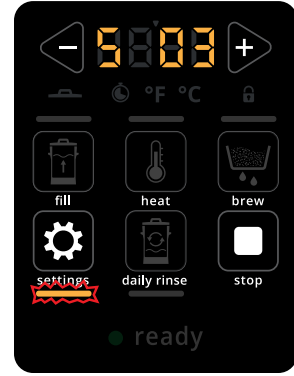
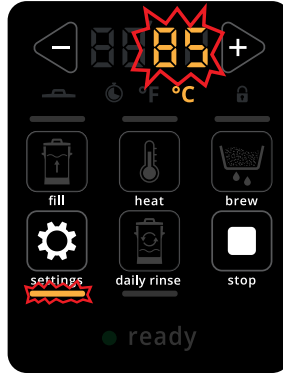

5.5d

وقت المضخة (S 04):

◀ لضبط مستوى الماء في وعاء الفلتر، يجب إيقاف المضخة بشكل متقطع. ذلك لتجنب الفيض عند استخدام كمية كبيرة أو قهوة ناعمة جدًا. أيضًا إذا تم استخدام ماء عذب، نظرًا لخاصية مرور الماء ببطء خلال الفلتر.

- اضغط على الزر ◀ أو ▶ لتغيير القيمة
- اضغط ⚙ لحفظ التغييرات
- عند الجاهزية يصدر الجهاز صوت صفير 📢 وتظهر قائمة التمرير مرة أخرى
- للإلغاء، اضغط □ والعودة إلى قائمة التمرير

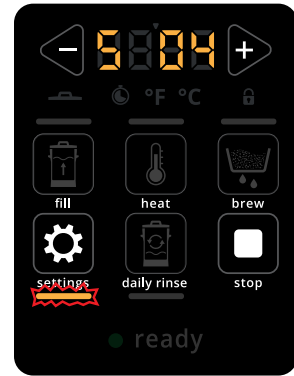
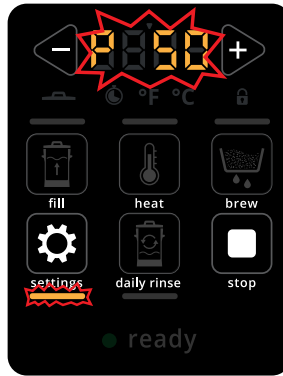

5.5e

وقت الملء (S 05):

◀ الوقت اللازم لملء الجهاز بالماء. يحدد ذلك كمية الماء في الغلاية.

- اضغط على الزر ◀ أو ▶ لتغيير القيمة
- اضغط ⚙ لحفظ التغييرات
- عند الجاهزية يصدر الجهاز صوت صفير 📢 وتظهر قائمة التمرير مرة أخرى
- للإلغاء، اضغط □ والعودة إلى قائمة التمرير

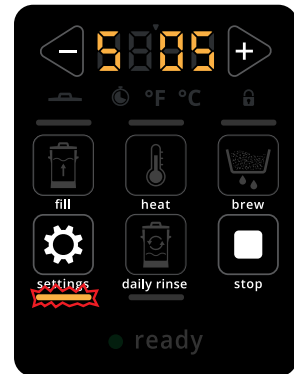
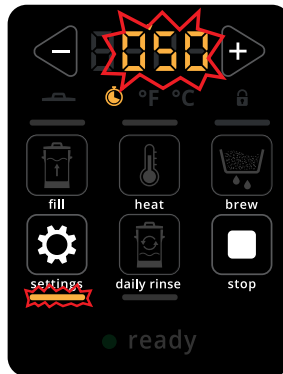

5.5f

وحدة درجة الحرارة (S 06):

- اضغط على الزر ◀ أو ▶ لتغيير القيمة
- اضغط ⚙ لحفظ التغييرات
- عند جاهزية يصدر الجهاز صوت صفير 🗣️ وتظهر قائمة التمرير مرة أخرى
- للإلغاء، اضغط □ والعودة إلى قائمة التمرير

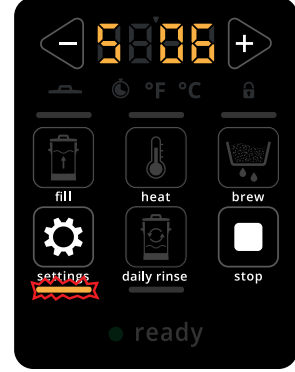
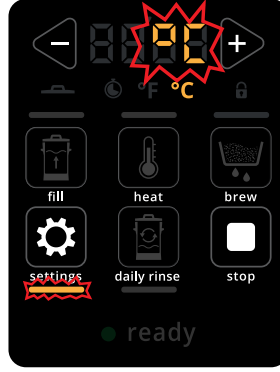

5.5g

مستوى الصوت (S 07):

- اضغط على الزر ◀ أو ▶ لتغيير القيمة
- اضغط ⚙ لحفظ التغييرات
- عند جاهزية يصدر الجهاز صوت صفير 🗣️ وتظهر قائمة التمرير مرة أخرى
- للإلغاء، اضغط □ والعودة إلى قائمة التمرير

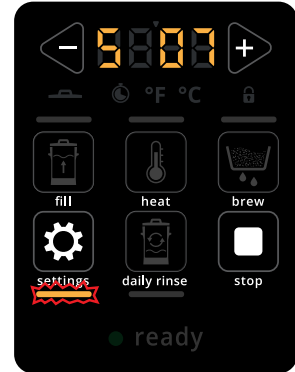
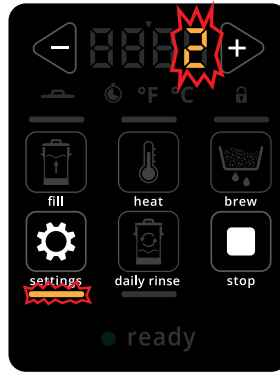

5.5h

6. وظائف خاصة

6.1 تحذير الغطاء

يمكنك إزالة غطاء جهاز B-Compact بأمان بمجرد أن يبرد السائل الداخلي إلى أقل من 50°م (120°ف). عند هذه الدرجة، يصبح السائل غير ساخن ولا يتسبب في أي حروق أو إصابات للمستخدم. إذا تم إزالة الغطاء أثناء تشغيل الجهاز لعملية تختلف عن العملية المتوقعة، فستتوقف تلك العملية فورًا. إذا بدأت عملية بينما كان السائل الداخلي لا يزال باردًا (بين 0°-50°م / 32°-122°ف)، سيومض مؤشر الغطاء على الجهاز. وتعمل هذه الوميض كتذكير بضرورة إغلاق الغطاء بشكل صحيح أثناء التشغيل عند هذه الدرجات الحرارية. بمجرد أن يصل السائل الداخلي إلى 50°م (122°ف)، يعرض جهاز B-Compact كلمة "lid" ويتوقف عن التسخين، محافظًا على درجة الحرارة عند 50°م. ولن تستمر العملية التي بدأت إلا بعد إعادة الغطاء إلى مكانه.

تحذير الغطاء:

- يكون الغطاء غير موجود عندما تتجاوز درجة حرارة السائل 50°م (120°ف).
- يُسمع صوت صفير، وتضيء لمبة الغطاء، وتومض كلمة "lid" على الشاشة
- أعد وضع الغطاء لاستئناف العملية
- يستأنف جهاز B-Compact العملية التي توقفت عند إزالة الغطاء.
- اضغط على الزر  لإلغاء العملية المتوقفة

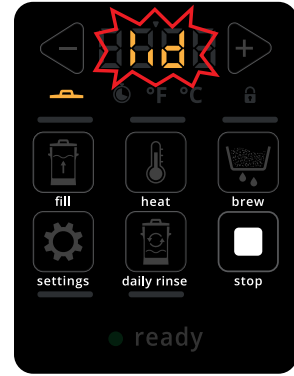

6.1a

6.2 الرجوع إلى الإعدادات الافتراضية



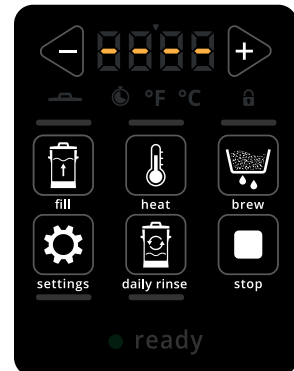

- اضغط مع الاستمرار على الزرين  لمدة 10 ثوانٍ.
- تومض الشاشة لمدة 3 ثوانٍ (بالتناوب بين التشغيل والإيقاف كل 0.5 ثانية)
- سيعود الجهاز بعد ذلك إلى إعدادات المصنع الأصلية (الإعدادات التي حاء بها عند الشراء).



6.2a

6.3 وضع القفل (إعداد البوفيه)

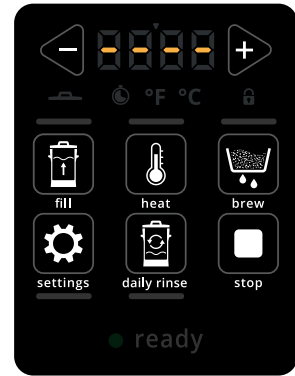

- يمكن قفل الجهاز عندما يكون في الحالات التالية:
- في وضع الاستعداد
 - الملاء
 - التسخين
 - التحضير
 - الدوران

- لقفل جهاز B-Compact:
- اضغط على الزر  و  معًا في نفس الوقت لمدة ثانيتين.
 - يصدر صوت صفير  ثم يتم الانتقال إلى الشاشة التالية
 - اضغط على الزر  لإلغاء العملية المتوقفة



6.3a

جهاز B-Compact في وضع القفل:

- تضيء لمبة القفل، وتصبح جميع الأزرار غير فعالة باستثناء زر "الإيقاف" 
- إذا تم الضغط على أي زر بخلاف زر "الإيقاف"، يومض مؤشر القفل مرة واحدة.
- اضغط على الزر  لإلغاء قفل جهاز B-Compact

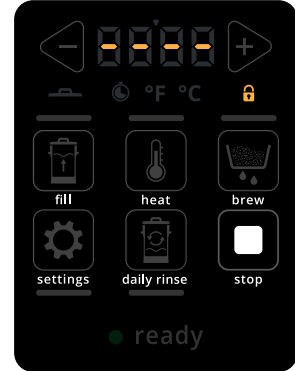

6.3b

7. الأخطاء

يعرض جهاز B-Compact رسالة خطأ كلما اكتشف نظام التشغيل عطلاً. قد يشير الخطأ إلى وجود مشكلة عبر نمط صوتي (ثانية واحدة تشغيل ثانيتان إيقاف، ثم ثانية واحدة تشغيل، ويتكرر هذا النمط).

◀ إذا ظهرت رسالة الخطأ مرة أخرى بعد اتخاذ الإجراء المناسب، يرجى الاتصال بالموزع الخاص بك.

الكود	الوصف	الإجراء
E 02	مستشعر درجة الحرارة خارج النطاق تظهر هذه الرسالة عندما تكون قراءة درجة الحرارة خارج النطاق الطبيعي.	« إذا استمر الخطأ، اتصل بالموزع
E 06+	فشل في إمداد المياه تظهر هذه الرسالة عندما تنتهي مدة الملء (مع فتح صمام الدخول) ولا تكون العوامة في الوضع الأعلى بعد 40 ثانية.	<ul style="list-style-type: none"> • تأكد من أن صنوبر الماء مفتوح • تأكد من أن خرطوم إمداد المياه غير مثني أو مسدود • تحقق من تدفق السائل من صنوبر المشروبات • تأكد من أن العوامة تتحرك بحرية
E 13+	افحص وجود أي أضرار قد تكون عالقة تظهر هذه الرسالة إذا تم الضغط على الأزرار التالية لفترة أطول من المدة المسموح بها: • زر الشطف: أكثر من 160 ثانية • زر الملء: أكثر من 90 ثانية • أي زر آخر: أكثر من 30 ثانية	<ul style="list-style-type: none"> • لإزالة الخطأ، حرر الزر
E 14	يحدث هذا الخطأ عندما لا يسخن الجهاز بينما يجب أن يكون عنصر التسخين مفعلاً تظهر هذه الرسالة إذا لم ترتفع درجة الحرارة خلال 30 دقيقة، على الرغم من تشغيل عنصر التسخين. ◀ لا ينطبق هذا الشرط عندما تكون وظيفة "الحفاظ على السخونة" مفعلة.	« إذا استمر الخطأ، اتصل بالموزع
E 15+	يبدأ الجهاز بالتسخين رغم أنه من المفترض أن يكون عنصر التسخين متوقفاً عن العمل تظهر هذه الرسالة عندما يكتشف مستشعر درجة الحرارة أن الجهاز يغلي بشكل مستمر لمدة 10 دقائق.	« إذا استمر الخطأ، اتصل بالموزع

8. تخزين جهاز B-Compact

يجب مراعاة الاحتياطات التالية عند تخزين جهاز B-Compact لفترة طويلة.

1. نظف جهاز B-Compact من خلال تنفيذ جميع الخطوات الموضحة في [4§](#).
2. بعد التنظيف، تأكد من أن جميع الأجزاء حافة تمامًا. سيمنع ذلك نمو العفن داخل الجهاز.
3. افصل القابس عن المقبس الكهربائي.
4. أغلق صنبور المياه.
5. إذا كان جهاز B-Compact متصلًا مباشرة بإمداد مياه ثابت، يجب فصل الخرطوم من كلا الطرفين — أولاً من وصلة المياه المنزلية، ثم من جهاز B-Compact نفسه.
6. خزّن خرطوم المياه داخل الجهاز.
7. يجب إعادة الغطاء على جهاز B-Compact في كل مرة يتم فيها تخزينه.
8. يجب تخزين جهاز B-Compact في مكان حافٍ وخالي من الصقيع.

Brewing your coffee

S I N C E 1 9 4 8