

B-Compact

РУКОВОДСТВО ПО ЭКСПЛУАТАЦИИ



700.470.019 (Цифровое руководство — русский)

Номер модели: • MB-001

Все права защищены.

Запрещается копировать и/или публиковать какую-либо часть документа посредством печати, фотокопирования, съемки на микроплёнку или любыми другими способами без предварительного письменного согласия производителя. Это применимо также к сопроводительным чертежам и/или схемам.

Информация, содержащаяся в этом документе, основана на данных, которые были доступны во время проектирования, а также на характеристиках материалов и методах работы, информация о которых была опубликована, поэтому содержание этого документа может быть изменено.

Текст оригинальных инструкций был написан на английском языке. Версии руководства на других языках являются переводами оригинальных инструкций.

По этой причине инструкции приведены только в качестве руководства по монтажу, обслуживанию и ремонту устройства В-Сотраст, указанного на первой странице обложки.

Этот документ применим к стандартной версии устройства В-Сотраст.

Таким образом, производитель отказывается от ответственности за ущерб, возникший в результате технических характеристик, отклоняющихся от стандартной версии устройства В-Сотраст, поставленного вам.

Этот документ был составлен со всей тщательностью. Тем не менее производитель не несет ответственности за возможные ошибки в этом документе и их последствия.

Содержание

1. Общие сведения	1
1.1 Языки, на которых составлено руководство	1
2.2 Предупреждение	1
2. Части и элементы управления	1
2.1 Части	1
2.3 Элементы управления	2
3. Монтаж и подготовка к эксплуатации	3
3.1 Установка	3
3.2 Запуск	4
3.3 Кнопка остановки	5
3.4 Режим ожидания	6
3.5 Подготовка к использованию	7
3.5.1 Заправка кофейного бункера	7
4. Очистка	8
4.1 Ежедневная очистка	8
4.2 Еженедельная очистка	10
4.3 Периодическая очистка	12
4.3.1 Очистка мерного стакана	12
5. Функции кнопок	13
5.1 Автоматическое приготовление	13
5.2 Только заправка машины	15
5.3 Заправка и нагрев (предварительный)	16
5.4 Ежедневное прополаскивание	18
5.5 Элементы настройки	20
6. Специальные функции	23
6.1 Предупреждение о крышке	23
6.2 Восстановление заводских настроек	23
6.3 Режим блокировки (настройка для буфета)	24
7. Ошибки	25
8. Хранение устройства В-Сотраст	26

1. Общие сведения

1.1 Языки, на которых составлено руководство

Это цифровое руководство может быть изменено.

Для доступа к последним версиям на других языках воспользуйтесь QR-кодом ниже.



2.2 Предупреждение

- *Не передвигайте заполненные контейнеры за ручки.
Ручки предназначены для перемещения пустых контейнеров.*

2. Части и элементы управления

2.1 Части

- | | |
|-------------------------------|------------------------------|
| 1. крышка | 6. сливной шланг |
| 2. ручка | 7. каплесборник |
| 3. мерный стакан | 8. выключатель |
| 4. кран | 9. электрическое подключение |
| 5. пользовательский интерфейс | 10. подключение воды |

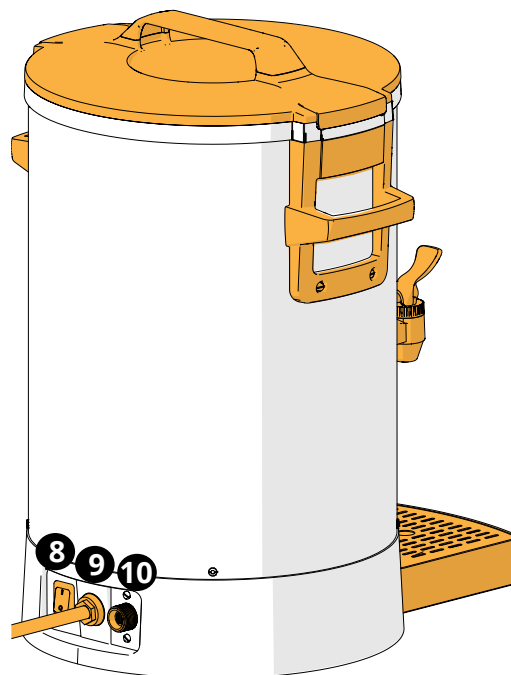
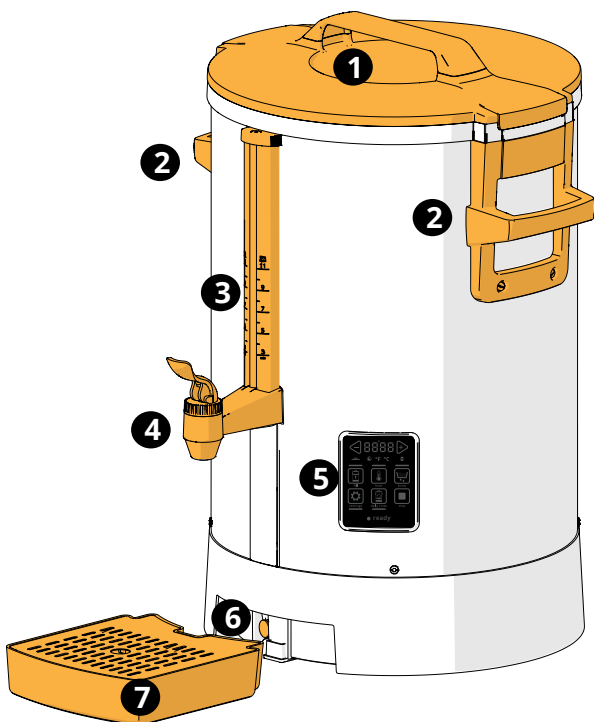

2.3 Элементы управления

Ниже описаны основные кнопки.

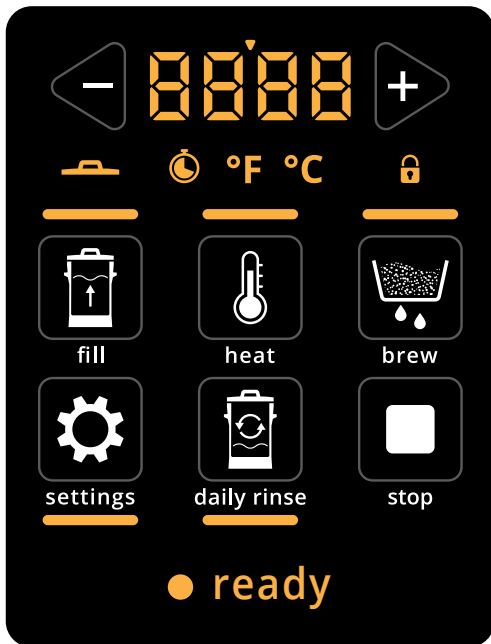

основные кнопки	функция
	значение регулировки
	заправка
	нагрев
	приготовление
	настройки
	ежедневное прополаскивание
	остановка

Индикаторы	функция
	значение обратной связи с числовым разделителем
	установите крышку
	время
	единица измерения температуры
	блокировка
	V-compact в режиме ожидания
	готовность к дозированию

3. Монтаж и подготовка к эксплуатации

3.1 Установка

Требования:

- мин. водяное давление (подача) : мин. 250 кПа (2,5 бар)
: макс. 1 000 кПа (10 бар)
- скорость потока : ±10 л/мин
- электрические параметры : см. паспортную табличку



700.403.347 (STD) |
700.403.769 (AR FA) |
700.403.839 (ZH/KO/JA)

3.1a

1. см. инструкции по технике безопасности

- ▶ *Прежде чем приступить к эксплуатации аппарата, очистите чайник изнутри, см. § 4.2 Ежедневная очистка на стр. 10.*

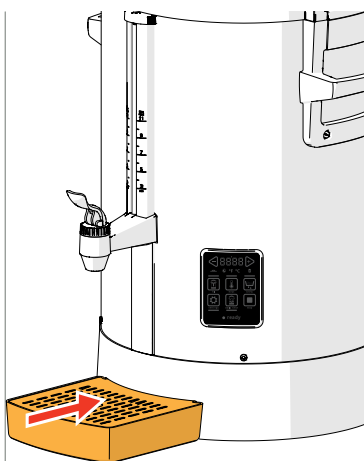

3.1b

2. установите каплеборник для устройства В-Compart под ручной кран

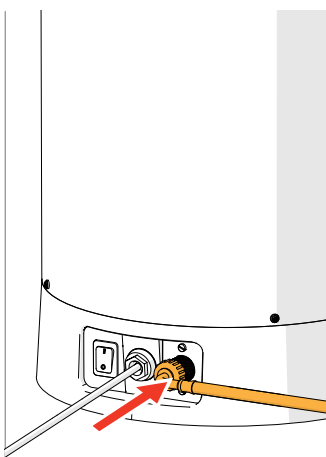

3.1c

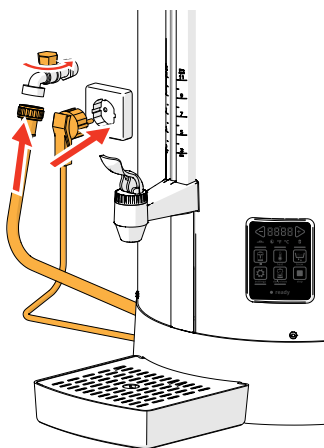

3. подсоедините шланг, поставляемый в комплекте, к устройству В-Compart и к фильтру для воды либо напрямую к источнику подачи воды

- ▶ *Используйте только шланг, поставляемый в комплекте.*
 - ▶ *При использовании более тонкого шланга или колебаниях в давлении воды процесс автоматической заправки будет неоптимальным и бойлер может не заполниться до конца.*
4. откройте подачу воды
5. вставьте вилку в сетевую розетку (она должна быть заземлена)

3.2 Запуск

После включения на дисплее управления последовательно отобразятся заданные значения. Если нажать любую из 7 клавиш во время запуска, устройство В-Compact перейдет в режим ожидания.

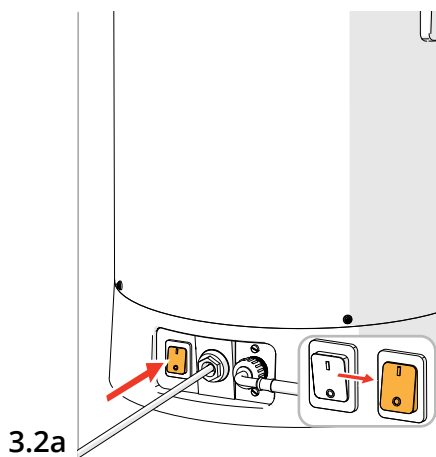

Пуск:

- убедитесь, что подача воды открыта
- включите устройство В-Compact
- прозвучит звуковой сигнал 
- подождите, пока откроется следующий экран

3.2a



Информационный экран:

- отображается последняя заданная температура приготовления
- подождите, пока откроется следующий экран

3.2b

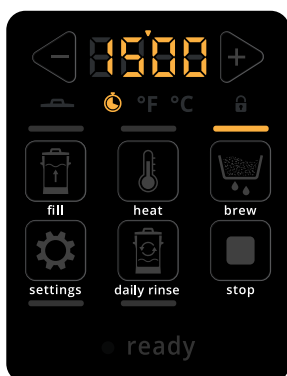

Информационный экран:

- отображается последнее заданное время приготовления
- подождите, пока откроется следующий экран

3.2c

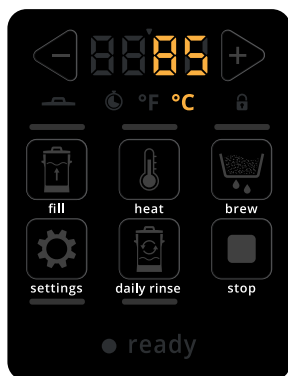

3.2d

Информационный экран:

- отображается последняя заданная поддерживаемая температура для подогрева
- ожидайте появления экрана режима ожидания, см. [3.4a на стр. 6](#)

Стандартная настройка:

- В устройстве В-Сотраст предусмотрен ряд настроек по умолчанию (см. [5.5 на стр. 20](#)). Проверьте их и при необходимости отрегулируйте.

3.3 Кнопка остановки



Кнопка остановки прерывает автоматические процессы, если таковые выполняются

3.4 Режим ожидания

В устройстве предусмотрен режим ожидания, который позволяет экономить электроэнергию в то время, когда В-Смраст не используется.



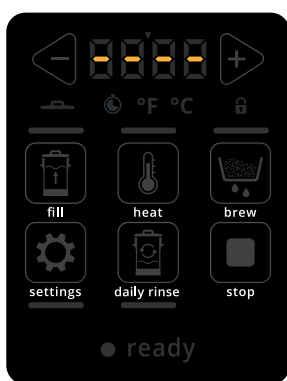

Когда режим ожидания активен, состояние функций следующее:

- насос : отключен
- подогрев : отключен
- клапан : отключен



3.4a





Устройство В-Смраст пустое

- нажмите один раз  для перехода к [§ 5.2 на стр. 15](#)
- нажмите и удерживайте  для перехода к [§ 5.2 на стр. 15](#)
- нажмите  для перехода к [§ 5.3 на стр. 16](#)
- нажмите  для перехода к [§ 5.1 на стр. 13](#)
- нажмите  для перехода к [§ 5.5 на стр. 20](#)



3.4b

Устройство В-Смраст не пустое, отображается фактическая температура жидкости

- нажмите и удерживайте  для перехода к экрану [5.2с на стр. 15](#)
- нажмите  для перехода к экрану [5.3с на стр. 16](#)
- нажмите  для перехода к экрану [5.1с на стр. 13](#)
- нажмите  для перехода к [§ 5.5 на стр. 20](#)

► Мигает, если температура жидкости выше 50 °C.

3.5 Подготовка к использованию

3.5.1 Заправка кофейного бункера

Перед приготовлением свежего кофе необходимо установить в бункер новый бумажный фильтр и засыпать кофе; процедура описана ниже.

Предметы первой необходимости:

- чашки фильтра
- фильтр-кофе быстрого приготовления (обычный)

<i>тонина помола кофе</i>	<i>рекомендуемая дозировка</i>
500 мкм	50 г/л
550 мкм	55 г/л
650 мкм	60 г/л

1. откройте и снимите крышку

3.5.1a

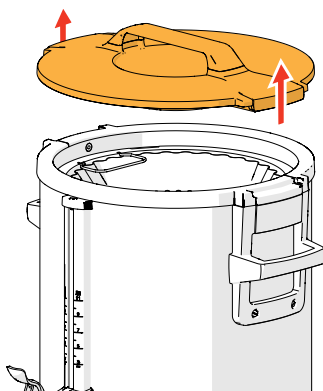

2. извлеките весь фильтр-бункер
3. извлеките фильтр со старым молотым кофе

3.5.1b

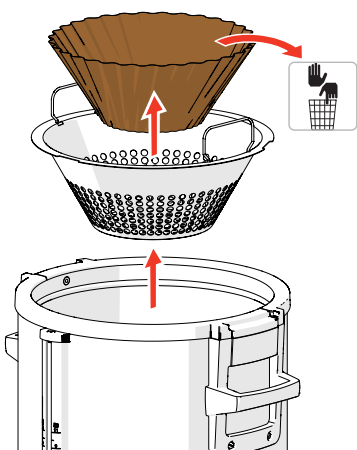

4. при необходимости очистите бункер (см. рис. [4.1b](#))
5. установите новый бумажный фильтр
▶ *Используйте только бумажные фильтры Bravilor Bonamat® или фильтры аналогичного качества.*
6. добавьте молотый кофе и разровняйте его
▶ *Используйте тонину помола кофе и рекомендуемую дозировку.*
7. установите фильтр-бункер с кофе в устройство В-Compact
8. закройте крышку
9. теперь можно приготовить кофе в устройстве В-Compact, см. [§ 5.1 на стр. 13](#)

3.5.1c

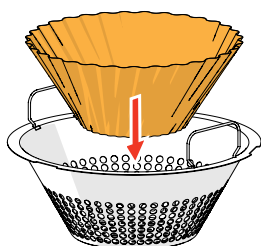

4. Очистка

Важно следить за чистотой устройства В-Сотраст, который можно очищать:

Ежедневно	Еженедельно	Периодически
каплесборник	кофейный чайник (тщательно)	мерный стакан
фильтр-бункер		
наружные поверхности		
	кофейный чайник (тщательно)	

- ▶ Запрещается мыть детали В-Сотраст в посудомоечной машине, если на это нет прямого указания.
- ▶ Запрещается использовать сильнодействующие моющие вещества (например, натрия бикарбонат)

4.1 Ежедневная очистка

4.1a

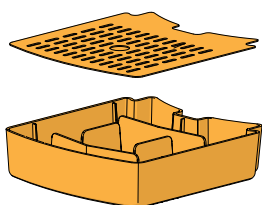

Каплесборник:

1. полностью снимите каплесборник
 2. опорожните каплесборник
 3. очистите каплесборник (включая решетку) горячей водой с мылом
- ▶ Подходит для мытья в посудомоечной машине (< 65 °C).
4. полностью осушите и установите на место

4.1b

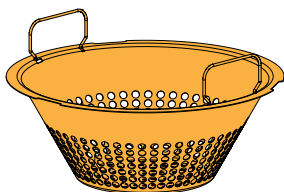

Фильтр-бункер:

1. откройте крышку и извлеките фильтр-бункер
 2. опорожните фильтр-бункер
 3. вымойте фильтр-бункер горячей водой
- ▶ Подходит для мытья в посудомоечной машине (< 65 °C).
4. полностью осушите и установите на место

4.1.ca

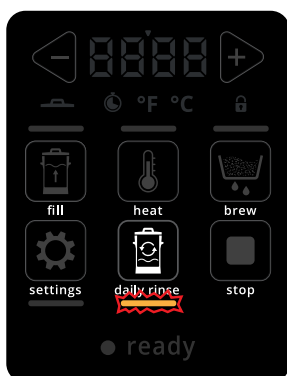

Кофейный чайник (кратковременное прополаскивание без мощного средства):

1. полностью опорожните устройство В-сотраст с помощью ручного крана
 2. установите на место крышку и включите устройство В-Сотраст
- ▶ Крышка должна быть на месте; в противном случае появится сообщение (см. экран 5.4d на стр. 19).
3. нажмите кнопку ежедневное прополаскивание один раз (коротко)

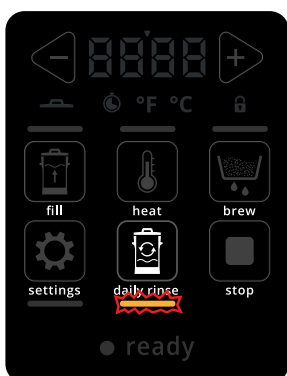

- » индикатор ежедневное прополаскивание будет мигать, и отобразится анимация заправки 
- следующий экран отобразится автоматически
- ▶ Если прибор не подключен к подаче воды, заполните его 4 литрами чистой воды.

4.1.cb

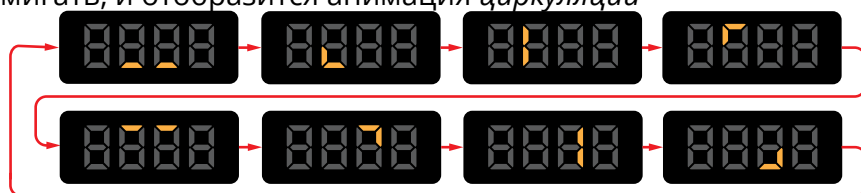

» индикатор *ежедневное прополаскивание* все еще будет мигать, и отобразится анимация *циркуляции*



- прозвучат два сигнала  , означающие, что прополаскивание выполнено
- следующий экран отобразится автоматически

► Крышка должна быть на месте; в противном случае появится сообщение (см. экран [6.1a на стр. 23](#)).

4.1.cc

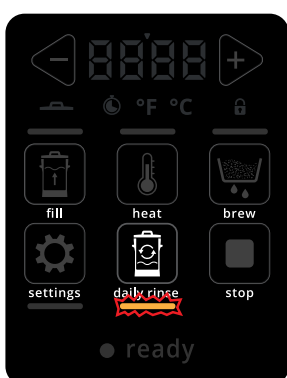

» индикатор *ежедневное прополаскивание* продолжит мигать, и отобразится анимация *опорожнения*



4. полностью опорожните устройство В-сонтраст с помощью ручного крана

» анимация *опорожнения* исчезнет через 30 секунд

4.1.cd

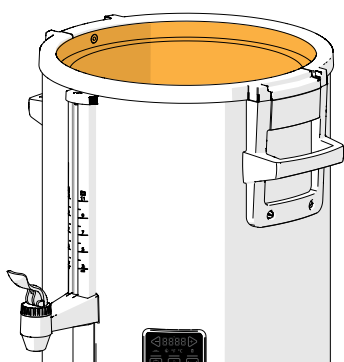

5. выключите устройство В-Сонтраст
6. снимите крышку и извлеките фильтр-бункер

► Не забывайте о том, что крышка и конденсат воды на ней могут быть горячими!

7. вытрите оставшиеся загрязнения влажной тканью
8. установите на место все детали

- после этого устройство В-Сонтраст снова готово к использованию
 - После использования всегда устанавливайте крышку на машину.

4.1.d

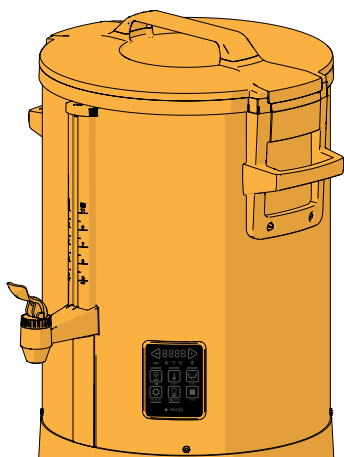

Внешние поверхности:

1. выключите устройство В-Сонтраст
2. протрите внешнюю поверхность аппарата *влажной* тканью

4.2 Ежедневная очистка

Со временем внутри чайника и на фильтр-бункере могут накопиться отложения кофе. Чтобы очистить аппарат от этих отложений, необходимо выполнять описанную ниже процедуру ежедневно *или максимум после 20 приготовлений кофе*.

- ▶ Используйте только мягкие средства, чтобы не испортить прокладки. Рекомендуем моющее средство *Bravilor Cleaner*.
- ▶ Растворите четыре пакетика (4 × 15 г) моющего средства *Bravilor Cleaner* в одном литре воды (температурой приблизительно 60 °С). Перемешайте моющее средство до полного растворения.

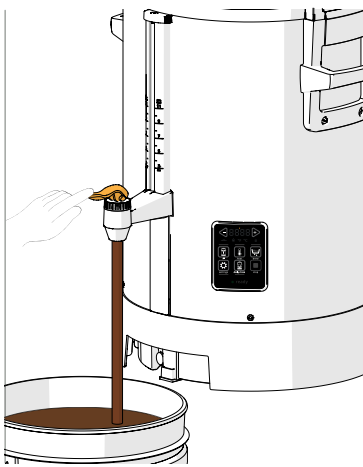

4.2a

Кофейный чайник (тщательное прополаскивание с моющим средством):

1. установите контейнер под ручным краном
2. полностью опорожните устройство В-Смарт с помощью ручного крана
3. откройте крышку и извлеките фильтр-бункер, см. рис. [3.5.1a](#)
4. налейте раствор в устройство В-Смарт

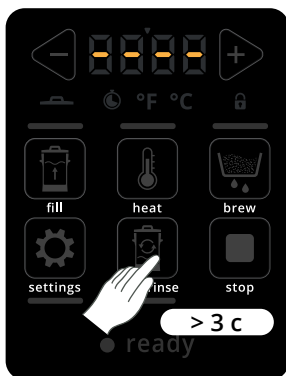

4.2b

5. нажмите и удерживайте кнопку *ежедневное прополаскивание как минимум 3 секунды*

» индикатор *ежедневное прополаскивание* будет мигать, и отобразится анимация заправки

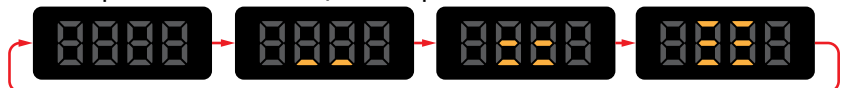

- следующий экран отобразится автоматически

- ▶ Если устройство В-Смарт не подключено к подаче воды, заполните его 10 литрами чистой воды.
- ▶ Крышка должна быть на месте; в противном случае появится сообщение (см. экран [5.4d на стр. 19](#)).

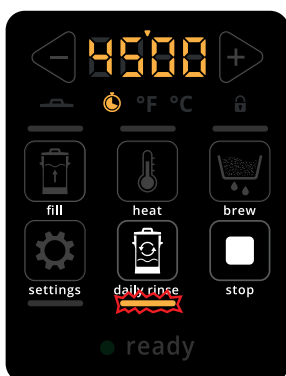

4.2c

» начнется обратный отсчет времени для процедуры прополаскивания (45 минут)

- прозвучат три сигнала , означающие, что прополаскивание выполнено
- следующий экран отобразится автоматически
- ▶ Крышка должна быть на месте; в противном случае появится сообщение (см. экран [6.1a на стр. 23](#)).

4.2d

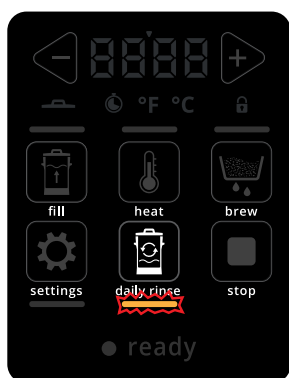

» индикатор ежедневное прополаскивание продолжит мигать, и отобразится анимация опорожнения

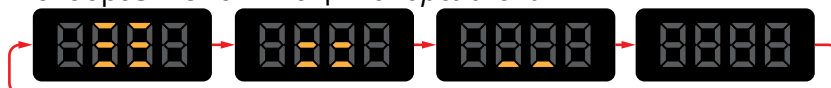

6. слейте приблизительно 5 литров с помощью ручного крана, затем закройте его
7. с помощью сливного шланга, расположенного сзади каплесборника, слейте еще 5 литров (см. рис. [4.2e](#))
8. закройте сливной шланг крышкой
9. откройте ручной кран еще раз, чтобы слить остатки воды
 - » Анимация опорожнения исчезнет через 30 секунд.

► Не забывайте о том, что крышка и конденсат воды на ней могут быть горячими!

10. высушите внутренние поверхности и незакрепленные детали влажной(!) чистой тканью
11. извлеките цилиндрическое сито из чайника и очистите вручную
12. установите на место все детали
13. наконец запустите процедуру ежедневного прополаскивания (см. шаги с [4.1.са на стр. 8](#) по [4.1.сс на стр. 9](#))

4.2e

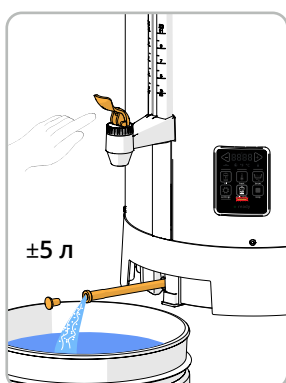

► Если процедура еженедельной очистки не поможет удалить трудновыводимые загрязнения, можно очистить корзину фильтра и цилиндрический фильтр отдельно.

- » Подготовьте раствор, состоящий из пяти литров воды и двух пакетиков моющего средства.
- » Проследите за тем, чтобы детали оставались погруженными в контейнер в течение приблизительно 30 минут
- » Тщательно очистите все детали подходящей щеткой.
- » Тщательно прополосните детали и подождите, пока они высохнут.
- » Обязательно установите все детали на место правильным образом.

► После использования всегда устанавливайте крышку на машину.

4.3 Периодическая очистка

4.3.1 Очистка мерного стакана

Со временем на мерном стакане могут образоваться кофейные отложения. Поэтому может понадобиться очистить мерный стакан отдельно с помощью специальной щетки. Ее можно заказать в Bravilor Bonamat по номеру 7.110.605.101.

4.3.1a

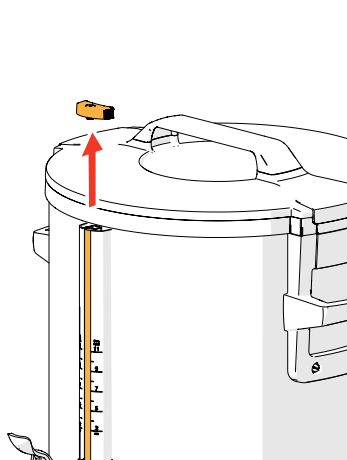

- ▶ *Соблюдайте осторожность при обращении с мерным стаканом, он очень хрупкий.*
- 1. выключите устройство В-Сотракт
- 2. слейте жидкость с помощью ручного крана
- 3. снимите крышку с мерного стакана, аккуратно наклонив ее вперед и потянув вверх

4.3.1b

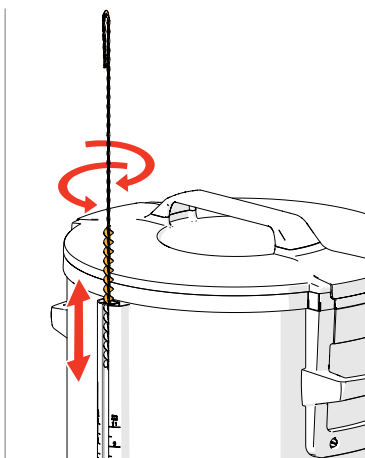

- 4. очистите мерный стакан
- ▶ *Используйте специальную щетку для мерного стакана.*
- 5. аккуратно установите крышку на мерный стакан
- ▶ *Убедитесь, что 2 кольцевых уплотнения на месте.*
- 6. выполните еженедельную очистку, см. [§ 4.2](#)

▶ *После использования всегда устанавливайте крышку на машину.*

5. Функции кнопок

5.1 Автоматическое приготовление

В этом разделе описан полностью автоматический процесс приготовления.

В следующих разделах описаны детали, которые можно запускать вручную.

- для отмены процесса нажмите  и переведите аппарат в режим ожидания [3.4 на стр. 6](#)

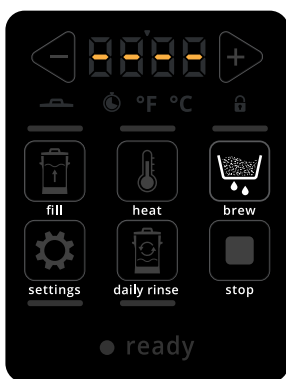

5.1a

Режим ожидания, когда устройство В-Compact пустое:

- нажмите кнопку *приготовление* 

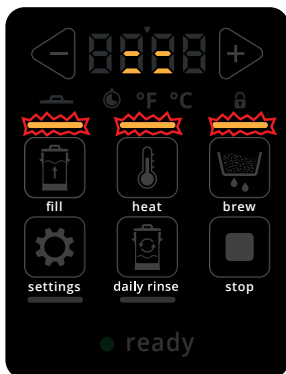

5.1b

Информационный экран, заправка и нагрев:

- ▶ Анимация заправки (см. [§ 5.2 на стр. 15](#)) чередуется с текущей температурой воды.
- ▶ Индикаторы заправка, нагрев и приготовление мигают. Когда устройство В-Compact заполнится, появится следующий экран



5.1c

Информационный экран, нагрев:

- ▶ Индикаторы нагрев и приготовление мигают.
- ▶ Температура продолжает повышаться до тех пор, пока не достигнет значения, необходимого для приготовления, после чего появится показанный ниже экран.
- ▶ Крышка должна быть на месте; в противном случае появится сообщение (см. экран [6.1a на стр. 23](#)).

Информационный экран, процесс приготовления кофе:



5.1d

- ▶ Крышка должна быть на месте; в противном случае появится сообщение (см. экран [6.1a на стр. 23](#)).
- ▶ Индикатор приготовления мигает с обычной скоростью, а время заваривания кофе уменьшается.
- ▶ Время приготовления кофе уменьшается до 0, затем появляется показанный ниже экран
- когда процесс приготовления кофе завершится, устройство В-contrast издаст звуковой сигнал трижды 
- через несколько секунд появится следующий экран

Кофе готов:



5.1e

- отображаются температура и индикатор готовности, звучит сигнал 
- ▶ Крышка должна быть на месте; в противном случае появится сообщение (см. экран [6.1a на стр. 23](#)).

▶ После использования всегда устанавливайте крышку на машину.

5.2 Только заправка машины

Цель: подготовка машины.

Заполнять устройство В-Сотраст можно тремя способами:

- Автоматически
- Полуавтоматически
- Вручную (если машина не постоянно подключена к подаче воды)
 - ▶ Устройство В-Сотраст всегда следует заполнять холодной водопроводной водой.
- для отмены процесса нажмите , чтобы перейти к экрану [3.4b на стр. 6](#)

Во время автоматической и полуавтоматической заправки на дисплее отображается приведенная ниже анимация.

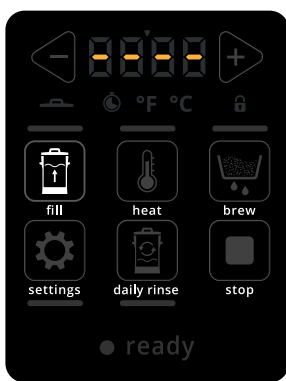

5.2a

Режим ожидания, когда устройство В-Сотраст пустое:

Автоматическая заправка:

- нажмите один раз  для перехода к следующему экрану
 - ▶ После завершения этой процедуры будут доступны остальные кнопки.
 - ▶ Количество зависит от настройки S 05 (см. [§ 5.5 на стр. 20](#))

Полуавтоматическая заправка:

- нажмите и удерживайте  для перехода к экрану [5.2c](#)
 - ▶ После завершения этой процедуры устройство В-Сотраст переключается в режим ожидания.

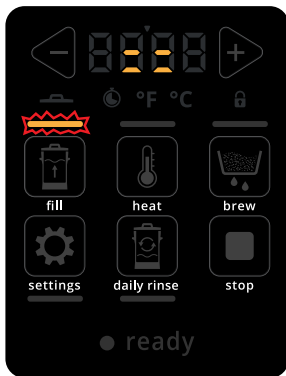

5.2b

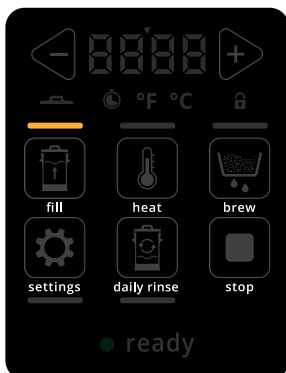

Автоматическая заправка:

- ▶ Индикатор заправка мигает, и отображается анимация заправки.
- когда устройство В-Сотраст будет полностью заправлено, прозвучит сигнал , а затем откроется следующий экран



5.2c

Устройство В-Сотраст полностью заправлено.

- ▶ В зависимости от особенностей подачи воды в той или иной местности процедура автоматической заправки может завершиться до полной заправки устройства В-Сотраст. В таком случае заполните В-Сотраст до нужного объема с помощью процедуры полуавтоматической заправки.
- нажмите  для перехода к экрану [5.3c на стр. 16](#)
- нажмите  для перехода к экрану [5.1c на стр. 13](#)
- нажмите  для перехода к навигации по настройкам, см. [§ 5.5 на стр. 20](#)

5.3 Заправка и нагрев (предварительный)

Цель: подготовить машину и нагреть до нужной температуры, чтобы при необходимости можно было быстро приготовить кофе, не ожидая нагрева.

Во время автоматической заправки на дисплее отображается приведенная ниже анимация.

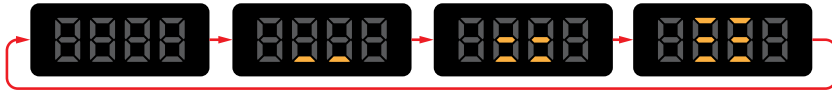

Устройство В-Смарт автоматически запустит нагрев после заправки.

- для отмены процесса нажмите , чтобы перейти к экрану [3.4b на стр. 6](#)

Режим ожидания, когда устройство В-Смарт пустое:

- нажмите кнопку *нагрев*

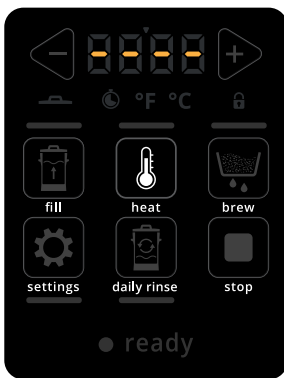

5.3a

Информационный экран, заправка и нагрев:

- ▶ Анимация заправки (см. [§ 5.2 на стр. 15](#)) чередуется с текущей температурой воды.
- ▶ Индикаторы заправка и нагрев мигают.
- ▶ Когда устройство В-Смарт заполнится, появится следующий экран

- нажмите для перехода к экрану [5.1b на стр. 13](#)

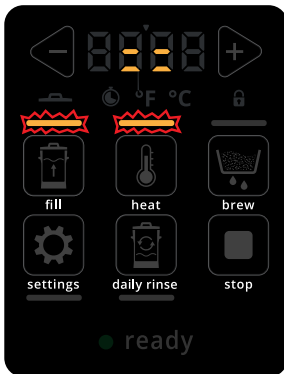

5.3b

Информационный экран, нагрев:

- ▶ Индикатор нагрева мигает.
- ▶ Крышка должна быть на месте; в противном случае появится сообщение (см. экран [6.1a на стр. 23](#)).





5.3c

Устройство В-Смраст завершило нагрев



5.3d

► В зависимости от особенностей подачи воды в той или иной местности процедура автоматической заправки может завершиться до полной заправки устройства В-Смраст. В таком случае заполните В-Смраст до нужного объема с помощью процедуры полуавтоматической заправки.

- после достижения устройством В-Смраст заданной температуры прозвучит сигнал 
- нажмите  для перехода к экрану [5.1с на стр. 13](#)





5.3e

Долив:

- нажмите и удерживайте  для долива в устройство В-смраст

► Индикатор заправка мигает.

- после отпущения кнопки  устройство В-смраст прекратит долив
- нажмите  для перехода к экрану [5.1с на стр. 13](#)

► После использования всегда устанавливайте крышку на машину.

5.4 Ежедневное прополаскивание

Использовать кнопку ежедневного прополаскивания можно двумя способами.

1. Можно коротко нажать ее в конце дня, чтобы выполнить ежедневное прополаскивание машины и предотвратить залипание поплавка (поплавок находится в жидком кофе). Такое использование показано ниже.
2. Можно нажать и удерживать ее (минимум 3 секунды), чтобы выполнить еженедельное прополаскивание машины с моющим средством (используется в [§ 4.2 на стр. 10](#)).

Процедуры прополаскивания	Время (общее)	количество воды	Моющее средство
нажатие (кратковременное)	±5 мин	±4 л	нет
нажатие и удерживание (3 с)	±50 мин	±10 л (по умолчанию), в зависимости от заданного времени заправки (§ 5.5 на стр. 20)	да

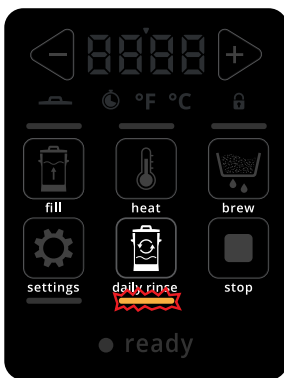

5.4a

- при кратковременном нажатии кнопки *ежедневное прополаскивание* активируется одноименная функция
 - » индикатор *ежедневное прополаскивание* будет мигать, и отобразится анимация заправки

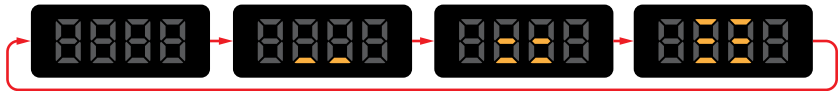

- следующий экран отобразится автоматически

► Крышка должна быть на месте; в противном случае появится сообщение (см. экран [5.4d на стр. 19](#)).

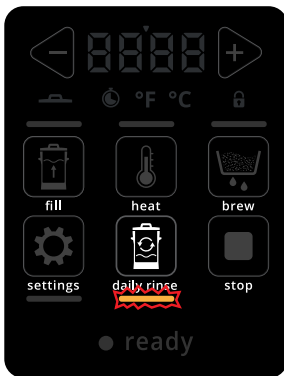

5.4b

- » индикатор *ежедневное прополаскивание* все еще будет мигать, и отобразится анимация циркуляции

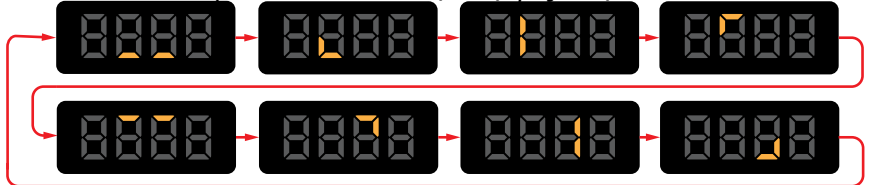

- прозвучат два сигнала , означающие, что прополаскивание выполнено
- следующий экран отобразится автоматически

► Крышка должна быть на месте; в противном случае появится сообщение (см. экран [6.1a на стр. 23](#)).

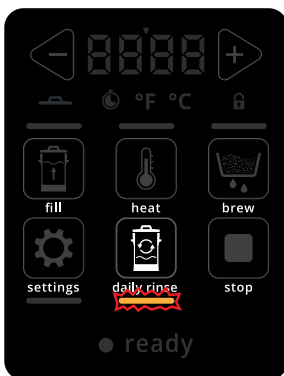

5.4c

- » индикатор *ежедневное прополаскивание* продолжит мигать, и отобразится анимация опорожнения

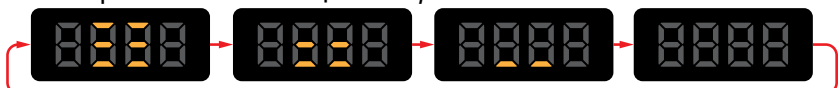

- опорожните устройство В-Смраст, как описано в [4.2b на стр. 10](#)
- анимация *опорожнения* исчезнет через 30 секунд
- после этого устройство В-Смраст снова готово к использованию

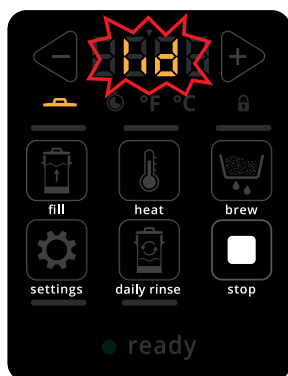

5.4d

- ▶ Если крышка не на месте, будет мигать слово «крышка», а значок крышки будет светиться.
- ▶ Циркуляция приостановится до тех пор, пока не будет установлена крышка, после чего процесс продолжится.
- ▶ Звуковой сигнал  раздается также, если температура составляет 50 °C или выше.

▶ После использования всегда устанавливайте крышку на машину.

5.5 Элементы настройки

Кнопка настройки доступна, когда не выполняются другие процессы

Настройка		Стандарт	регулировка от - до
S 01	температура приготовления	95 °C (203 °F)	85—95 °C (185—203 °F)
S 02	время приготовления	15 минут	4—20 минут
S 03	температура нагрева	85 °C (185 °F)	75—90 °C (167—194 °F)
S 04	время работы насоса	50 %	10—100 %
S 05	время заправки	50 секунд	25—72 секунды
S 06	отображение температуры	°C	°C / °F
S 07	громкость звука	2	0 (выкл.) — 3 (макс.)
-	температура предварительного нагрева	75 °C (167 °F)	не регулируется

Режим настройки:

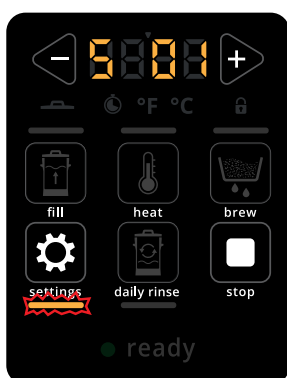

5.5a

► Кнопка настройки доступна, когда не выполняются другие процессы



- нажмите ◀ или ▶ для прокрутки различных элементов настройки (по принципу карусели, см. экран [5.5b](#) — [5.5g](#))
- нажмите кнопку *настройки* , чтобы выбрать настройку для отображения

Температура приготовления (S 01):



5.5b

► Температура приготовления кофе.

- нажмите ◀ или ▶, чтобы изменить значение
- нажмите , чтобы сохранить изменения
- когда все будет готово, раздастся звуковой сигнал  и отобразится карусель элементов
- для отмены нажмите , после чего снова отобразится карусель

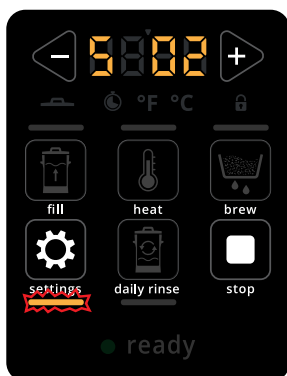

Время приготовления (S 02):

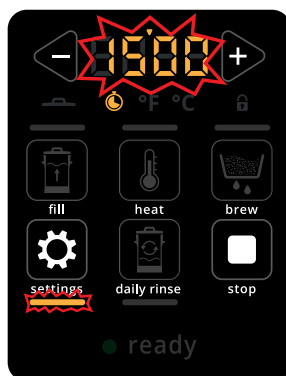

5.5c



► Время приготовления кофе.

- нажмите ◀ или ▶, чтобы изменить значение
- нажмите , чтобы сохранить изменения
- когда все будет готово, раздастся звуковой сигнал  и отобразится карусель элементов
- для отмены нажмите , после чего снова отобразится карусель

5.5d

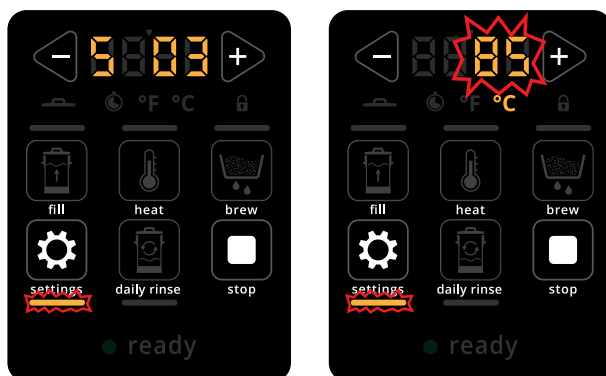

Поддерживаемая температура (**S 03**):

► Поддерживаемая температура кофе после приготовления.

- нажмите ◀ или ▶, чтобы изменить значение
- нажмите ⚙, чтобы сохранить изменения
- когда все будет готово, раздастся звуковой сигнал 🔊 и отобразится карусель элементов
- для отмены нажмите □, после чего снова отобразится карусель

5.5e

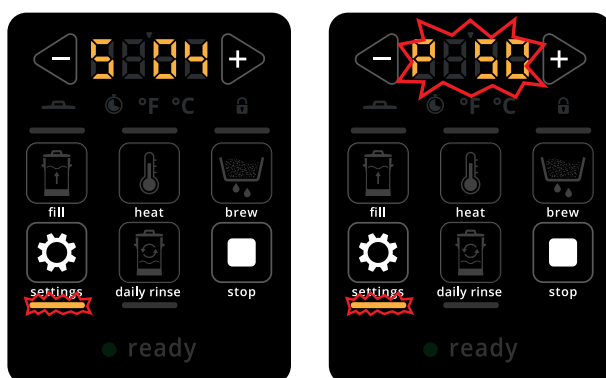

Время работы насоса (**S 04**):

► Для дозирования воды в карусели фильтра насос должен периодически выключаться. Это необходимо для того, чтобы не допустить перелива при использовании большого количества кофе и/или кофе тонкого помола. А также при использовании мягкой воды, поскольку у нее есть свойство плохо просачиваться сквозь кофейный фильтр.

- нажмите ◀ или ▶, чтобы изменить значение
- нажмите ⚙, чтобы сохранить изменения
- когда все будет готово, раздастся звуковой сигнал 🔊 и отобразится карусель элементов
- для отмены нажмите □, после чего снова отобразится карусель

5.5f

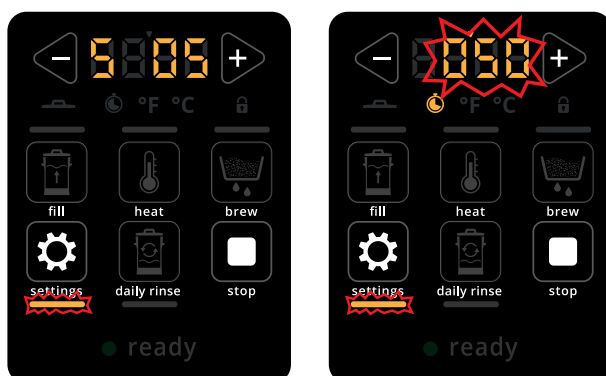

Время заправки (**S 05**):

► Время заправки машины водой. Определяет количество воды в чайнике.

- нажмите ◀ или ▶, чтобы изменить значение
- нажмите ⚙, чтобы сохранить изменения
- когда все будет готово, раздастся звуковой сигнал 🔊 и отобразится карусель элементов
- для отмены нажмите □, после чего снова отобразится карусель

5.5g

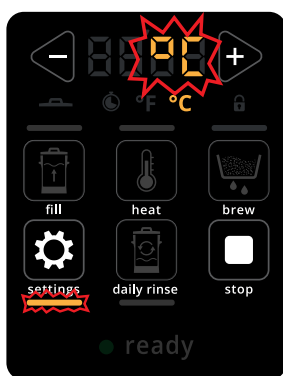
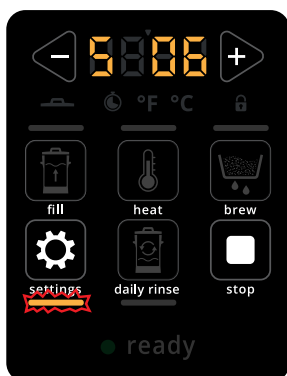
**Отображение температуры (S 06):**

- нажмите ◀ или ▶, чтобы изменить значение
- нажмите ⚙️, чтобы сохранить изменения
- когда все будет готово, раздастся звуковой сигнал 🔊 и отобразится карусель элементов
- для отмены нажмите □, после чего снова отобразится карусель

5.5h

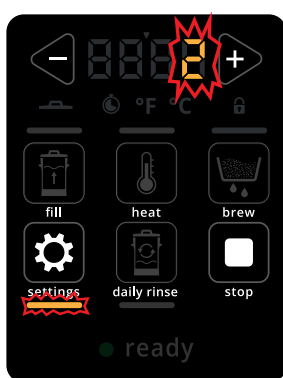
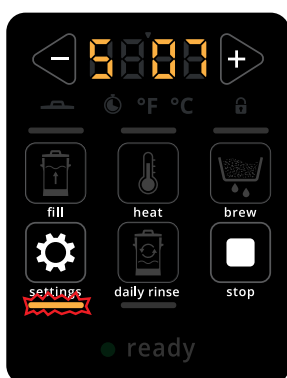
**Громкость звука (S 07):**

- нажмите ◀ или ▶, чтобы изменить значение
- нажмите ⚙️, чтобы сохранить изменения
- когда все будет готово, раздастся звуковой сигнал 🔊 и отобразится карусель элементов
- для отмены нажмите □, после чего снова отобразится карусель

6. Специальные функции

6.1 Предупреждение о крышке

Крышку можно безопасно снимать с устройства В-Сонтраст, когда температура жидкости ниже 50 °С (120 °F), поскольку такая температура не представляет опасности для человека.



Если снять крышку с несоблюдением этого правила, текущий выполняемый процесс будет прерван. Если процесс запускается, когда температура жидкости находится в диапазоне 0—50 °С (32—122 °F), индикатор крышки мигает, напоминая о том, что крышка должна быть на месте.

Как только температура жидкости достигнет значения 50 °С (122 °F) появится текст «крышка» и устройство В-Сонтраст прекратит нагрев, температура будет поддерживаться на уровне 50 °С (122 °F), а после установки крышки на место процедура возобновится.

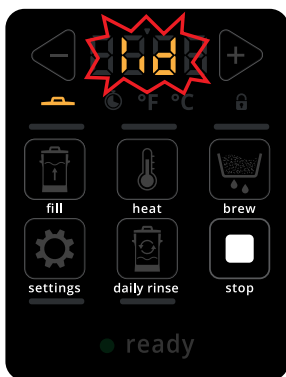
Предупреждение о крышке:





6.1a

- ▶ Крышка отсутствует, хотя температура выше 50 °С (120 °F).
- раздастся звуковой сигнал , индикатор крышки засветится, а на дисплее начнет мигать слово *крышка*
- установите крышку на место
- ▶ Устройство В-сонтраст возобновит процесс, который прервался из-за снятия крышки.
- чтобы отменить прерванный процесс, нажмите 

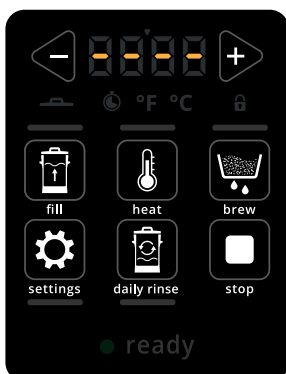
6.2 Восстановление заводских настроек



6.2a

- нажмите и удерживайте  и  10 секунд
- ▶ дисплей будет мигать 3 секунды (включаясь и выключаясь с периодичностью 0,5 секунды) 
- ▶ После этого восстановятся заводские настройки машины (которые существовали на момент поставки).

6.3 Режим блокировки (настройка для буфета)

Машину можно заблокировать в следующих состояниях:

- режим ожидания
- заправка
- нагрев
- приготовление
- циркуляция



6.3a

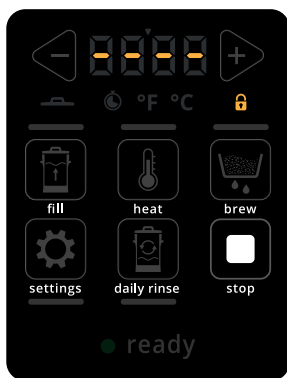

Блокировка устройства В-Compact:

- нажмите и удерживайте  и  одновременно 2 секунды
- раздастся звуковой сигнал , и откроется следующий экран
- чтобы отменить прерванный процесс, нажмите 



6.3b

Заблокированное устройство В-Compact:

- ▶ Светится индикатор блокировки, и все кнопки, за исключением «остановка», неактивны. 
- ▶ Если нажать любую другую кнопку, кроме «остановка», индикатор блокировки мигнет один раз.
- чтобы разблокировать устройство В-Compact, нажмите 

7. Ошибки

Сообщения об ошибках появляются, когда операционная система В-Compact обнаруживает ошибки. Ошибка может сопровождаться звуковым сигналом (1 с вкл. — 2 с выкл. — 1 с вкл. и т. д.)

► Если сообщение об ошибке снова появится после корректирующего действия, обратитесь к продавцу.

код	описание	действие
E 02	датчик температуры вне диапазона <i>Появляется, когда показатель температуры находится вне обычного диапазона.</i>	» если ошибка появится снова, обратитесь к продавцу
E 06+ 	сбой подачи воды <i>Появляется, когда после истечения времени заправки (впускной клапан открыт) поплавков не находится в верхнем положении через 40 секунд.</i>	<ul style="list-style-type: none"> • проверьте, открыт ли водопроводный кран • проверьте, нет ли перегибов шланга подачи воды • проверьте, выходит ли жидкость из крана напитков • убедитесь, что поплавков может перемещаться » если ошибка появится снова, обратитесь к продавцу
E 13+ 	залипание кнопки <i>Появляется, когда указанные ниже кнопки нажаты дольше приведенного времени:</i>	<ul style="list-style-type: none"> • отпустите кнопку, чтобы сбросить ошибку » если ошибка появится снова, обратитесь к продавцу
	<ul style="list-style-type: none"> • кнопка промывки нажата дольше 160 секунд • кнопка заправки нажата дольше 90 секунд • другие кнопки нажаты дольше 30 секунд 	
E 14	машина не нагревается, когда нагревательный элемент должен быть включен <i>Появляется, когда температура не повышается за 30 минут, а оба нагревательных элемента при этом включены.</i>	» если ошибка появится снова, обратитесь к продавцу
	► Не применяется, когда активирована функция поддержания температуры.	
E 15+ 	машина нагревается, когда нагревательный элемент не должен быть включен <i>Появляется, когда датчик температуры обнаруживает кипение в машине в течение 10 минут.</i>	» если ошибка появится снова, обратитесь к продавцу

8. Хранение устройства В-Сотраст

Помещая устройство В-Сотраст на длительное хранение, необходимо следовать правилам, приведенным ниже.

1. Очистите устройство В-Сотраст, выполнив *все шаги*, описанные в [§ 4](#).
2. Дождитесь полного высыхания после очистки. Это предотвратит образование плесени.
3. Извлеките вилку из розетки.
4. Закройте кран воды.
5. Отсоедините шланг от подключения воды и В-Сотраст (если подключение воды постоянное).
6. Уберите водный шланг в машину.
7. ***Крышку на устройство В-Сотраст необходимо устанавливать всякий раз, когда его помещают на хранение.***
8. Храните устройство В-Сотраст в сухом месте, не подверженном воздействию температуры ниже нуля.

Brewing your coffee

S I N C E 1 9 4 8